

#1  
CROSS LEG/  
KREUZBEIN  
M-69

#2  
CONUS PART/  
KONUSTEIL  
ADL0030

A  
PLUGS/  
DER STÖPSEL  
ADU0046

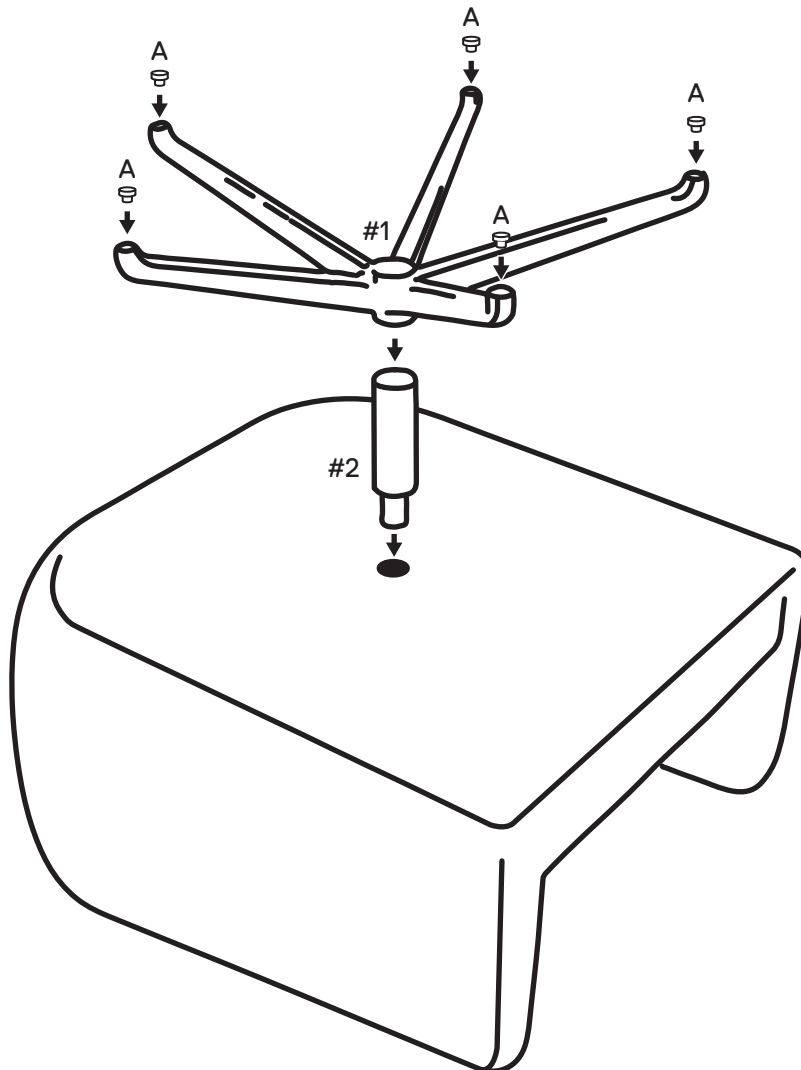

**ATTENTION!**  
Felt pads must be used to prevent damage to the floor.  
Never push the chair across the floor.  
Always lift when moving.

**ACHTUNG!**  
Um Schäden am Boden zu vermeiden, müssen Filzgleiter verwendet werden.  
Schieben Sie den Stuhl niemals über den Boden.  
Heben Sie ihn beim Transportieren immer an.

# Back pillow instruction

## Anleitung für Rückenpolster

1

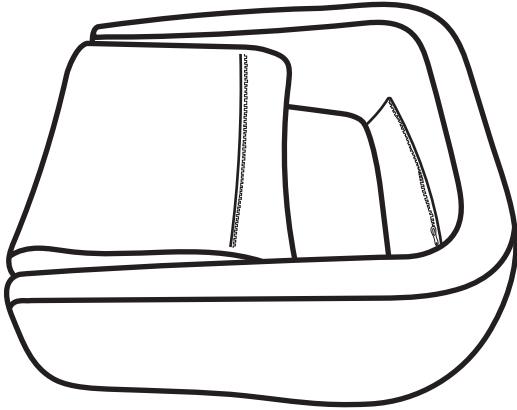

2

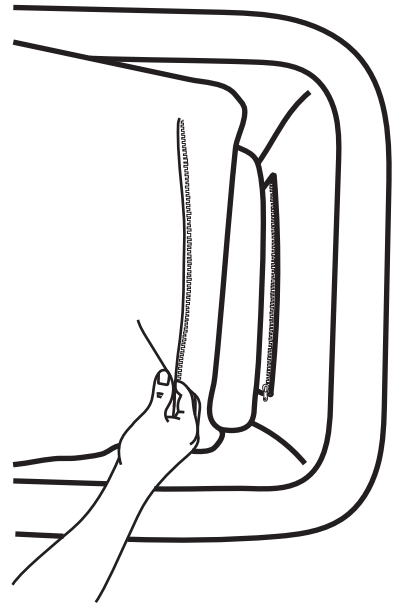

3

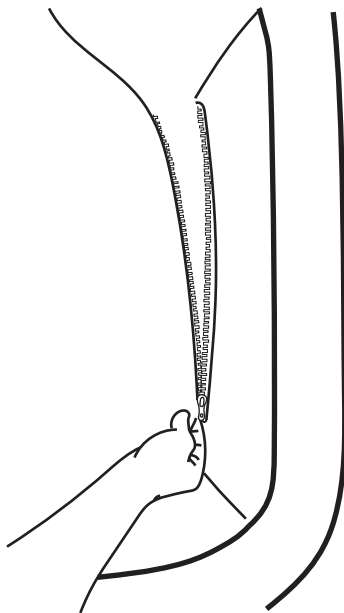

4

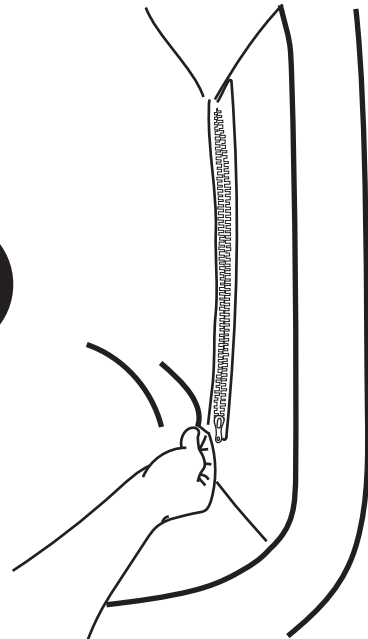

5

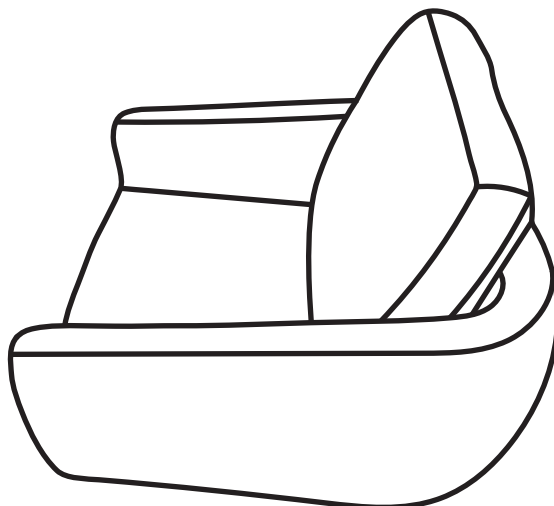

## PREVENTIVE RECOMMENDATION:

- Do not slide the furniture.
- Additional foot protections are recommended depending on the floor covering!
- Various flooring types such as hardwood and marble require different protectors to suit their unique needs.
- Your couch and lounge chair cushions work hard and naturally change shape over time. They deserve a little pampering from time to time.
- Regular maintenance and fluffing can lead to a longer-lasting, more youthful sofa.

## VORBEUGENDE EMPFEHLUNG:

- Verschieben Sie die Möbel nicht.
- Je nach Bodenbelag wird ein zusätzlicher Fußschutz empfohlen!
- Verschiedene Bodenbeläge wie Hartholz und Marmor erfordern unterschiedliche Schutzmaterialien um ihren einzigartigen Bedürfnissen gerecht zu werden.
- Ihre Sofa- und Sesselkissen arbeiten hart und verändern auf natürliche Weise ihre Form im Laufe der Zeit. Sie haben es verdient, von Zeit zu Zeit ein wenig verwöhnt zu werden.
- Regelmäßige Pflege und Auflockern kann zu einem langlebigeren, jugendlicheren Sofa führen.

