



NEWGARDEN SPAIN
Av de Francia 5-15 P. I. Las Salinas
30840 Alhama de Murcia. Murcia. Spain
+34 968 978 806
spv@newgarden.es
www.newgarden.es



IMCN0157.1.25.05



Points de collecte sur www.quefairedesdechets.fr
Privilégiez la réparation ou le don de votre appareil !

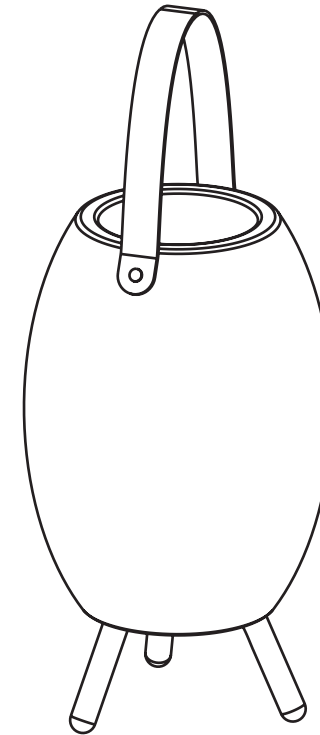

APOLLO

PLAY: LIGHT & MUSIC

REF: LUMAPLO45XXPLNW / REF: LUMAPLO70XXPLNW

ES: MANUAL DE INSTRUCCIONES / EN: INSTRUCTION MANUAL / DE: GEBRAUCHSANWEISUNG / FR: MANUEL D'INSTRUCTIONS / IT: MANUALE DI ISTRUZIONI / ND: HANDLEIDING / SV: BRUKSANVISNING / CZ: NÁVOD K POUŽITÍ / SK: NÁVOD NA POUŽITIE / RO: MANUAL DE INSTRUCȚIUNI / PT: MANUAL DE INSTRUÇÕES / PL: INSTRUKCJA / كتيب

ES: SÍMBOLOS DE ADVERTENCIA / EN: WARNING SYMBOLS / DE: WARNHINWEISE / FR: SYMBOLES D'AVERTISSEMENT / IT: SIMBOLI DI AVVERTENZA / ND: WAARSCHUWINGSSYMBOLEN / SV: VARNINGSSYMBOLER / CS: VÝSTRAŽNÉ SYMBOLY / SV: VÝSTRAŽNÉ SYMBOLY / RO: SIMBOLURI DE AVERTIZARE / PT: SÍMBOLOS DE AVISO / PL: SYMBOLE OSTRZEGAWCZE

رموز التحذير

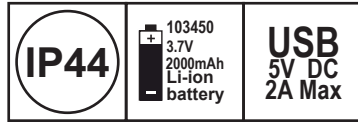
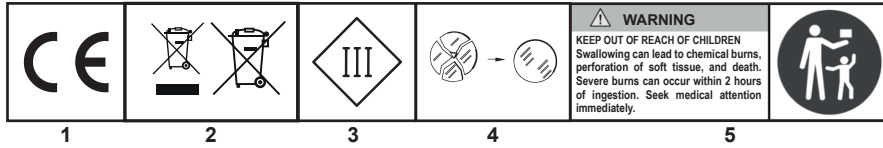

ES: Instrucciones generales y de seguridad / EN: General and safety instructions / DE: Allgemeine und Sicherheitshinweise / FR: Instructions générales et de sécurité / IT: Istruzioni generali e di sicurezza / ND: Algemene en veiligheidsinstructies / SV: Allmänna och säkerhetsanvisningar / CS: Obecné a bezpečnostní pokyny / SV: Všeobecné a bezpečnostné pokyny / RO: Instrucțiuni generale și de siguranță / PT: Instruções gerais e de segurança / PL: Wskazówki ogólne i dotyczące bezpieczeństwa



3-28

التعليمات العامة والسلامة



ES: Métodos de carga / EN: Charging modes / DE: Ladevorgänge / FR: Modes de charge / IT: Modalità di ricarica / ND: Oplaadmodi / SV: Laddningslägen / CS: Režimy nabíjení / SK: Režimy nabíjania / RO: Moduri de încărcare / PT: Modos de carregamento / PL: Tryby ładowania /



29

أوضاع الشحن



ES: Utilización / EN: Usage / DE: Verwendung / FR: Utilisation / IT: Utilizzo / ND: Gebruik / SV: Användning / CS: Použití / SV: Používanie / RO: Utilizare / PT: Utilização / Zastosowanie



30 -34

استخدام

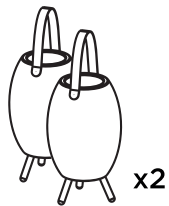

ES: VER PÁGINA DE INSTRUCCIONES DE CONEXIÓN / EN: SEE CONNECTION INSTRUCTIONS PAGE / DE: SIEHE SEITE MIT VERBINDUNGSANWEISUNGEN / FR : VOIR LES INSTRUCTIONS DE CONNEXION PAGE / IT: VEDERE LA PAGINA DELLE ISTRUZIONI PER IL COLLEGAMENTO / NL: ZIE AANSLUITINGSINSTRUCTIES PAGINA / SV: SE SIDAN MED ANSLUTNINGSANVISNINGAR / CS: VIZ STRANA S POKYNY PRO PŘIPOJENÍ / SK: POZRITE SI STRÁNKU S POKYNNI NA PŘIPOJENIE / RO: A SE VEDEA PAGINA CU INSTRUCȚIUNI DE CONECTARE / PT: VER PÁGINA DE INSTRUÇÕES DE LIGAÇÃO / PL: PATRZ INSTRUKCJA PODŁĄCZENIA NA STRONIE /

AR: راجع صفحة تعليمات الاتصال

6

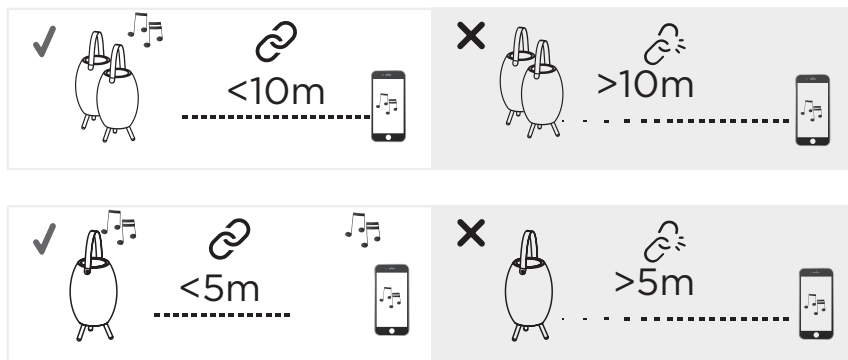

Lea detenidamente las instrucciones de uso antes de manipular el producto. Guarde estas instrucciones para utilizaciones futuras. En caso necesario, transmita este manual a terceros.

1. INSTRUCCIONES GENERALES

Retire el conjunto de la caja antes de conectarlo a la fuente de alimentación. Mantener el aparato fuera del alcance de los niños y de personas no autorizadas.

INSTRUCCIONES DE SEGURIDAD

Esta luminaria no es un juguete. Temperatura de funcionamiento de 0 a 40 °C. No coloque el producto junto fuentes de calor, podría dañar el producto y en último caso, originar un incendio. Mantener los materiales combustibles alejados de las bombillas. No permitir que la lámpara o conector entre en contacto con paredes, telas asociadas a cortinas, persianas u otros materiales. En caso de funcionamiento anómalo desconecte el producto y contacte con personal cualificado.

INSTRUCCIONES GENERALES DE SEGURIDAD ELECTRICAS

Si emplea cables de extensión, cuide que la conexión no esté en lugares donde pueda acumularse el agua. Para prevenir la entrada de agua, el tapón del conector de carga debe estar siempre en su lugar y bien colocado (a menos que se esté cargando). Evite realizar conexiones y desconexiones cuando el equipo esté húmedo. Cuando se use al aire libre en lugares húmedos, la instalación eléctrica a la que se conecte debe proporcionar protección con interruptores de circuito por falla a tierra (GFCI). Utilice solo dentro de los límites de voltaje indicados. No use el producto en caso de cable dañado o rotura de la lámpara. En este caso, deberá sustituirse exclusivamente por el fabricante o Servicio Técnico Autorizado, con objeto de evitar cualquier riesgo.

INSTRUCCIONES ESPECÍFICAS DE SEGURIDAD ELECTRICIA

Para cargar el producto será necesario utilizar exclusivamente un cargador (no incluido) de las siguientes características: USB DC 5V MAXIMO 2A. No usar un cargador de otras características. El producto puede sufrir daños irreparables. La fuente luminosa contenida en esta luminaria sólo podrá ser sustituida por el fabricante o su agente de servicio o una persona calificada similar. Método de fijación del cable o cordón de manera que puede sustituirse fácilmente. Bandas de Frecuencia: 2,4-2,4835 GHz. Potencia máxima de radiofrecuencias transmitida en las bandas de frecuencias en las que trabaja: 10mW

2. SIMBOLOS DE ADVERTENCIA

- (1) CE: Cumplimiento con las Directivas Europeas de Seguridad Eléctrica y Compatibilidad Electromagnética.
- (2) El símbolo de papelera tachada en el aparato o embalaje indica, que este producto es objeto de una recolección por separado. Los equipos eléctricos y electrónicos deben recolectarse y no desecharse con la basura doméstica. Los equipos eléctricos y electrónicos de desecho deben estar etiquetados con un sistema de recolección de acuerdo con la Directiva 2012/19/EU. El equipo eléctrico y electrónico es peligroso para el medio ambiente y la salud humana debido a la presencia de una sustancia peligrosa en su composición. El almacenamiento y la recolección adecuados de uno de estos productos contribuyen a la protección del medio ambiente y la salud pública y constituyen condiciones básicas. Reciclaje de equipos eléctricos y electrónicos usados. Para obtener más información sobre la entrega y recolección de equipos eléctricos y electrónicos usados, comuníquese con las autoridades locales y con el centro de recolección autorizado en este sentido.
- (3) Un aparato de Clase III está diseñado para ser alimentado por una fuente de alimentación SELV (por sus siglas en inglés: "Separated or Safety Extra-Low Voltage"). La tensión de una fuente SELV es lo suficientemente bajo para que, en condiciones normales, una persona puede entrar en contacto con ella sin correr el riesgo de descarga eléctrica. Por tanto, no es necesario incorporar la seguridad que llevan los aparatos de Clase I y Clase II. Para el cumplimiento de los dispositivos médicos de la Clase III no se considera suficiente protección.
- (4) En caso de fisura de la pantalla de protección, ésta deberá ser sustituida.
- (5) ADVERTENCIA: Este producto se suministra con pilas de botón. Manténgala fuera del alcance de los niños. Su ingestión puede provocar quemaduras, perforación de los tejidos blandos e incluso la muerte. Puede producirse graves quemaduras en las siguientes 2 horas después de su ingestión. Acuda inmediatamente a un médico.

3. INSTRUCCIONES Y RECOMENDACIONES DE USO

Durante el uso del producto en contacto con el agua, asegúrese de que la zona del altavoz está totalmente libre de agua. De lo contrario puede afectar a un sonido correcto. Si es necesario, ponga el producto mirando hacia abajo, y déjelo secar completamente. Asegúrese que la superficie de instalación del producto debe ser lisa y limpia. Antes de utilizar el mando a distancia, retirar la banda aislante de la batería Lithium CR2025 (incluida en el interior del mando)

4. MANTENIMIENTO Y LIMPIEZA

Si no va a utilizar el producto en un tiempo prolongado, le recomendamos guardar el producto en una zona que no quede expuesto al agua y/o polvo. Para mantener limpio el producto, utilice un trapo húmedo y frote suavemente.

5. GARANTÍA

La garantía legal general se aplica con arreglo a la normativa vigente en el país del comprador, a partir de la entrega de la mercancía y tras la presentación del ticket de compra como prueba de la compra.

Aplicación de la garantía

Para que se aplique la garantía, el producto debe haberse instalado, utilizado y mantenido de acuerdo con las directrices del Manual de Instrucciones. Las reparaciones y sustituciones de piezas no suponen una prórroga de la garantía inicial.

Exclusiones de garantía

La garantía no cubre los problemas o incidentes que sean resultado de una utilización incorrecta del producto. La garantía del producto está limitada al valor del producto. Se excluyen sobre todo los siguientes casos:

- Cualquier modificación del producto por parte del usuario dejará el mismo fuera de la garantía.
- Si no se han seguido las pautas de uso y/o recomendaciones del producto descritas en estas instrucciones.
- Sistema de suministro eléctrico defectuoso en el lugar de instalación del producto: sobretensión, fluctuaciones de corriente o red, etc
- Cualquier daño derivado del impacto ambiental: humedad, calor, polvo, superficies oxidadas, corrosión costera, temperaturas extremas, etc
- Uso no previsto del producto o sus piezas.
- Cualquier modificación y/o añadido de las piezas no autorizado.
- Cualquier daño del producto o sus piezas, derivado del embalaje y envío inadecuados durante la devolución.
- También están excluidos de las reclamaciones de la garantía los componentes consumibles que puedan sustituirse, como por ejemplo las baterías y bombillas.

6. PREGUNTAS Y RECLAMACIONES

Si tiene alguna pregunta o dificultad con respecto al uso, rendimiento o aspecto visual del producto, puede ponerse en contacto mediante la información que encontrará en el ticket de compra.

7. DECLARACIÓN DE CONFORMIDAD SIMPLIFICADA

Por la presente, NEWGARDEN SPAIN, SL. declara que el tipo de equipo radioeléctrico MÓDULO APOLO es conforme con las Directivas 2014/53/EU y 2015/863/EU. El texto completo de la declaración UE de conformidad está disponible en la dirección de internet siguiente: https://newgarden.es/Documentacion/declaración_de_conformidad_apolo.pdf

8. INSTRUCCIONES DE CONEXIÓN

SINCRONIZAR 1 PRODUCTO:

1. Encienda el producto manteniendo el botón ON/OFF de la base durante al menos dos segundos
2. Pulse el botón Bluetooth del mando. Escuchará un sonido 'Bluetooth Mode' indicando que el bluetooth del producto está activado.
3. Acceda a los ajustes de Bluetooth en su teléfono o dispositivo móvil, busque y seleccione el dispositivo NEWGARDEN SPEAKER en la lista de dispositivos disponibles. Cuando la conexión Bluetooth sea exitosa, el altavoz emitirá un sonido y las luces parpadearán nuevamente para confirmar la conexión.

SINCRONIZAR 2 PRODUCTOS SIMULTANEAMENTE:

1. Encienda ambos productos manteniendo pulsado dos segundos el botón ON/OFF de la base.
2. Pulse de nuevo dos veces el botón de ON/OFF pero solo en uno de los altavoces y seguidamente pulse dos veces el botón de ON/OFF en el segundo altavoz.
3. Espere unos instantes a que los productos se conecten entre sí. Cuando la sincronización sea exitosa, ambos altavoces emitirán un sonido y sus luces parpadearán brevemente.

Conexión Bluetooth al dispositivo móvil:

4. Una vez que los dos altavoces estén sincronizados entre sí, acceda a los ajustes de Bluetooth en su teléfono o dispositivo móvil.
5. Busque y seleccione el dispositivo NEWGARDEN SPEAKER en la lista de dispositivos disponibles.
6. Cuando la conexión Bluetooth sea exitosa, los altavoces emitirán un sonido y las luces parpadearán nuevamente para confirmar la conexión.

Nota: Es importante sincronizar primero los altavoces entre sí antes de conectarlos al teléfono.

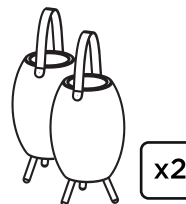

ES: VER PÁGINA DE INSTRUCCIONES DE CONEXIÓN / EN: SEE CONNECTION INSTRUCTIONS PAGE / DE: SIEHE SEITE MIT VERBINDUNGSANWEISUNGEN / FR : VOIR LES INSTRUCTIONS DE CONNEXION PAGE / IT: VEDERE LA PAGINA DELLE ISTRUZIONI PER IL COLLEGAMENTO / NL: ZIE AANSLUITINGSINSTRUCTIES PAGINA / SV: SE SIDAN MED ANSLUTNINGSANVISNINGAR / CS: VIZ STRANA S POKYNY PRO PŘIPOJENÍ / SK: POZRITE SI STRÁNKU S POKYNNI NA PRIPOJENIE / RO: A SE VEDEA PAGINA CU INSTRUCȚIUNI DE CONECTARE / PT: VER PÁGINA DE INSTRUÇÕES DE LIGAÇÃO / PL: PATRZ INSTRUKCJA PODŁĄCZENIA NA STRONIE /

AR: راجع صفحة تعليمات الاتصال

4

x2
flash

Verde
Green
Vert
Grün

Groen
Grön
Zelená
أخضر

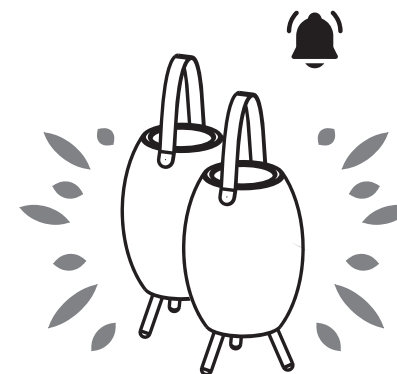

5



<3m

NEWGARDEN
SPEAKER

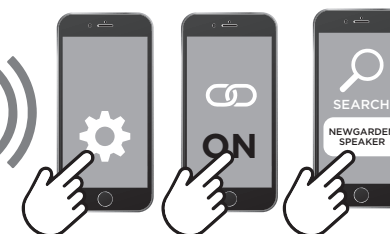

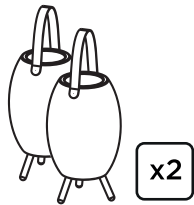

ES: VER PÁGINA DE INSTRUCCIONES DE CONEXIÓN / EN: SEE CONNECTION INSTRUCTIONS PAGE / DE: SIEHE SEITE MIT VERBINDUNGSANWEISUNGEN / FR : VOIR LES INSTRUCTIONS DE CONNEXION PAGE / IT: VEDERE LA PAGINA DELLE ISTRUZIONI PER IL COLLEGAMENTO / NL: ZIE AANSLUITINGSINSTRUCTIES PAGINA / SV: SE SIDAN MED ANSLUTNINGSANVISNINGAR / CS: VIZ STRANA S POKYNY PRO PŘIPOJENÍ / SK: POZRITE SI STRÁNKU S POKYNNI NA PŘIPOJENIE / RO: A SE VEDEA PAGINA CU INSTRUCȚIUNI DE CONECTARE / PT: VER PÁGINA DE INSTRUÇÕES DE LIGAÇÃO / PL: PATRZ INSTRUKCJA PODŁĄCZENIA NA STRONIE /

AR: راجع صفحة تعليمات الاتصال

1

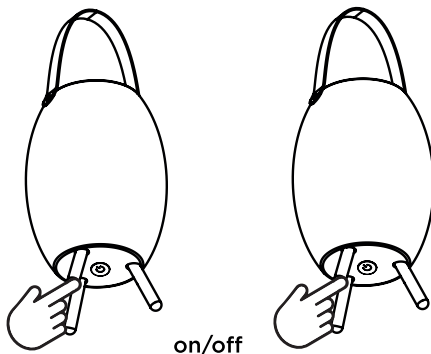

on/off



2

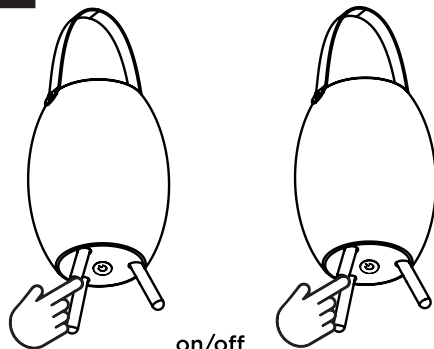

on/off



Read the instructions for use carefully before handling the product. Keep these instructions for future use. If necessary, pass this manual on to third parties.

1. GENERAL INSTRUCTIONS

Remove the assembly from the box before connecting it to the power supply. Keep the device out of the reach of children and unauthorised persons.

SAFETY INSTRUCTIONS

This luminaire is not a toy. Operating temperature from 0 to 40 °C. Do not place the product next to heat sources, it could damage the product and ultimately cause a fire. Keep combustible materials away from the bulbs. Do not allow the lamp or connector to come into contact with walls, fabrics associated with curtains, blinds or other materials. In case of abnormal operation, switch off the product and contact qualified personnel.

GENERAL ELECTRICAL SAFETY INSTRUCTIONS

If extension cords are used, ensure that the connection is not located where water can accumulate. To prevent water ingress, the charging connector plug must always be in place and securely fastened (unless charging). Avoid making connections and disconnections when the equipment is wet. When used outdoors in wet locations, the electrical installation to which it is connected must provide ground fault circuit interrupter (GFCI) protection. Use only within the voltage limits indicated. Do not use the product in case of damaged cord or lamp breakage. In this case, it should be replaced only by the manufacturer or Authorized Service Dealer in order to avoid any risk.

SPECIFIC ELECTRICAL SAFETY INSTRUCTIONS

To charge the product it is necessary to use only a charger (not included) with the following characteristics: USB DC 5V MAXIMUM 2A. Do not use a charger with other characteristics. The product may be irreparably damaged. The light source contained in this luminaire may only be replaced by the manufacturer or its service agent or a similarly qualified person. Method of fixing the cable or cord so that it can be easily replaced. Frequency Bands: 2,4-2,4835 GHz. Maximum transmitted RF power in the frequency bands in which it operates: 10mW.

2. WARNING SYMBOLS

- (1) CE: Compliance with the European Directives for Electrical Safety and Electromagnetic Compatibility.
- (2) The crossed-out wheeled bin symbol on the appliance or packaging indicates, that this product is subject to separate collection. Electrical and electronic equipment must be collected and not disposed of with household waste. Waste electrical and electronic equipment must be labelled with a collection system in accordance with Directive 2012/19/EU. Electrical and electronic equipment is hazardous to the environment and human health due to the presence of a hazardous substance in its composition. Proper storage and collection of one of these products contribute to the protection of the environment and public health and are basic conditions. Recycling of used electrical and electronic equipment. For more information on the delivery and collection of used electrical and electronic equipment, please contact your local authorities and the collection centre authorised in this regard.
- (3) A Class III appliance is designed to be powered by a Separated or Safety Extra-Low Voltage (SELV) power supply. The voltage of a SELV supply is sufficiently low that, under normal conditions, a person can come into contact with it without risk of electric shock. Therefore, it is not necessary to incorporate the safety features of Class I and Class II devices. For the compliance of Class III medical devices it is not considered sufficient protection.
- (4) In the event of a crack in the protective screen, it must be replaced.
- (5) WARNING: This product is supplied with button cell batteries. Keep out of reach of children. Ingestion may cause burns, soft tissue perforation and death. Severe burns may occur within 2 hours after ingestion. Seek medical attention immediately.

3. INSTRUCTIONS AND RECOMMENDATIONS FOR USE

When using the product in contact with water, make sure that the speaker area is completely free of water. Otherwise it may affect the correct sound. If necessary, place the product facing downwards, and let it dry completely, make sure that the installation surface of the product should be smooth and clean. Before using the remote control, remove the insulation strip from the Lithium CR2025 battery (included inside the remote control).

4. MAINTENANCE AND CLEANING

If you are not going to use the product for a long period of time, we recommend that you store the product in an area that is not exposed to water and/or dust. To keep the product clean, use a damp cloth and wipe gently.

5. GUARANTEE

The general legal guarantee applies in accordance with the regulations in force in the purchaser's country, from delivery of the goods and upon presentation of the receipt as proof of purchase.

Application of the warranty

For the warranty to apply, the product must have been installed, operated and maintained in accordance with the guidelines in the Instruction Manual. Repairs and parts replacements do not extend the initial warranty.

Warranty Exclusions

The warranty does not cover problems or incidents resulting from improper use of the product. The product warranty is limited to the value of the product. In particular, the following cases are excluded:

- Any modification of the product by the user will render the product out of warranty.
- If the guidelines for use and/or recommendations for the product described in these instructions have not been followed.
- Faulty power supply system at the product's installation site: overvoltage, power or mains fluctuations, etc.
- Any damage resulting from environmental impact: humidity, heat, dust, rusty surfaces, coastal corrosion, extreme temperatures, etc.
- Unintended use of the product or its parts.
- Any unauthorised modification and/or addition of parts.
- Any damage to the product or its parts resulting from improper packaging and shipping during return.
- Also excluded from warranty claims are consumable components that can be replaced, such as batteries and bulbs.

6. QUESTIONS AND CLAIMS

If you have any questions or difficulties regarding the use, performance or visual appearance of the product, you can contact us using the information on the purchase receipt.

7. SIMPLIFIED DECLARATION OF CONFORMITY

NEWGARDEN SPAIN, S.L. hereby declares that the type of radio equipment MODULO APOLO is in conformity with Directives 2014/53/EU and 2015/863/EU. The full text of the EU Declaration of Conformity is available on the following website:
https://newgarden.es/Documentacion/declaración_de_conformidad_apolo.pdf

8. CONNECTION INSTRUCTIONS

SYNCHRONISE 1 PRODUCT:

1. Switch on the product by holding the ON/OFF button on the base for at least two seconds.
2. Press the Bluetooth button on the remote control. You will hear a 'Bluetooth Mode' sound indicating that the product's Bluetooth is activated.
3. access the Bluetooth settings on your phone or mobile device, search for and select the NEWGARDEN SPEAKER device from the list of available devices. When the Bluetooth connection is successful, the speaker will beep and the lights will flash again to confirm the connection.

PAIRING 2 PRODUCTS SIMULTANEOUSLY:

1. Turn on both products by pressing and holding the ON/OFF button on the cradle for two seconds.
2. Press the ON/OFF button twice again but only on one of the speakers and then press the ON/OFF button twice on the second speaker.
3. Wait a few moments for the products to connect to each other. When pairing is successful, both speakers will beep and their lights will flash briefly.

Bluetooth connection to the mobile device:

4. Once the two speakers are paired with each other, access the Bluetooth settings on your phone or mobile device.
5. Search for and select the NEWGARDEN SPEAKER device from the list of available devices.
6. When the Bluetooth connection is successful, the speakers will beep and the lights will flash again to confirm the connection.

Note: It is important to pair the speakers first before connecting them to your phone.



x1

ES: VER PÁGINA DE INSTRUCCIONES DE CONEXIÓN / EN: SEE CONNECTION INSTRUCTIONS PAGE / DE: SIEHE SEITE MIT VERBINDUNGSANWEISUNGEN / FR: VOIR LES INSTRUCTIONS DE CONNEXION PAGE / IT: VEDERE LA PAGINA DELLE ISTRUZIONI PER IL COLLEGAMENTO / NL: ZIE AANSLUITINGSINSTRUCTIES PAGINA / SV: SE SIDAN MED ANSLUTNINGSANVISNINGAR / CS: VIZ STRANA S POKYNY PRO PŘIPOJENÍ / SK: POZRITE SI STRÁNKU S POKYNYMI NA PŘIPOJENIE / RO: A SE VEDEA PAGINA CU INSTRUCȚIUNI DE CONECTARE / PT: VER PÁGINA DE INSTRUÇÕES DE LIGAÇÃO / PL: PATRZ INSTRUKCJA PODŁĄCZENIA NA STRONIE /

AR: راجع صفحة تعليمات الاتصال

4

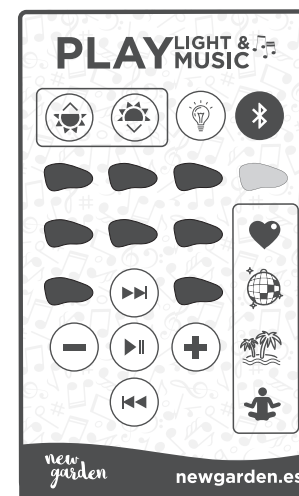
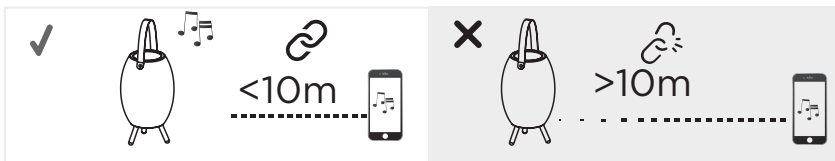
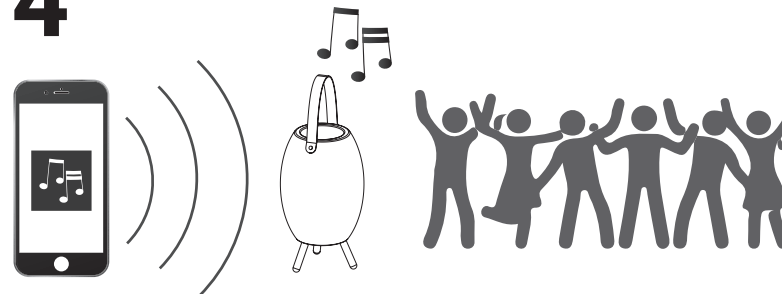



ES: VER PÁGINA DE INSTRUCCIONES DE CONEXIÓN / EN: SEE CONNECTION INSTRUCTIONS PAGE / DE: SIEHE SEITE MIT VERBINDUNGSANWEISUNGEN / FR: VOIR LES INSTRUCTIONS DE CONNEXION PAGE / IT: VEDERE LA PAGINA DELLE ISTRUZIONI PER IL COLLEGAMENTO / NL: ZIE AANSLUITINGSINSTRUCTIES PAGINA / SV: SE SIDAN MED ANSLUTNINGSANVISNINGAR / CS: VIZ STRANA S POKYNY PRO PŘIPOJENÍ / SK: POZRITE SI STRÁNKU S POKYNYMI NA PŘIPOJENIE / RO: A SE VEDEA PAGINA CU INSTRUȚIUNI DE CONECTARE / PT: VER PÁGINA DE INSTRUÇÕES DE LIGAÇÃO / PL: PATRZ INSTRUKCJA PODŁĄCZENIA NA STRONIE /

x1

AR: راجع صفحة تعليمات الاتصال

1

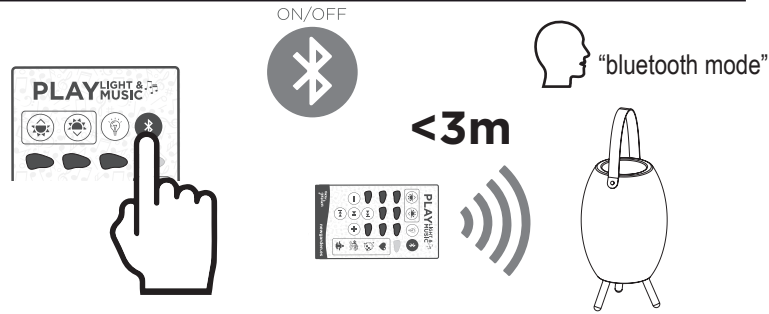

2



3

x2
flash
Verde
Green
Vert
Grün

Groen
Grön
Zelená
أخضر

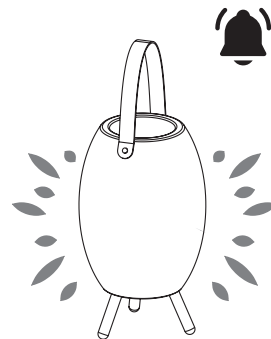

Lesen Sie die Gebrauchsanweisung sorgfältig durch, bevor Sie das Produkt handhaben. Bewahren Sie diese Anleitung zur späteren Verwendung auf. Geben Sie dieses Handbuch bei Bedarf an Dritte weiter.

1. ALLGEMEINE HINWEISE

Nehmen Sie die Baugruppe aus dem Karton, bevor Sie sie an das Stromnetz anschließen. Bewahren Sie das Gerät außerhalb der Reichweite von Kindern und unbefugten Personen auf.

SICHERHEITSHINWEISE

Diese Leuchte ist kein Spielzeug. Betriebstemperatur von 0 bis 40 °C. Stellen Sie das Gerät nicht in der Nähe von Wärmequellen auf, dies könnte das Gerät beschädigen und letztendlich einen Brand verursachen. Halten Sie brennbare Materialien von den Glühlampen fern. Achten Sie darauf, dass die Lampe oder der Stecker nicht mit Wänden, Stoffen in Verbindung mit Vorhängen, Jalousien oder anderen Materialien in Berührung kommt. Bei abnormalem Betrieb schalten Sie das Produkt aus und wenden Sie sich an qualifiziertes Personal.

ALLGEMEINE ELEKTRISCHE SICHERHEITSHINWEISE

Bei Verwendung von Verlängerungskabeln ist darauf zu achten, dass der Anschluss nicht an einer Stelle erfolgt, an der sich Wasser ansammeln kann. Um das Eindringen von Wasser zu verhindern, sollte der Stecker des Ladeanschlusses immer an Ort und Stelle sein und sicher befestigt werden (außer beim Laden). Vermeiden Sie es, Anschlüsse und Trennungen vorzunehmen, wenn das Gerät nass ist. Bei Verwendung im Freien an feuchten Standorten muss die Elektroinstallation, an die das Gerät angeschlossen wird, über einen Fehlerstrom-Schutzschalter (GFCI) verfügen. Nur innerhalb der angegebenen Spannungsgrenzen verwenden. Verwenden Sie das Produkt nicht, wenn das Kabel beschädigt ist oder die Lampe bricht. In diesem Fall sollte es nur durch den Hersteller oder einen autorisierten Händler ausgetauscht werden, um jedes Risiko zu vermeiden.

SPEZIFISCHE ELEKTRISCHE SICHERHEITSHINWEISE

Zum Aufladen des Produkts darf nur ein Ladegerät (nicht im Lieferumfang enthalten) mit den folgenden Eigenschaften verwendet werden: USB DC 5V MAXIMUM 2A. Verwenden Sie kein Ladegerät mit anderen Eigenschaften. Das Produkt kann dadurch irreparabel beschädigt werden. Die in dieser Leuchte enthaltene Lichtquelle darf nur durch den Hersteller oder seinen Kundendienst oder eine ähnlich qualifizierte Person ausgetauscht werden. Methode zur Befestigung des Kabels oder der Schnur, so dass es leicht ausgetauscht werden kann. Frequenzbänder: 2,4-2,4835 GHz. Maximale HF-Sendeleistung in den Frequenzbändern, in denen sie betrieben wird: 10 mW.

2. WARNSYMBOL

- (1) CE: Übereinstimmung mit den europäischen Richtlinien für elektrische Sicherheit und elektromagnetische Verträglichkeit.
- (2) Das Symbol der durchgestrichenen Mülltonne auf dem Gerät oder der Verpackung weist darauf hin, dass dieses Produkt der getrennten Sammlung unterliegt. Elektrische und elektronische Geräte müssen gesammelt und dürfen nicht über den Hausmüll entsorgt werden. Elektro- und Elektronik-Altgeräte müssen mit einem Sammelsystem gemäß der Richtlinie 2012/19/EU gekennzeichnet werden. Elektro- und Elektronikgeräte sind aufgrund des Vorhandenseins eines gefährlichen Stoffes in ihrer Zusammensetzung gefährlich für die Umwelt und die menschliche Gesundheit. Die ordnungsgemäße Lagerung und Sammlung eines dieser Produkte trägt zum Schutz der Umwelt und der öffentlichen Gesundheit bei und ist eine Grundvoraussetzung. Recycling von elektrischen und elektronischen Altgeräten. Weitere Informationen über die Abgabe und Sammlung von Elektro- und Elektronik-Altgeräten erhalten Sie bei Ihren örtlichen Behörden und den dafür zugelassenen Sammelstellen.
- (3) Ein Gerät der Klasse III ist für die Stromversorgung durch eine getrennte Stromversorgung oder eine Schutzkleinspannung (SELV) ausgelegt. Die Spannung einer SELV-Versorgung ist so niedrig, dass eine Person unter normalen Bedingungen mit ihr in Berührung kommen kann, ohne einen elektrischen Schlag zu erleiden. Daher ist es nicht erforderlich, die Sicherheitsmerkmale von Produkten der Klassen I und II zu übernehmen. Für die Konformität von Medizinprodukten der Klasse III wird dies nicht als ausreichender Schutz angesehen.
- (4) Im Falle eines Risses in der Schutzscheibe muss diese ersetzt werden.
- (5) WARNUNG: Dieses Produkt wird mit Knopfzellenbatterien geliefert. Außerhalb der Reichweite von Kindern aufbewahren. Verschlucken kann zu Verbrennungen, Weichteilperforation und Tod führen. Schwere Verbrennungen können innerhalb von 2 Stunden nach Verschlucken auftreten. Suchen Sie sofort einen Arzt auf.

3. ANWEISUNGEN UND EMPFEHLUNGEN FÜR DIE VERWENDUNG

Wenn Sie das Produkt in Kontakt mit Wasser verwenden, stellen Sie sicher, dass der Lautsprecherbereich völlig frei von Wasser ist. Andernfalls kann es den korrekten Klang beeinträchtigen. Stellen Sie das Gerät gegebenenfalls mit der Oberseite nach unten auf, und lassen Sie es vollständig trocknen; achten Sie darauf, dass die Installationsfläche des Geräts glatt und sauber ist. Bevor Sie die Fernbedienung verwenden, entfernen Sie den Isolierstreifen von der Lithium-Batterie CR2025 (in der Fernbedienung enthalten).

4. WARTUNG UND REINIGUNG

Wenn Sie das Produkt über einen längeren Zeitraum nicht benutzen, empfehlen wir Ihnen, es an einem Ort aufzubewahren, an dem es keinem Wasser und/oder Staub ausgesetzt ist. Um das Produkt sauber zu halten, verwenden Sie ein feuchtes Tuch und wischen Sie es vorsichtig ab.

5. GARANTIE

Die allgemeine gesetzliche Garantie gilt gemäß den im Land des Käufers geltenden Vorschriften ab Lieferung der Ware und gegen Vorlage der Quittung als Kaufnachweis.

Anwendung der Garantie

Voraussetzung für den Garantieanspruch ist, dass das Produkt in Übereinstimmung mit den Richtlinien in der Bedienungsanleitung installiert, betrieben und gewartet wurde. Durch Reparaturen und den Austausch von Teilen wird die ursprüngliche Garantie nicht verlängert.

Ausschlüsse von der Garantie

Die Garantie deckt keine Probleme oder Vorfälle ab, die auf eine unsachgemäße Verwendung des Produkts zurückzuführen sind. Die Produktgarantie ist auf den Wert des Produkts beschränkt. Ausgeschlossen sind insbesondere die folgenden Fälle:

- Jegliche Veränderung des Produkts durch den Benutzer führt zum Ausschluss der Garantie.
- Wenn die Anwendungsrichtlinien und/oder Empfehlungen für das in dieser Anleitung beschriebene Produkt nicht befolgt wurden.
- Fehlerhaftes Stromversorgungssystem am Aufstellungsort des Produkts: Überspannung, Strom- oder Netzschwankungen usw.
- Schäden, die durch Umwelteinflüsse entstanden sind: Feuchtigkeit, Hitze, Staub, rostige Oberflächen, Korrosion an der Küste, extreme Temperaturen, usw.
- Unbeabsichtigte Verwendung des Produkts oder seiner Teile.
- Jegliche nicht genehmigte Änderung und/oder Hinzufügung von Teilen.
- Jegliche Beschädigung des Produkts oder seiner Teile, die auf eine unsachgemäße Verpackung und einen unsachgemäßen Versand während der Rücksendung zurückzuführen ist.
- Ebenfalls von der Garantie ausgeschlossen sind Verschleißteile, die ausgetauscht werden können, wie z. B. Batterien und Glühlampen.

6. FRAGEN UND FORDERUNGEN

Wenn Sie Fragen oder Schwierigkeiten bezüglich der Verwendung, der Leistung oder des Aussehens des Produkts haben, können Sie sich mit uns in Verbindung setzen, indem Sie die Angaben auf dem Kaufbeleg verwenden.

7. VEREINFACHTE KONFORMITÄTSERKLÄRUNG

NEWGARDEN SPAIN, SL. erklärt hiermit, dass der Typ der Funkanlage MODULO APOLO mit den Richtlinien 2014/53/EU und 2015/863/EU übereinstimmt. Der vollständige Text der EU-Konformitätserklärung ist auf der folgenden Website verfügbar: https://newgarden.es/Documentacion/declaración_de_conformidad_apolo.pdf.

8. ANSCHLUSSHINWEISE

1 PRODUKT SYNCHRONISIEREN:

1. Schalten Sie das Produkt ein, indem Sie die EIN/AUS-Taste an der Basis mindestens zwei Sekunden lang gedrückt halten
2. Drücken Sie die Bluetooth-Taste auf der Fernbedienung. Sie hören einen „Bluetooth-Modus“-Ton, der anzeigt, dass die Bluetooth-Funktion des Geräts aktiviert ist.
3. Greifen Sie auf die Bluetooth-Einstellungen Ihres Telefons oder Mobilgeräts zu, suchen Sie in der Liste der verfügbaren Geräte nach dem Gerät NEWGARDEN SPEAKER und wählen Sie es aus. Wenn die Bluetooth-Verbindung erfolgreich ist, gibt der Lautsprecher einen Ton aus und die Lichter blinken erneut, um die Verbindung zu bestätigen.

2 PRODUKTE GLEICHZEITIG SYNCHRONISIEREN:

1. Schalten Sie beide Produkte ein, indem Sie die EIN/AUS-Taste an der Basis zwei Sekunden lang gedrückt halten.
2. Drücken Sie die EIN/AUS-Taste erneut zweimal, aber nur an einem Lautsprecher, und drücken Sie dann die EIN/AUS-Taste am zweiten Lautsprecher zweimal.
3. Warten Sie einen Moment, bis die Produkte miteinander verbunden sind. Wenn die Kopplung erfolgreich war, geben beide Lautsprecher einen Ton aus und ihre Lichter blinken kurz.
Bluetooth-Verbindung zum Mobilgerät:
4. Sobald beide Lautsprecher miteinander gekoppelt sind, greifen Sie auf die Bluetooth-Einstellungen Ihres Telefons oder Mobilgeräts zu.
5. Suchen und wählen Sie das Gerät NEWGARDEN SPEAKER aus der Liste der verfügbaren Geräte aus.
6. Wenn die Bluetooth-Verbindung erfolgreich ist, geben die Lautsprecher einen Ton aus und die Lichter blinken erneut, um die Verbindung zu bestätigen.

Hinweis: Es ist wichtig, die Lautsprecher zuerst miteinander zu synchronisieren, bevor Sie sie mit Ihrem Telefon verbinden.

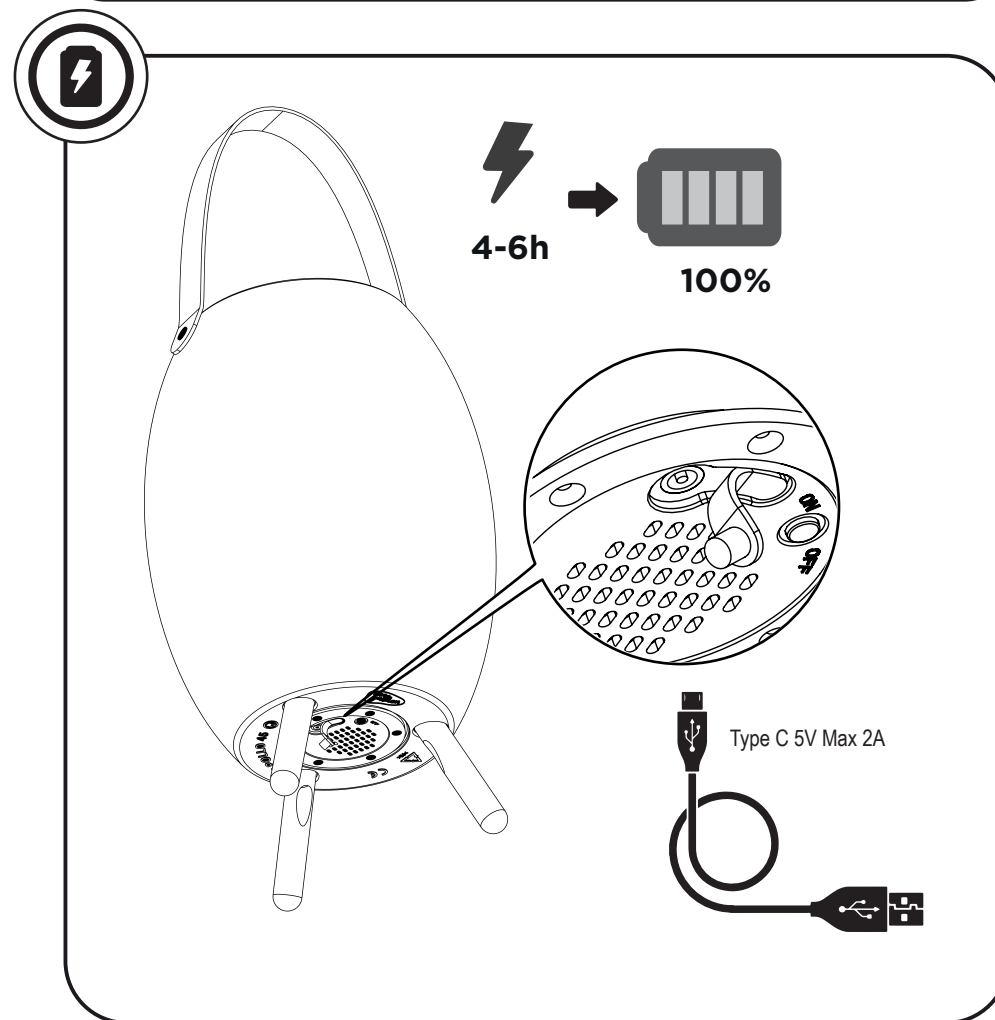
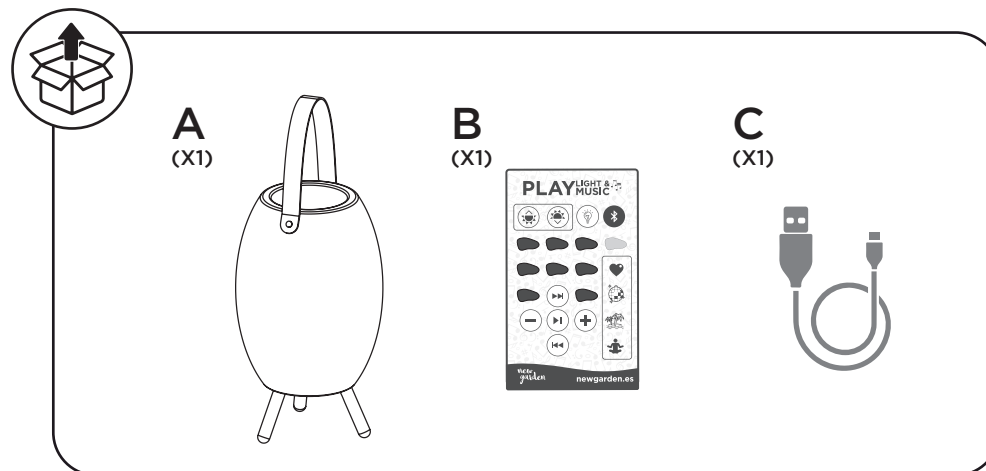

5. الضمان

يسري الضمان القانوني العام وفقاً للوائح المعمول بها في بلد المشتري ، بدءاً من تسليم البضائع وبعد تقديم إيصال الشراء كدليل على الشراء

تطبيق الضمان

لتطبيق الضمان ، يجب أن يكون المنتج قد تم تركيبه واستخدامه وصيانته وفقاً للإرشادات الواردة في دليل التعليمات. إصلاح واستبدال الأجزاء لا يعني تمديد الضمان الأولي.

استثناءات الضمان

لا يغطي الضمان المشاكل أو الحوادث الناتجة عن الاستخدام غير الصحيح للمنتج. يقتصر ضمان المنتج على قيمة المنتج. على وجه الخصوص ، يتم استبعاد الحالات التالية:

- أي تعديل للمنتج من قبل المستخدم سوف يتركه خارج الضمان
- إذا لم يتم اتباع إرشادات الاستخدام و / أو توصيات المنتج الموضحة في هذه الإرشادات
- نظام إمداد كهربائي معيب في مكان تركيب المنتج: الجهد الزائد ، تقلبات التيار أو الشبكة ، الخ
- أي ضرر ناتج عن التأثير البيئي: الرطوبة ، الحرارة ، الغبار ، الأسطح الصلبة ، تآكل السواحل ، درجات الحرارة القصوى ، الخ
- الاستخدام غير المقصود للمنتج أو أجزائه
- أي تعديل و / أو إضافة أجزاء غير مصرح به
- أي تلف للمنتج أو أجزائه ناتج عن عدم كفاية التعبئة والتغليف والشحن أثناء الإرجاع
- تستثنى أيضاً من مطالبات الضمان المكونات الاستهلاكية التي يمكن استبدالها ، مثل البطاريات والمصابيح

6. أسئلة وشكاوى

إذا كانت لديك أي أسئلة أو صعوبات تتعلق باستخدام المنتج أو أدائه أو مظهره المرئي ، فيمكنك الاتصال بنا باستخدام المعلومات التي ستجدها في إيصال الشراء

7. التصريح المبسط بالمطابقة

مطابق MODULO APOLO بموجب هذه الوثيقة أن نوع الجهاز اللاسلكي NEWGARDEN SPAIN, SL. تعلن شركة النص الكامل لإعلان المطابقة للاتحاد الأوروبي متاح على الموقع الإلكتروني EU/ و 53/2014/توجيهين EU/ التالي:

https://newgarden.es/Documentacion/declaración_de_conformidad_apolo.pdf

8. تعليمات الاتصال

مزامنة منتج واحد

1. قم بتشغيل المنتج بالضغط على زر التشغيل/الإيقاف الموجود على القاعدة لمدة ثانيتين على الأقل
2. في جهاز التحكم عن بُعد. سوف تسمع صوت "وضع البلوتوث" الذي يشير إلى Bluetooth اضغط على زر تنشيط البلوتوث في المنتج
3. NEWGARDEN قم بالوصول إلى إعدادات البلوتوث على هاتفك أو جهازك المحمول، ثم ابحث عن جهاز وحدده من قائمة الأجهزة المتاحة. عندما يتم الاتصال عبر البلوتوث بنجاح، سيصدر مكبر الصوت SPEAKER صوتاً وستومض الأضواء مرة أخرى لتأكيد الاتصال

مزامنة منتجين في وقت واحد

1. قم بتشغيل كلا المنتجين بالضغط باستمرار على زر التشغيل/الإيقاف الموجود على القاعدة لمدة ثانيتين
2. اضغط على زر التشغيل/الإيقاف مرتين مرة أخرى، ولكن على مكبر صوت واحد فقط، ثم اضغط على زر التشغيل/الإيقاف مرتين على مكبر الصوت الثاني
3. انتظر بضع لحظات حتى يتم توصيل المنتجين ببعضهما البعض. عندما يتم الاقتران بنجاح، سوف يصدر كلا السماعتين صوتاً وسوف تومض أضواؤهما لفترة وجيزة
4. بمجرد إقران السماعتين مع بعضهما البعض، قم بالوصول إلى إعدادات البلوتوث على هاتفك أو جهازك المحمول
5. وحدده من قائمة الأجهزة المتاحة NEWGARDEN SPEAKER ابحث عن جهاز
6. عند نجاح اتصال البلوتوث، ستصدر مكبرات الصوت صوتاً وستومض الأضواء مرة أخرى لتأكيد الاتصال

ملاحظة: من المهم أولاً مزامنة مكبرات الصوت مع بعضها البعض قبل توصيلها بهاتفك

Lisez attentivement le mode d'emploi avant de manipuler le produit. Conservez ces instructions pour une utilisation ultérieure. Si nécessaire, transmettez ce manuel à des tiers.

1. INSTRUCTIONS GÉNÉRALES

Retirez l'ensemble de la boîte avant de le connecter à l'alimentation électrique. Gardez l'appareil hors de portée des enfants et des personnes non autorisées.

INSTRUCTIONS DE SÉCURITÉ

Ce luminaire n'est pas un jouet. Température de fonctionnement de 0 à 40 °C. Ne placez pas le produit à côté de sources de chaleur, cela pourrait endommager le produit et finalement provoquer un incendie. Tenez les matériaux combustibles éloignés des ampoules. Ne laissez pas la lampe ou le connecteur entrer en contact avec les murs, les tissus associés aux rideaux, les stores ou autres matériaux. En cas de fonctionnement anormal, éteignez le produit et contactez le personnel qualifié.

INSTRUCTIONS GÉNÉRALES DE SÉCURITÉ ÉLECTRIQUE

Si des rallonges sont utilisées, assurez-vous que la connexion n'est pas située à un endroit où l'eau peut s'accumuler. Pour éviter toute infiltration d'eau, la fiche du connecteur de charge doit toujours être en place et solidement fixée (sauf en cas de charge). Évitez d'effectuer des connexions et des déconnexions lorsque l'équipement est mouillé. Lorsqu'il est utilisé à l'extérieur dans des endroits humides, l'installation électrique à laquelle il est connecté doit fournir une protection par disjoncteur de fuite à la terre (GFCI). N'utilisez que dans les limites de tension indiquées. N'utilisez pas le produit si le cordon est endommagé ou si la lampe est cassée. Dans ce cas, il ne doit être remplacé que par le fabricant ou un revendeur de service agréé afin d'éviter tout risque.

LES INSTRUCTIONS SPÉCIFIQUES DE SÉCURITÉ ÉLECTRIQUE

Pour charger le produit, il est nécessaire d'utiliser uniquement un chargeur (non inclus) ayant les caractéristiques suivantes : USB DC 5V MAXIMUM 2A. Ne pas utiliser de chargeur ayant d'autres caractéristiques. Le produit pourrait être irrémédiablement endommagé. La source lumineuse contenue dans ce luminaire ne peut être remplacée que par le fabricant, son agent de service ou une personne de qualification similaire. Méthode de fixation du câble ou du cordon de manière à pouvoir le remplacer facilement. Bandes de fréquences : 2,4-2,4835 GHz. Puissance RF maximale transmise dans les bandes de fréquences dans lesquelles il fonctionne : 10mW.

2. SYMBOLES D'AVERTISSEMENT

- (1) CE : conformité aux directives européennes en matière de sécurité électrique et de compatibilité électromagnétique.
- (2) Le symbole de la poubelle barrée sur l'appareil ou l'emballage indique que ce produit est soumis à la collecte sélective. Les équipements électriques et électroniques doivent être collectés et non jetés avec les déchets ménagers. Les déchets d'équipements électriques et électroniques doivent être étiquetés avec un système de collecte conformément à la directive 2012/19/UE. Les équipements électriques et électroniques sont dangereux pour l'environnement et la santé humaine en raison de la présence d'une substance dangereuse dans leur composition. Un stockage et une collecte appropriés de l'un de ces produits contribuent à la protection de l'environnement et de la santé publique et constituent des conditions de base. Recyclage d'équipements électriques et électroniques usagés. Pour plus d'informations sur la livraison et la collecte des équipements électriques et électroniques usagés, veuillez contacter vos autorités locales et le centre de collecte agréé à cet effet.
- (3) Un appareil de classe III est conçu pour être alimenté par une alimentation séparée ou par une alimentation de sécurité à très basse tension (SELV). La tension d'une alimentation SELV est suffisamment faible pour que, dans des conditions normales, une personne puisse entrer en contact avec elle sans risque de choc électrique. Il n'est donc pas nécessaire d'intégrer les caractéristiques de sécurité des dispositifs de classe I et de classe II. Pour la conformité des dispositifs médicaux de classe III, elle n'est pas considérée comme une protection suffisante.
- (4) En cas de fissure de l'écran de protection, celui-ci doit être remplacé.
- (5) AVERTISSEMENT : Ce produit est fourni avec des piles boutons. Tenir hors de portée des enfants. L'ingestion peut provoquer des brûlures, la perforation des tissus mous et la mort. Des brûlures graves peuvent survenir dans les 2 heures suivant l'ingestion. Consulter immédiatement un médecin.

3. INSTRUCTIONS ET RECOMMANDATIONS D'UTILISATION

Lorsque vous utilisez le produit en contact avec de l'eau, assurez-vous que la zone du haut-parleur est complètement exempte d'eau. Dans le cas contraire, le son pourrait être altéré. Si nécessaire, placez le produit vers le bas et laissez-le sécher complètement, en veillant à ce que la surface d'installation du produit soit lisse et propre. Avant d'utiliser la télécommande, retirez la bande isolante de la pile au lithium CR2025 (incluse dans la télécommande).

4. ENTRETIEN ET NETTOYAGE

Si vous n'avez pas l'intention d'utiliser le produit pendant une longue période, nous vous recommandons de le ranger dans un endroit qui n'est pas exposé à l'eau et/ou à la poussière. Pour garder le produit propre, utilisez un chiffon humide et essuyez-le doucement.

5. GARANTIE

La garantie légale générale s'applique conformément à la réglementation en vigueur dans le pays de l'acheteur, à compter de la livraison des marchandises et sur présentation du ticket de caisse comme preuve d'achat.

Application de la garantie

Pour que la garantie s'applique, le produit doit avoir été installé, utilisé et entretenu conformément aux directives du manuel d'instructions. Les réparations et les remplacements de pièces ne prolongent pas la garantie initiale.

Exclusions de garantie

La garantie ne couvre pas les problèmes ou incidents résultant d'une utilisation inappropriée du produit. La garantie du produit est limitée à la valeur du produit. En particulier, les cas suivants sont exclus :

- Toute modification du produit par l'utilisateur rendra le produit hors garantie.
- Si les directives d'utilisation et/ou les recommandations pour le produit décrites dans ces instructions n'ont pas été respectées.
- Système d'alimentation électrique défectueux sur le lieu d'installation du produit : surtension, fluctuations de la puissance ou du secteur, etc.
- Tout dommage résultant d'un impact environnemental : humidité, chaleur, poussière, surfaces rouillées, corrosion côtière, températures extrêmes, etc.
- Utilisation involontaire du produit ou de ses pièces.
- Toute modification et/ou ajout de pièces non autorisés.
- Tout dommage au produit ou à ses pièces résultant d'un emballage et d'un transport inappropriés lors du retour.
- Sont également exclus des demandes de garantie les composants consommables qui peuvent être remplacés, tels que les piles et les ampoules.

6. QUESTIONS ET REVENDECTIONS

Si vous avez des questions ou des difficultés concernant l'utilisation, les performances ou l'aspect visuel du produit, vous pouvez nous contacter en utilisant les informations figurant sur le reçu d'achat.

7. DÉCLARATION DE CONFORMITÉ SIMPLIFIÉE

NEWGARDEN SPAIN, SL. déclare par la présente que le type d'équipement radio MODULO APOLO est conforme aux directives 2014/53/UE et 2015/863/UE. Le texte intégral de la déclaration de conformité de l'UE est disponible sur le site web suivant : https://newgarden.es/Documentacion/declaración_de_conformidad_apolo.pdf

8. INSTRUCTIONS DE RACCORDEMENT

SYNCHRONISER 1 PRODUIT :

1. Allumez le produit en maintenant le bouton ON/OFF de la base enfoncé pendant au moins deux secondes
2. Appuyez sur le bouton Bluetooth de la télécommande. Vous entendrez un son « Mode Bluetooth » indiquant que le Bluetooth du produit est activé.
3. Accédez aux paramètres Bluetooth sur votre téléphone ou appareil mobile, recherchez et sélectionnez l'appareil NEWGARDEN SPEAKER dans la liste des appareils disponibles. Lorsque la connexion Bluetooth est réussie, le haut-parleur émet un son et les voyants clignotent à nouveau pour confirmer la connexion.

SYNCHRONISER 2 PRODUITS SIMULTANÉMENT :

1. Allumez les deux produits en maintenant enfoncé le bouton ON/OFF de la base pendant deux secondes.
2. Appuyez à nouveau deux fois sur le bouton ON/OFF, mais uniquement sur un haut-parleur, puis appuyez deux fois sur le bouton ON/OFF du deuxième haut-parleur.
3. Attendez quelques instants que les produits se connectent entre eux. Une fois l'appairage réussi, les deux enceintes émettent un son et leurs voyants clignotent brièvement.
Connexion Bluetooth à l'appareil mobile :
4. Une fois les deux enceintes couplées, accédez aux paramètres Bluetooth sur votre téléphone ou appareil mobile.
5. Recherchez et sélectionnez l'appareil NEWGARDEN SPEAKER dans la liste des appareils disponibles.
6. Lorsque la connexion Bluetooth est réussie, les haut-parleurs émettent un son et les voyants clignotent à nouveau pour confirmer la connexion.

Remarque : il est important de synchroniser d'abord les haut-parleurs entre eux avant de les connecter à votre téléphone. ent sur les deux produits.

اقرأ تعليمات الاستخدام بعناية قبل التعامل مع المنتج. احفظ هذه التعليمات لاستخدامها في المستقبل. إذا لزم الأمر ، قم بإعادة توجيه هذا الدليل إلى جهات خارجية.

1. تعليمات عامة

قم بإزالة التجميع من الصندوق قبل توصيله بمصدر الطاقة. احتفظ بالجهاز بعيدًا عن متناول الأطفال والأشخاص غير المصرح لهم.

تعليمات الأمان

هذا المصباح ليس لعبة. درجة حرارة التشغيل من 0 إلى 40 درجة مئوية. لا تضع المنتج بجوار مصادر الحرارة ، فقد يؤدي ذلك إلى تلف المنتج وفي النهاية نشوب حريق. احتفظ بالمواد القابلة للاحتراق بعيدًا عن المصابيح الكهربائية. لا تسمح بتلامس المصباح أو الموصل مع الجدران أو الأقمشة المرتبطة بالسنتار أو الستائر أو أي مواد أخرى. في حالة التشغيل غير الطبيعي ، فصل المنتج واتصل بالموظفين المؤهلين.

تعليمات السلامة العامة للكهرباء

إذا كنت تستخدم كبلات تمديد ، فأحرص على عدم وجود التوصيل في الأماكن التي يمكن أن تتراكم فيها المياه. لمنع دخول الماء ، يجب أن يكون قابس موصل الشحن دائمًا في مكانه وموصل بإحكام (ما لم يكن الشحن قيد التقدم). تجنب عمل التوصيلات وقطع الاتصال عندما يكون الجهاز ممتلئ. عند استخدامه في الهواء الطلق في الأماكن الرطبة ، يجب أن توفر التركيبات الكهربائية التي يتم توصيلها بها استخدم فقط ضمن حدود الجهد المدرجة. لا تستخدم المنتج في حالة تلف السلك أو (GFCI) حماية قاطع دائرة الأعطال الأرضية المصباح الكسر. في هذه الحالة ، يجب استبدالها حصريًا من قبل الشركة المصنعة أو الخدمة الفنية المعتمدة ، من أجل تجنب أي مخاطر.

تعليمات محددة للسلامة الكهربائية

USB DC 5V MAXIMUM 2A. لشحن المنتج ، سيكون من الضروري استخدام شاحن حصريًا (غير مرفق) بالخصائص التالية لا تستخدم شاحنًا بخصائص أخرى. قد يتعرض المنتج لأضرار لا يمكن إصلاحها. لا يجوز استبدال مصدر الضوء الموجود في هذا المصباح إلا من قبل الشركة المصنعة أو وكيل الخدمة أو أي شخص مؤهل مماثل. طريقة تثبيت الكابل أو السلك بحيث يمكن استبداله بسهولة. نطاقات التردد: 2.4835-2.4 جيجاهرتز. الحد الأقصى لطاقة التردد اللاسلكي المرسل في نطاقات التردد التي تعمل بها: 10 ميجاوات

2. رموز التحذير

1. الامتثال للتوجيهات الأوروبية بشأن السلامة الكهربائية والتوافق الكهرومغناطيسي CE: (1)
- يشير رمز الحاوية المشطوب على الجهاز أو العبوة إلى أن هذا المنتج خاضع لمجموعة منفصلة. يجب جمع المعدات (2) الكهربائية والإلكترونية وعدم التخلص منها مع النفايات المنزلية. يجب تمييز نفايات المعدات الكهربائية والإلكترونية بنظام تعتبر المعدات الكهربائية والإلكترونية خطرة على البيئة وصحة الإنسان بسبب وجود EU / تجميع وفقًا للتوجيه 19/2012 مادة خطرة في تركيبها. يساهم التخزين والتجميع السليم لأحد هذه المنتجات في حماية البيئة والصحة العامة ويشكلان شروطًا أساسية. إعادة تدوير الأجهزة الكهربائية والإلكترونية المستعملة. لمزيد من المعلومات حول تسليم وجمع المعدات الكهربائية والإلكترونية المستعملة ، يرجى الاتصال بالسلطات المحلية ومركز التجميع المعتمد في هذا الصدد.
3. الجهد (منفصل أو أمان منخفض الجهد للغاية) SELV ليتم تشغيلها بواسطة مزود طاقة III تم تصميم الأجهزة من الفئة (3) منخفض بدرجة كافية بحيث يمكن لأي شخص ، في ظل الظروف العادية ، أن يتلامس معه دون SELV الكهربائي لمصدر التعرض لخطر التعرض لصدمة كهربائية. لذلك ، ليس من الضروري مدمج الأمان الذي تحمله أجهزة الفئة الأولى والفئة الثانية. للامتثال للأجهزة الطبية من الفئة الثالثة ، لا تعتبر حماية كافية.
4. في حالة حدوث صدع في شاشة الحماية ، يجب استبدالها (4)
- تحذير: هذا المنتج مزود بطاريات خلايا الزر. يُحفظ بعيدًا عن متناول الأطفال. قد يؤدي الابتلاع إلى حروق وثقب في (5) الأنسجة الرخوة والوفاة. قد تحدث حروق شديدة خلال ساعتين بعد الابتلاع. اطلب المشورة الطبية على الفور.

3. تعليمات وتوصيات للاستخدام

عند استخدام المنتج في حالة ملامسة للماء ، تأكد من أن منطقة السماع خالية تمامًا من الماء. وإلا فقد يؤثر ذلك على الصوت الصحيح. إذا لزم الأمر ، ضع المنتج على الوجه لأسفل واتركه يجف تمامًا. تأكد من أن سطح التثبيت للمنتج يجب أن يكون أملسًا ونظيفًا. قبل (المضمنة داخل جهاز التحكم عن بُعد) CR2025 استخدام جهاز التحكم عن بُعد ، قم بإزالة الشريط العازل من بطارية ليثيوم.

4. الصيانة والتنظيف

إذا كنت لن تستخدم المنتج لفترة طويلة ، نوصيك بتخزين المنتج في منطقة غير معرضة للماء و / أو الغبار. للحفاظ على المنتج نظيفًا ، استخدم قطعة قماش مبللة وامسحها برفق.

5. GWARANCJA

Opólna gwarancja prawna obowiązuje zgodnie z przepisami obowiązującymi w kraju nabywcy, od momentu dostawy towaru i po okazaniu dowodu zakupu w postaci paragonu.

Zastosowanie gwarancji

Aby gwarancja obowiązywała, produkt musi być zainstalowany, eksploatowany i konserwowany zgodnie z wytycznymi zawartymi w instrukcji obsługi. Naprawy i wymiana części nie przedłużają pierwotnej gwarancji.

Wyłączenia z gwarancji

Gwarancja nie obejmuje problemów lub zdarzeń wynikających z niewłaściwego użytkowania produktu. Gwarancja na produkt jest ograniczona do wartości produktu. W szczególności wykluczone są następujące przypadki:

- Wszelkie modyfikacje produktu przez użytkownika spowodują, że produkt nie będzie objęty gwarancją.
- Jeśli nie przestrzegano wytycznych dotyczących użytkowania i/lub zaleceń dotyczących produktu opisanych w niniejszej instrukcji.
- Wadliwy system zasilania w miejscu instalacji produktu: przepięcia, wahanie mocy lub sieci energetycznej itp.
- Wszelkie uszkodzenia wynikające z oddziaływania środowiska: wilgoć, ciepło, kurz, zardzewiałe powierzchnie, korozja brzegowa, ekstremalne temperatury itp.
- Niezamierzone użycie produktu lub jego części.
- Wszelkie nieautoryzowane modyfikacje i/lub dodawanie części.
- Wszelkie uszkodzenia produktu lub jego części wynikające z niewłaściwego opakowania i wysyłki podczas zwrotu.
- Z roszczeń gwarancyjnych wyłączone są również elementy eksploatacyjne, które można wymienić, takie jak baterie i żarówki.

6. PYTANIA I TWIERDZENIA

W razie jakichkolwiek pytań lub trudności związanych z użytkowaniem, działaniem lub wyglądem wizualnym produktu, można się z nami skontaktować, korzystając z informacji zawartych na dowodzie zakupu.

7. UPROSZCZONA DEKLARACJA ZGODNOŚCI

NEWGARDEN SPAIN, SL. niniejszym oświadcza, że typ urządzenia radiowego MODULO APOLO jest zgodny z dyrektywami 2014/53/UE i 2015/863/UE. Pełny tekst deklaracji zgodności UE jest dostępny na następującej stronie internetowej:

https://newgarden.es/Documentacion/declaración_de_conformidad_apolo.pdf

5. INSTRUKCJA PODŁĄCZENIA

SYNCHRONIZUJ 1 PRODUKT:

1. Włącz produkt, przytrzymując przycisk WŁ./WYŁ. na podstawie przez co najmniej dwie sekundy.
2. Naciśnij przycisk Bluetooth na pilocie zdalnego sterowania. Usłyszysz dźwięk „Bluetooth Mode” wskazujący, że funkcja Bluetooth produktu jest włączona.
3. Wejść w ustawienia Bluetooth w telefonie lub urządzeniu mobilnym, wyszukaj i wybierz urządzenie NEWGARDEN SPEAKER z listy dostępnych urządzeń. Po pomyślnym nawiązaniu połączenia Bluetooth głośnik wyemituje dźwięk, a światła ponownie zaczną migać, aby potwierdzić połączenie.

SYNCHRONIZUJ 2 PRODUKTY JEDNOCZEŚNIE:

1. Włącz oba produkty, przytrzymując przez dwie sekundy przycisk WŁ./WYŁ. znajdujący się na podstawie.
 2. Naciśnij przycisk ON/OFF jeszcze dwa razy, ale tylko na jednym głośniku, a następnie naciśnij przycisk ON/OFF dwa razy na drugim głośniku.
 3. Poczekaj chwilę, aż produkty połączą się ze sobą. Po pomyślnym sparowaniu oba głośniki wyemitują dźwięk, a ich światła zaczną krótko migać.
- Połączenie Bluetooth z urządzeniem mobilnym:
4. Po sparowaniu obu głośników uzyskaj dostęp do ustawień Bluetooth w telefonie lub urządzeniu mobilnym.
 5. Znajdź i wybierz urządzenie NEWGARDEN SPEAKER z listy dostępnych urządzeń.
 6. Po pomyślnym nawiązaniu połączenia Bluetooth głośniki wydadzą dźwięk, a światła ponownie zaczną migać, aby potwierdzić połączenie.

Uwaga: Przed podłączeniem głośników do telefonu należy najpierw zsynchronizować je ze sobą.

Leggere attentamente le istruzioni per l'uso prima di maneggiare il prodotto. Conservare queste istruzioni per un uso futuro. Se necessario, trasmettere questo manuale a terzi.

1. ISTRUZIONI GENERALI

Rimuovere il gruppo dalla scatola prima di collegarlo all'alimentazione. Tenere il dispositivo fuori dalla portata dei bambini e delle persone non autorizzate.

ISTRUZIONI DI SICUREZZA

Questo apparecchio non è un giocattolo. Temperatura di esercizio da 0 a 40 °C. Non collocare il prodotto vicino a fonti di calore per evitare di danneggiarlo e di provocare un incendio. Tenere i materiali combustibili lontani dalle lampadine. Evitare che la lampada o il connettore entrino in contatto con pareti, tessuti associati a tende, tendaggi o altri materiali. In caso di funzionamento anomalo, spegnere il prodotto e rivolgersi a personale qualificato.

ISTRUZIONI GENERALI SULLA SICUREZZA ELETTRICA

Se si utilizzano prolunghie, assicurarsi che il collegamento non sia situato in un punto in cui possa accumularsi dell'acqua. Per evitare infiltrazioni d'acqua, la spina del connettore di ricarica deve essere sempre al suo posto e fissata saldamente (a meno che non sia in carica). Evitare di effettuare collegamenti e disconnessioni quando l'apparecchiatura è bagnata. In caso di utilizzo all'aperto in ambienti umidi, l'impianto elettrico a cui è collegato deve prevedere una protezione contro i guasti a terra (GFCI). Utilizzare solo entro i limiti di tensione indicati. Non utilizzare il prodotto in caso di cavo danneggiato o di rottura della lampada. In questo caso, la sostituzione deve essere effettuata solo dal produttore o da un rivenditore autorizzato, per evitare qualsiasi rischio.

ISTRUZIONI SPECIFICHE PER LA SICUREZZA ELETTRICA

Per caricare il prodotto è necessario utilizzare esclusivamente un caricabatterie (non incluso) con le seguenti caratteristiche: USB DC 5V MAXIMUM 2A. Non utilizzare un caricabatterie con caratteristiche diverse. Il prodotto potrebbe subire danni irreparabili. La sorgente luminosa contenuta in questo apparecchio può essere sostituita solo dal produttore o dal suo agente di assistenza o da una persona altrettanto qualificata. Metodo di fissaggio del cavo o del cordone in modo da poterlo sostituire facilmente. Bande di frequenza: 2,4-2,4835 GHz. Potenza RF massima trasmessa nelle bande di frequenza in cui opera: 10mW.

2. SIMBOLI DI AVVERTIMENTO

- (1) CE: conformità alle direttive europee per la sicurezza elettrica e la compatibilità elettromagnetica.
- (2) Il simbolo del cassonetto barrato sull'apparecchio o sull'imballaggio indica che questo prodotto è soggetto a raccolta differenziata. Le apparecchiature elettriche ed elettroniche devono essere raccolte e non smaltite con i rifiuti domestici. I rifiuti di apparecchiature elettriche ed elettroniche devono essere etichettati con un sistema di raccolta conforme alla direttiva 2012/19/UE. Le apparecchiature elettriche ed elettroniche sono pericolose per l'ambiente e la salute umana a causa della presenza di una sostanza pericolosa nella loro composizione. Il corretto stoccaggio e la raccolta di uno di questi prodotti contribuiscono alla protezione dell'ambiente e della salute pubblica e sono condizioni fondamentali. Riciclaggio di apparecchiature elettriche ed elettroniche usate. Per ulteriori informazioni sulla consegna e il ritiro di apparecchiature elettriche ed elettroniche usate, si prega di contattare le autorità locali e il centro di raccolta autorizzato a questo scopo.
- (3) Un apparecchio di Classe III è progettato per essere alimentato da un'alimentazione separata o a bassissima tensione di sicurezza (SELV). La tensione di un'alimentazione SELV è sufficientemente bassa che, in condizioni normali, una persona può entrare in contatto con essa senza rischio di scosse elettriche. Pertanto, non è necessario incorporare le caratteristiche di sicurezza dei dispositivi di Classe I e Classe II. Per la conformità dei dispositivi medici di Classe III non è considerata una protezione sufficiente.
- (4) In caso di incrinatura dello schermo protettivo, questo deve essere sostituito.
- (5) AVVERTENZA: Questo prodotto è fornito con batterie a bottone. Tenere fuori dalla portata dei bambini. L'ingestione può causare ustioni, perforazione dei tessuti molli e morte. Gravi ustioni possono verificarsi entro 2 ore dall'ingestione. Consultare immediatamente un medico.

3. ISTRUZIONI E RACCOMANDAZIONI PER L'USO

Atunci când utilizați produsul în contact cu apa, asigurați-vă că zona difuzorului este complet liberă de apă. În caz contrar, aceasta poate afecta sunetul corect. Dacă este necesar, așezați produsul cu fața în jos și lăsați-l să se usuce complet, asigurați-vă că suprafața de instalare a produsului trebuie să fie netedă și curată. Înainte de a utiliza telecomanda, îndepărtați banda de izolare de pe bateria CR2025 cu litiu (inclusă în interiorul telecomenzii).

4. MANUTENZIONE E PULIZIA

Se non si intende utilizzare il prodotto per un lungo periodo di tempo, si consiglia di conservarlo in un luogo non esposto all'acqua e/o alla polvere. Per mantenere il prodotto pulito, utilizzare un panno umido e strofinare delicatamente.

5. GARANTIE

La garanzia legale generale si applica in conformità alle norme vigenti nel paese dell'acquirente, a partire dalla consegna della merce e dietro presentazione della ricevuta come prova d'acquisto.

Applicazione della garanzia

Affinché la garanzia sia valida, il prodotto deve essere stato installato, utilizzato e sottoposto a manutenzione in conformità alle linee guida contenute nel Manuale di istruzioni. Le riparazioni e le sostituzioni di parti non estendono la garanzia iniziale.

Esclusioni di garanzia

La garanzia non copre i problemi o gli incidenti derivanti da un uso improprio del prodotto. La garanzia del prodotto è limitata al valore del prodotto stesso. In particolare, sono esclusi i seguenti casi:

- Qualsiasi modifica del prodotto da parte dell'utente renderà il prodotto fuori garanzia.
- Se non sono state rispettate le linee guida per l'uso e/o le raccomandazioni per il prodotto descritte in queste istruzioni.
- Sistema di alimentazione difettoso nel luogo di installazione del prodotto: sovratensione, fluttuazioni di potenza o di rete, ecc.
- Qualsiasi danno derivante dall'impatto ambientale: umidità, calore, polvere, superfici arrugginite, corrosione costiera, temperature estreme, ecc.
- Uso involontario del prodotto o delle sue parti.
- Qualsiasi modifica e/o aggiunta di parti non autorizzate.
- Eventuali danni al prodotto o alle sue parti derivanti da un imballaggio e da una spedizione impropri durante la restituzione.
- Sono esclusi dalla garanzia anche i componenti di consumo che possono essere sostituiti, come le batterie e le lampadine.

6. DOMANDE E RECLAMI

In caso di domande o difficoltà relative all'uso, alle prestazioni o all'aspetto visivo del prodotto, è possibile contattarci utilizzando le informazioni riportate sulla ricevuta d'acquisto.

7. DOMANDE E RECLAMI

NEWGARDEN SPAIN, SL. dichiara che il tipo di apparecchiatura radio MODULO APOLO è conforme alle direttive 2014/53/UE e 2015/863/UE. Il testo completo della Dichiarazione di conformità UE è disponibile sul seguente sito web: https://newgarden.es/Documentacion/declaración_de_conformidad_apolo.pdf

8. ISTRUZIONI PER IL COLLEGAMENTO

SINCRONIZZA 1 PRODOTTO:

1. Accendere il prodotto tenendo premuto il pulsante ON/OFF sulla base per almeno due secondi
2. Premere il pulsante Bluetooth sul telecomando. Si sentirà il suono "Modalità Bluetooth" che indica che la funzione Bluetooth del prodotto è attivata.
3. Accedi alle impostazioni Bluetooth sul tuo telefono o dispositivo mobile, cerca e seleziona il dispositivo NEWGARDEN SPEAKER dall'elenco dei dispositivi disponibili. Una volta stabilita la connessione Bluetooth, l'altoparlante emetterà un suono e le luci lampeggeranno di nuovo per confermare la connessione.

SINCRONIZZA 2 PRODOTTI SIMULTANEAMENTE:

1. Accendere entrambi i prodotti tenendo premuto il pulsante ON/OFF sulla base per due secondi.
2. Premere nuovamente due volte il pulsante ON/OFF, ma solo su un altoparlante, quindi premere due volte il pulsante ON/OFF sul secondo altoparlante.
3. Attendi qualche istante affinché i prodotti si connettano tra loro. Una volta completata l'associazione, entrambi gli altoparlanti emetteranno un suono e le loro luci lampeggeranno brevemente.
Connessione Bluetooth al dispositivo mobile:
4. Una volta che entrambi gli altoparlanti sono associati tra loro, accedi alle impostazioni Bluetooth sul tuo telefono o dispositivo mobile.
5. Trova e seleziona il dispositivo NEWGARDEN SPEAKER dall'elenco dei dispositivi disponibili.
6. Una volta stabilita la connessione Bluetooth, gli altoparlanti emetteranno un suono e le luci lampeggeranno di nuovo per confermare la connessione.

Nota: è importante sincronizzare prima gli altoparlanti tra loro prima di collegarli al telefono.

Przed przystąpieniem do obsługi produktu należy dokładnie przeczytać instrukcję obsługi. Zachowaj tę instrukcję do wykorzystania w przyszłości. W razie potrzeby prześluz tę instrukcję osobom trzecim.

1. INSTRUKCJE OGÓLNE

Wymij zespół z pudełka przed podłączeniem go do zasilania. Urządzenie należy przechowywać w miejscu niedostępnym dla dzieci i osób nieupoważnionych.

INSTRUKCJE BEZPIECZEŃSTWA

Ta oprawa nie jest zabawką. Temperatura pracy od 0 do 40°C. Nie umieszczaj produktu obok źródeł ciepła, może to spowodować uszkodzenie produktu i ostatecznie pożar. Materiały palne należy trzymać z dala od żarówek. Nie należy dopuszczać do kontaktu lampy lub łącznika ze ścianami, tkaninami związanymi z zasłonami, roletami lub innymi materiałami. W przypadku nieprawidłowego działania należy wyłączyć produkt i skontaktować się z wykwalifikowanym personelem.

OGÓLNE INSTRUKCJE BEZPIECZEŃSTWA ELEKTRYCZNEGO

Jeśli używane są przedłużacze, należy upewnić się, że połączenie nie znajduje się w miejscu, w którym może gromadzić się woda. Aby zapobiec wnikaniu wody, wtyczka złącza ładowania powinna zawsze znajdować się na swoim miejscu i być pewnie zamocowana (chyba że ładowanie). Unikać wykonywania połączeń i rozłączeń, gdy sprzęt jest mokry. W przypadku stosowania na zewnątrz w miejscach wilgotnych instalacja elektryczna, do której jest podłączona, musi zapewniać zabezpieczenie przed zwarciem doziemnym (GFCI). Stosować tylko w podanych granicach napięcia. Nie należy używać produktu w przypadku uszkodzonego przewodu lub pęknięcia lampy. W takim przypadku, aby uniknąć jakiegokolwiek ryzyka, powinien on zostać wymieniony wyłącznie przez producenta lub Autoryzowanego Dealera Serwisowego.

SZCZEGÓLWE INSTRUKCJE DOTYCZĄCE BEZPIECZEŃSTWA ELEKTRYCZNEGO

Do ładowania produktu konieczne jest używanie wyłącznie ładowarki (nie dołączonej do zestawu) o następującej charakterystyce: USB DC 5V MAXIMUM 2A. Nie należy używać ładowarki o innej charakterystyce. Produkt może zostać nieodwracalnie uszkodzony. Źródło światła zawarte w tej oprawie może być wymienione wyłącznie przez producenta lub jego przedstawiciela serwisowego lub osobę o podobnych kwalifikacjach. Sposób mocowania kabla lub przewodu, tak aby można go było łatwo wymienić. Pasma częstotliwości: 2,4-2,4835 GHz. Maksymalna moc transmitowana RF w pasmach częstotliwości, w których pracuje: 10mW.

2. SYMBOLE OSTRZEGAWCZE

- (1) CE: Zgodność z europejskimi dyrektywami dotyczącymi bezpieczeństwa elektrycznego i kompatybilności elektromagnetycznej.
- (2) Symbol przekreślonego pojemnika na kółkach na urządzeniu lub opakowaniu wskazuje, że produkt ten podlega selektywnej zbiórce. Sprzęt elektryczny i elektroniczny należy zbierać i nie wyrzucać wraz z odpadami komunalnymi. Zużyty sprzęt elektryczny i elektroniczny musi być oznakowany systemem zbierania zgodnie z dyrektywą 2012/19/UE. Sprzęt elektryczny i elektroniczny jest niebezpieczny dla środowiska i zdrowia ludzi ze względu na obecność w jego składzie substancji niebezpiecznej. Właściwe przechowywanie i odbiór jednego z tych produktów przyczynia się do ochrony środowiska i zdrowia publicznego i jest podstawowym warunkiem. Recykling zużytego sprzętu elektrycznego i elektronicznego. Aby uzyskać więcej informacji na temat dostarczenia i zbierania zużytych urządzeń elektrycznych i elektronicznych, należy skontaktować się z lokalnymi władzami i autoryzowanym w tym zakresie punktem zbiórki.
- (3) Urządzenie klasy III jest przeznaczone do zasilania z rozdzielonego lub bezpiecznego niskiego napięcia (SELV). Napięcie zasilania SELV jest na tyle niskie, że w normalnych warunkach człowiek może mieć z nim kontakt bez ryzyka porażenia prądem. W związku z tym nie jest konieczne uwzględnianie cech bezpieczeństwa urządzeń klasy I i klasy II. W przypadku zgodności wyrobów medycznych klasy III nie jest ona uznawana za wystarczającą ochronę.
- (4) W przypadku pęknięcia ekranu ochronnego należy go wymienić.
- (5) OSTRZEŻENIE: Ten produkt jest zasilany bateriami guzikowymi. Przechowywać poza zasięgiem dzieci. Połknięcie może spowodować oparzenia, perforację tkanek miękkich i śmierć. Poważne oparzenia mogą wystąpić w ciągu 2 godzin od połknięcia. Należy natychmiast zasięgnąć porady lekarza.

3. INSTRUKCJE I ZALECENIA DOTYCZĄCE UŻYTKOWANIA

W przypadku używania produktu w kontakcie z wodą należy upewnić się, że obszar głośnika jest całkowicie wolny od wody. W przeciwnym razie może to wpłynąć na prawidłowy dźwięk. Jeśli to konieczne, umieść produkt skierowany w dół i pozwól mu całkowicie wyschnąć, upewnij się, że powierzchnia instalacji produktu powinna być gładka i czysta. Przed użyciem pilota zdalnego sterowania należy zdjąć pasek izolacyjny z baterii litowej CR2025 (znajdującej się wewnątrz pilota).

4. KONSERWACJA I CZYSZCZENIE

Jeśli nie zamierzasz używać produktu przez dłuższy czas, zalecamy przechowywanie go w miejscu, które nie jest narażone na działanie wody i/lub kurzu. Aby utrzymać produkt w czystości, należy użyć wilgotnej szmatki i delikatnie przetrzeć.

suavemente.

5. GARANTIA

A garantia legal geral aplica-se em conformidade com os regulamentos em vigor no país do comprador, a partir da entrega da mercadoria e mediante apresentação do recibo como prova de compra.

Aplicação da garantia

Para que a garantia seja aplicável, o produto deve ter sido instalado, operado e mantido em conformidade com as directrizes do Manual de Instruções. As reparações e substituições parciais não prolongam a garantia inicial.

Exclusões de garantia

A garantia não cobre problemas ou incidentes resultantes da utilização indevida do produto. A garantia do produto é limitada ao valor do produto. Em particular, estão excluídos os seguintes casos:

- Qualquer modificação do produto por parte do utilizador retirará o produto da garantia.
- Se as directrizes de utilização e/ou recomendações para o produto descrito nestas instruções não tiverem sido seguidas.
- Avaria no sistema de alimentação eléctrica no local de instalação do produto: sobretensão, flutuações de energia ou da rede, etc.
- Qualquer dano resultante do impacto ambiental: humidade, calor, poeira, superfícies enferrujadas, corrosão costeira, temperaturas extremas, etc.
- Utilização não intencional do produto ou das suas partes.
- Qualquer modificação e/ou adição não autorizada de peças.
- Qualquer dano no produto ou nas suas partes resultante de embalagem e expedição impróprias durante a devolução.
- Também estão excluídos dos pedidos de garantia os componentes consumíveis que podem ser substituídos, tais como baterias e lâmpadas eléctricas.

6. PERGUNTAS E RECLAMAÇÕES

Se tiver quaisquer dúvidas ou dificuldades relativamente à utilização, desempenho ou aspecto visual do produto, pode contactar-nos utilizando as informações constantes no recibo de compra.

7. DECLARAÇÃO DE CONFORMIDADE SIMPLIFICADA

NEWGARDEN SPAIN, SL. declara que o tipo de equipamento de rádio MODULO APOLO está em conformidade com as Directivas 2014/53/UE e 2015/863/UE. O texto completo da Declaração de Conformidade UE está disponível no seguinte sítio Web: https://newgarden.es/Documentacion/declaración_de_conformidad_apolo.pdf

5. INSTRUÇÕES DE LIGAÇÃO

SINCRONIZAR 1 PRODUTO:

1. Ligue o produto mantendo o botão ON/OFF pressionado na base durante pelo menos dois segundos
2. Prima o botão Bluetooth no controlo remoto. Ouvirá um som de "Modo Bluetooth" que indica que o Bluetooth do produto está ativado.
3. Aceda às definições Bluetooth no seu telefone ou dispositivo móvel, procure e seleccione o dispositivo NEWGARDEN SPEAKER na lista de dispositivos disponíveis. Quando a ligação Bluetooth for bem-sucedida, o altifalante emitirá um som e as luzes pisarão novamente para confirmar a ligação.

SINCRONIZE 2 PRODUTOS SIMULTANEAMENTE:

1. Ligue os dois produtos mantendo premido o botão ON/OFF na base durante dois segundos.
2. Prima o botão ON/OFF duas vezes novamente, mas apenas num altifalante, e depois prima o botão ON/OFF duas vezes no segundo altifalante.
3. Aguarde alguns instantes para que os produtos se conectem. Quando o emparelhamento for bem-sucedido, ambos os altifalantes emitirão um som e as suas luzes pisarão brevemente.

Ligação Bluetooth com dispositivo móvel:

4. Depois de os dois altifalantes estarem emparelhados, aceda às definições de Bluetooth no seu telefone ou dispositivo móvel.
5. Localize e seleccione o dispositivo NEWGARDEN SPEAKER na lista de dispositivos disponíveis.
6. Quando a ligação Bluetooth for bem-sucedida, os altifalantes emitirão um som e as luzes pisarão novamente para confirmar a ligação.

Nota: é importante sincronizar os altifalantes entre si antes de os ligar ao telefone.

Lees de gebruiksaanwijzing zorgvuldig alvorens het product te hanteren. Bewaar deze instructies voor toekomstig gebruik. Geef deze handleiding eventueel door aan derden.

1. ALGEMENE INSTRUCTIES

Haal het geheel uit de doos voordat u het op de voeding aansluit. Houd het apparaat buiten het bereik van kinderen en onbevoegden.

VEILIGHEIDSinSTRUCTIES

Deze amateur is geen speelgoed. Bedrijfstemperatuur 0 tot 40 °C. Plaats het product niet naast warmtebronnen, dit kan het product beschadigen en uiteindelijk brand veroorzaken. Houd brandbare materialen uit de buurt van de lampen. Laat de lamp of connector niet in contact komen met muren, stoffen van gordijnen, jaloezieën of andere materialen. In geval van abnormale werking, schakel het product uit en neem contact op met gekwalificeerd personeel.

ALGEMENE ELEKTRISCHE VEILIGHEIDSinSTRUCTIES

Als u verlengsnoeren gebruikt, moet u ervoor zorgen dat de aansluiting zich niet op een plaats bevindt waar zich water kan ophopen. Om het binnendringen van water te voorkomen, moet de stekker van de oplaadconnector altijd op zijn plaats zitten en goed vastgemaakt zijn (tenzij hij wordt opgeladen). Vermijd het maken van verbindingen en loskoppelingen wanneer de apparatuur nat is. Bij gebruik buitenshuis op natte locaties moet de elektrische installatie waarop hij wordt aangesloten voorzien zijn van een aardlekschakelaar (GFCI). Gebruik alleen binnen de aangegeven spanningsgrenzen. Gebruik het product niet in geval van een beschadigd snoer of lampbreuk. In dit geval mag het alleen door de fabrikant of een erkende service dealer worden vervangen om elk risico te vermijden.

SPECIFIEKE ELEKTRISCHE VEILIGHEIDSinSTRUCTIES

Om het product op te laden is het noodzakelijk alleen een oplader (niet meegeleverd) te gebruiken met de volgende kenmerken: USB DC 5V MAXIMAAL 2A. Gebruik geen lader met andere kenmerken. Het product kan onherstelbaar beschadigd raken. De lichtbron in dit armatuur mag alleen worden vervangen door de fabrikant of diens service agent of een vergelijkbaar gekwalificeerd persoon. Wijze van bevestiging van de kabel of het snoer zodat deze gemakkelijk kan worden vervangen. Frequentiebanden: 2,4-2,4835 GHz. Maximaal uitgezonden RF-vermogen in de frequentiebanden waarin het werkt: 10mW.

2. WAARSCHUWINGSSYMBOLLEN

- (1) CE: overeenstemming met de Europese richtlijnen voor elektrische veiligheid en elektromagnetische compatibiliteit.
- (2) Het symbool van de doorgestreepte vuilnisbak op het apparaat of de verpakking geeft aan dat dit product apart moet worden ingezameld. Elektrische en elektronische apparatuur moet worden ingezameld en mag niet bij het huishoudelijk afval worden gedaan. Afgedankte elektrische en elektronische apparatuur moet overeenkomstig Richtlijn 2012/19/EU worden geëtiketteerd met een inzamelingsstelsel. Elektrische en elektronische apparatuur is gevaarlijk voor het milieu en de volksgezondheid door de aanwezigheid van een gevaarlijke stof in de samenstelling ervan. Correcte opslag en inzameling van een van deze producten dragen bij tot de bescherming van het milieu en de volksgezondheid en zijn basisvoorwaarden. Recycling van gebruikte elektrische en elektronische apparatuur. Voor meer informatie over de levering en inzameling van gebruikte elektrische en elektronische apparatuur kunt u contact opnemen met uw plaatselijke autoriteiten en het ter zake erkende inzamelingscentrum.
- (3) Een apparaat van klasse III is ontworpen om te worden gevoed door een gescheiden of extra-lage veiligheidsspanning (SELV). De spanning van een SELV-voeding is zo laag dat een persoon er onder normale omstandigheden mee in aanraking kan komen zonder gevaar voor elektrische schokken. Daarom is het niet nodig om de veiligheidskenmerken van apparaten van klasse I en II op te nemen. Voor de conformiteit van medische hulpmiddelen van klasse III wordt dit als onvoldoende bescherming beschouwd.
- (4) In geval van een barst in het scherm moet het worden vervangen.
- (5) WAARSCHUWING: Dit product wordt geleverd met knoopcelbatterijen. Buiten het bereik van kinderen houden. Inslikken kan brandwonden, perforatie van weke delen en de dood veroorzaken. Ernstige brandwonden kunnen binnen 2 uur na inslikken optreden. Raadpleeg onmiddellijk een arts.

3. INSTRUCTIES EN AANBEVELINGEN VOOR GEBRUIK

Wanneer u het product in contact met water gebruikt, moet u ervoor zorgen dat het luidsprekergebied volledig vrij is van water. Anders kan dit het correcte geluid beïnvloeden. Zorg ervoor dat het installatieoppervlak van het product glad en schoon is. Voordat u de afstandsbediening gebruikt, verwijdert u de isolatiestrip van de Lithium CR2025 batterij (meegeleverd in de afstandsbediening).

4. ONDERHOUD EN REINIGING

Als u het product langere tijd niet gaat gebruiken, raden wij u aan het product op te bergen in een ruimte die niet is blootgesteld aan water en/of stof. Gebruik een vochtige doek om het product schoon te houden en veeg het voorzichtig af.

5. GARANTIE

De algemene wettelijke garantie geldt overeenkomstig de in het land van de koper geldende voorschriften, vanaf de levering van de goederen en op vertoon van het aankoopbewijs.

Toepassing van de garantie

De garantie geldt alleen als het product is geïnstalleerd, bediend en onderhouden volgens de richtlijnen in de gebruiksaanwijzing. Reparaties en vervanging van onderdelen verlenen de oorspronkelijke garantie niet.

Garantie-uitsluitingen

De garantie dekt geen problemen of incidenten die het gevolg zijn van onjuist gebruik van het product. De productgarantie is beperkt tot de waarde van het product. Met name de volgende gevallen zijn uitgesloten:

- Elke wijziging van het product door de gebruiker leidt ertoe dat het product buiten de garantie valt.
- Als de in deze gebruiksaanwijzing beschreven richtlijnen voor gebruik en/of aanbevelingen voor het product niet zijn opgevolgd.
- Defecte stroomvoorziening op de installatieplaats van het product: overspanning, stroom- of netschommelingen, enz.
- Alle schade als gevolg van omgevingsinvloeden: vochtigheid, hitte, stof, roestige oppervlakken, kusterosie, extreme temperaturen, enz.
- Onbedoeld gebruik van het product of onderdelen ervan.
- Elke ongeoorloofde wijziging en/of toevoeging van onderdelen.
- Eventuele schade aan het product of onderdelen daarvan als gevolg van onjuiste verpakking en verzending tijdens de retourzending.
- Ook verbruiksartikelen die kunnen worden vervangen, zoals batterijen en lampen, zijn uitgesloten van garantieclaims.

6. VRAGEN EN VORDERINGEN

Als u vragen of problemen hebt met betrekking tot het gebruik, de prestaties of het uiterlijk van het product, kunt u contact met ons opnemen via de gegevens op de aankoopbon.

7. VEREENVOUDIGDE VERKLARING VAN OVEREENSTEMMING

NEWGARDEN SPAIN, SL. verklaart hierbij dat het type radioapparatuur MODULO APOLO in overeenstemming is met de Richtlijnen 2014/53/EU en 2015/863/EU. De volledige tekst van de EU-conformiteitsverklaring is beschikbaar op de volgende website: https://newgarden.es/Documentacion/declaración_de_conformidad_apolo.pdf

5. AANSLUITINGSINSTRUCTIES

SYNCHRONISEER 1 PRODUCT:

1. Schakel het product in door de AAN/UIT-knop op het basisstation minimaal twee seconden ingedrukt te houden
2. Druk op de Bluetooth-knop op de afstandsbediening. U hoort een 'Bluetooth-modus'-geluid dat aangeeft dat de Bluetooth van het product is geactiveerd.
3. Ga naar de Bluetooth-instellingen op uw telefoon of mobiele apparaat, zoek naar het apparaat NEWGARDEN SPEAKER en selecteer het in de lijst met beschikbare apparaten. Wanneer de Bluetooth-verbinding succesvol is, laat de luidspreker een geluidssignaal horen en gaan de lampjes opnieuw knipperen om de verbinding te bevestigen.

SYNCHRONISEER 2 PRODUCTEN TEGELIJK:

1. Schakel beide producten in door de AAN/UIT-knop op het basisstation twee seconden ingedrukt te houden.
2. Druk nogmaals twee keer op de AAN/UIT-knop, maar alleen op één luidspreker, en druk vervolgens twee keer op de AAN/UIT-knop op de tweede luidspreker.
3. Wacht een paar minuten totdat de producten verbinding met elkaar hebben gemaakt. Wanneer de koppeling succesvol is, laten beide luidsprekers een geluidssignaal horen en knipperen hun lampjes kort. Bluetooth-verbinding met mobiel apparaat:
4. Zodra beide luidsprekers met elkaar zijn gekoppeld, ga je naar de Bluetooth-instellingen op je telefoon of mobiele apparaat.
5. Zoek en selecteer het apparaat NEWGARDEN SPEAKER in de lijst met beschikbare apparaten.
6. Wanneer de Bluetooth-verbinding succesvol is, maken de luidsprekers een geluid en knipperen de lampjes opnieuw om de verbinding te bevestigen.

Let op: het is belangrijk om de speakers eerst met elkaar te synchroniseren voordat u ze met uw telefoon verbindt.

Leia atentamente as instruções de utilização antes de manusear o produto. Guarde estas instruções para utilização futura. Se necessário, passar este manual a terceiros.

1. INSTRUÇÕES GERAIS

Retirar o conjunto da caixa antes de o ligar à fonte de alimentação. Manter o dispositivo fora do alcance de crianças e de pessoas não autorizadas.

INSTRUÇÕES DE SEGURANÇA

Esta luminária não é um brinquedo. Temperatura de funcionamento 0 a 40 °C. Não colocar o produto junto a fontes de calor, pode danificar o produto e, por fim, causar um incêndio. Manter os materiais combustíveis longe das lâmpadas. Não permitir que a lâmpada ou o conector entre em contacto com paredes, tecidos associados a cortinas, persianas ou outros materiais. Em caso de funcionamento anormal, desligar o produto e contactar pessoal qualificado.

INSTRUÇÕES GERAIS DE SEGURANÇA ELÉCTRICA

Se forem utilizados cabos de extensão, garantir que a ligação não está localizada onde a água possa acumular-se. Para evitar a entrada de água, a ficha de carregamento deve estar sempre no lugar e fixada com segurança (a menos que seja carregada). Evitar fazer ligações e desconexões quando o equipamento estiver molhado. Quando utilizada no exterior em locais húmidos, a instalação eléctrica a que está ligada deve fornecer protecção contra falha de terra do interruptor de circuito (GFCI). Utilização apenas dentro dos limites de tensão indicados. Não utilizar o produto em caso de danificação do cabo ou quebra da lâmpada. Neste caso, deve ser substituído apenas pelo fabricante ou pelo Concessionário de Serviços Autorizado, a fim de evitar qualquer risco.

INSTRUÇÕES ESPECÍFICAS DE SEGURANÇA ELÉCTRICA

Para carregar o produto é necessário utilizar apenas um carregador (não incluído) com as seguintes características: USB DC 5V MAXIMUM 2A. Não utilizar um carregador com outras características. O produto pode ficar irremediavelmente danificado. A fonte de luz contida nesta luminária só pode ser substituída pelo fabricante ou pelo seu agente de assistência ou por uma pessoa com as mesmas qualificações. Método de fixação do cabo ou cabo para que possa ser facilmente substituído. Bandas de frequência: 2,4-2,4835 GHz. Potência RF máxima transmitida nas bandas de frequência em que opera: 10mW.

2. SÍMBOLOS DE AVISO

- (1) CE: Conformidade com as Directivas Europeias para a Segurança Eléctrica e Compatibilidade Electromagnética.
 - (2) O símbolo do caixote do lixo com uma cruz no aparelho ou na embalagem indica que este produto está sujeito a recolha separada. O equipamento eléctrico e electrónico deve ser recolhido e não eliminado com o lixo doméstico. Os resíduos de equipamentos eléctricos e electrónicos devem ser rotulados com um sistema de recolha em conformidade com a Directiva 2012/19/UE. O equipamento eléctrico e electrónico é perigoso para o ambiente e a saúde humana devido à presença de uma substância perigosa na sua composição. O armazenamento e recolha adequados de um destes produtos contribuem para a protecção do ambiente e da saúde pública e são condições básicas. Reciclagem de equipamento eléctrico e electrónico usado. Para mais informações sobre a entrega e recolha de equipamento eléctrico e electrónico usado, queira contactar as autoridades locais e o centro de recolha autorizado para o efeito.
 - (3) Um aparelho da Classe III é concebido para ser alimentado por uma fonte de alimentação separada ou de segurança de Extra Baixa Tensão (SELV). A voltagem de uma alimentação SELV é suficientemente baixa para que, em condições normais, uma pessoa possa entrar em contacto com ela sem risco de choque eléctrico. Por conseguinte, não é necessário incorporar os dispositivos de segurança de Classe I e de Classe II. Para a conformidade de dispositivos médicos de Classe III, não é considerada protecção suficiente.
 - (4) No caso de uma fenda no ecrã protector, este deve ser substituído.
- (5) AVISO: Este produto é fornecido com pilhas de botão. Manter fora do alcance das crianças. A ingestão pode provocar queimaduras, perfuração de tecidos moles e morte. Podem ocorrer queimaduras graves nas 2 horas seguintes à ingestão. Consultar imediatamente um médico.

3. INSTRUÇÕES E RECOMENDAÇÕES DE UTILIZAÇÃO

Ao utilizar o produto em contacto com água, certifique-se de que a área do altifalante está completamente livre de água. Caso contrário, pode afectar o som correcto. Se necessário, colocar o produto virado para baixo, e deixá-lo secar completamente, certificar-se de que a superfície de instalação do produto deve ser lisa e limpa. Antes de utilizar o controlo remoto, remover a tira de isolamento da pilha de lítio CR2025 (incluída no interior do controlo remoto).

4. MANUTENÇÃO E LIMPEZA

Se não vai utilizar o produto durante um longo período de tempo, recomendamos que guarde o produto numa área que não esteja exposta a água e/ou pó. Para manter o produto limpo, utilizar um pano húmido e enxugar

5. GARANȚIE

Garanția legală generală se aplică în conformitate cu reglementările în vigoare în țara cumpărătorului, de la livrarea bunurilor și la prezentarea chitanței ca dovadă a achiziției.

Aplicarea garanției

Pentru ca garanția să se aplice, produsul trebuie să fi fost instalat, utilizat și întreținut în conformitate cu instrucțiunile din manualul de instrucțiuni. Reparațiile și înlocuirile de piese nu prelungesc garanția inițială.

Excluderi din garanție

Garanția nu acoperă problemele sau incidentele care rezultă din utilizarea necorespunzătoare a produsului. Garanția produsului este limitată la valoarea produsului. În special, sunt excluse următoarele cazuri:

- Orice modificare a produsului de către utilizator va face ca produsul să fie scos din garanție.
- În cazul în care nu au fost respectate instrucțiunile de utilizare și/sau recomandările pentru produsul descris în aceste instrucțiuni.
- Sistem de alimentare electrică defect la locul de instalare a produsului: supratensiune, fluctuații de curent sau de rețea etc.
- Orice deteriorare care rezultă din impactul mediului: umiditate, căldură, praf, suprafețe ruginite, coroziune în coastă, temperaturi extreme etc.
- Utilizarea neintenționată a produsului sau a componentelor acestuia.
- Orice modificare și/sau adăugare neautorizată de piese.
- Orice deteriorare a produsului sau a pieselor acestuia ca urmare a ambalării și transportului necorespunzător în timpul returnării.
- De asemenea, sunt excluse de la cererile de garanție componentele consumabile care pot fi înlocuite, cum ar fi bateriile și becurile.

6. ÎNTREBĂRI ȘI RECLAMAȚII

Dacă aveți întrebări sau dificultăți legate de utilizarea, performanța sau aspectul vizual al produsului, ne puteți contacta folosind informațiile de pe chitanța de cumpărare.

7. ÎNTREBĂRI ȘI RECLAMAȚII

NEWGARDEN SPAIN, SL. declară prin prezenta că tipul de echipament radio MODULO APOLO este în conformitate cu Directivele 2014/53/UE și 2015/863/UE. Textul integral al declarației de conformitate UE este disponibil pe următorul site: https://newgarden.es/Documentacion/declaración_de_conformidad_apolo.pdf

5. INSTRUCȚIUNI DE CONECTARE

SINCRONIZAȚIA 1 PRODUS:

1. Porniți produsul ținând apăsat butonul ON/OFF de pe bază timp de cel puțin două secunde
2. Apăsați butonul Bluetooth ON/OFF de pe telecomandă. Veți auzi un sunet „Mod Bluetooth” care indică faptul că Bluetooth-ul produsului este activat.
3. Accesați setările Bluetooth de pe telefon sau dispozitiv mobil, căutați și selectați dispozitivul NEWGARDEN SPEAKER din lista de dispozitive disponibile. Când conexiunea Bluetooth are succes, difuzorul va emite un sunet și luminile vor clipi din nou pentru a confirma conexiunea.

SINCRONIZAȚIA 2 PRODUSE SIMULTAN:

1. Porniți ambele produse ținând apăsat butonul ON/OFF de pe bază timp de două secunde.
2. Apăsați butonul Bluetooth de pe telecomandă. Veți auzi un sunet „Mod Bluetooth” care indică faptul că Bluetooth-ul produsului este activat.
3. Așteptați câteva momente pentru ca produsele să se conecteze între ele. Când asocierea are succes, ambele difuzoare vor emite un sunet și luminile lor vor clipi scurt.
- Conexiune Bluetooth la dispozitivul mobil:
4. Odată ce ambele difuzoare sunt asociate una cu alta, accesați setările Bluetooth de pe telefon sau dispozitiv mobil.
5. Găsiți și selectați dispozitivul NEWGARDEN SPEAKER din lista de dispozitive disponibile.
6. Când conexiunea Bluetooth are succes, difuzoarele vor scoate un sunet și luminile vor clipi din nou pentru a confirma conexiunea.

Notă: este important să sincronizați mai întâi difuzoarele între ele înainte de a le conecta la telefon.

Läs igenom bruksanvisningen noggrant innan du hanterar produkten. Förvara dessa anvisningar för framtida användning. Vid behov kan du vidarebefordra denna handbok till tredje part.

1. ALLMÄNNA ANVISNINGAR

Ta ut aggregatet ur lådan innan du ansluter det till strömförsörjningen. Håll enheten utom räckhåll för barn och obehöriga.

SÄKERHETSANVISNINGAR

Denna armatur är ingen leksak. Drifttemperatur 0 till 40 °C. Placera inte produkten intill värmekällor, eftersom det kan skada produkten och i slutändan orsaka brand. Håll brännbart material borta från glödlamporna. Låt inte lampan eller kontakten komma i kontakt med väggar, tyger i samband med gardiner, persienner eller andra material. Vid onormal drift ska du stänga av produkten och kontakta kvalificerad personal.

ALLMÄNNA ANVISNINGAR FÖR ELSÄKERHET

Om förlängningsladdar används, se till att anslutningen inte är placerad på en plats där vatten kan samlas. För att förhindra att vatten tränger in ska laddningskontakten alltid vara på plats och ordentligt fäst (om den inte laddas). Undvik att göra anslutningar och fränkopplingar när utrustningen är våt. Vid användning utomhus i våtutrymmen måste den elektriska installationen som den är ansluten till ha ett skydd för jordfelsbrytare (GFCI). Använd endast inom de angivna spänningsgränserna. Använd inte produkten om sladden är skadad eller om lampan går sönder. I detta fall bör den endast bytas ut av tillverkaren eller en auktoriserad serviceåterförsäljare för att undvika risker.

SÄRSKILDA ANVISNINGAR FÖR ELSÄKERHET

För att ladda produkten är det nödvändigt att endast använda en laddare (ingår inte) med följande egenskaper: USB DC 5V MAXIMUM 2A. Använd inte en laddare med andra egenskaper. Produkten kan skadas irreparabelt. Ljuskällan i denna armatur får endast bytas ut av tillverkaren eller dess serviceagent eller av en person med liknande kvalifikationer. Metod för att fästa kabeln eller sladden så att den lätt kan bytas ut. Frekvensband: 2,4-2,4835 GHz. Maximal överförd RF-effekt i de frekvensband där den är verksam: 10mW.

2. VARNINGSSYMBOLER

- (1) CE: Överensstämmelse med de europeiska direktiven om elsäkerhet och elektromagnetisk kompatibilitet.
- (2) Symbolen med den överkryssade hjulburken på apparaten eller förpackningen visar att produkten ska samlas in separat. Elektrisk och elektronisk utrustning ska samlas in och får inte slängas med hushållsavfallet. Elektrisk och elektronisk utrustning som är avfall måste märkas med ett insamlingsssystem i enlighet med direktiv 2012/19/EU. Elektrisk och elektronisk utrustning är farlig för miljön och människors hälsa på grund av att den innehåller ett farligt ämne. Korrekt lagring och insamling av en av dessa produkter bidrar till att skydda miljön och folkhälsan och är grundläggande villkor. Återvinning av begagnad elektrisk och elektronisk utrustning. För mer information om leverans och insamling av begagnad elektrisk och elektronisk utrustning, vänligen kontakta dina lokala myndigheter och den insamlingscentral som är auktoriserad för detta ändamål.
- (3) En klass III-apparat är utformad för att drivas av en separat eller SELV-försörjning (Safety Extra-Low Voltage). Spänningen i en SELV-försörjning är tillräckligt låg för att en person under normala förhållanden ska kunna komma i kontakt med den utan risk för elektrisk stöt. Det är därför inte nödvändigt att införliva säkerhetsfunktionerna i klass I- och klass II-anordningar. För medicintekniska produkter av klass III anses det inte vara ett tillräckligt skydd.
- (4) Om skyddsskärmen spricker måste den bytas ut.
- (5) VARNING: Denna produkt levereras med knappcells batterier. Förvaras oåtkomligt för barn. Förtäring kan orsaka brännskador, perforering av mjukvävnad och dödsfall. Allvarliga brännskador kan uppstå inom 2 timmar efter förtäring. Uppsök omedelbart läkare.

3. ANVISNINGAR OCH REKOMMENDATIONER FÖR ANVÄNDNING

När produkten används i kontakt med vatten, se till att högtalansområdet är helt fritt från vatten. Annars kan det påverka det korrekta ljudet. Placera vid behov produkten med ansiktet nedåt och låt den torka helt och hållet, se till att produktens installationsyta ska vara slät och ren. Innan du använder fjärrkontrollen ska du ta bort isoleringsremsan från litiumbatteriet CR2025 (ingår i fjärrkontrollen).

4. UNDERHÅLL OCH RENGÖRING

Om du inte tänker använda produkten under en längre tid rekommenderar vi att du förvarar den på ett ställe som inte är utsatt för vatten och/eller damm. För att hålla produkten ren, använd en fuktig trasa och torka försiktigt

5. GARANTI

Den allmänna lagstadgade garantin gäller i enlighet med de bestämmelser som gäller i köparens land, från och med leverans av varorna och mot uppvisande av kvittot som bevis på köpet.

Tillämpning av garantin
För att garantin ska gälla måste produkten ha installerats, använts och underhållits i enlighet med riktlinjerna i bruksanvisningen. Reparationer och utbyten av delar förlänger inte den ursprungliga garantin.

Undantag från garantin
Garantin täcker inte problem eller incidenter som beror på felaktig användning av produkten. Produktgarantin är begränsad till produktens värde. I synnerhet följande fall är uteslutna:

Om användaren ändrar produkten kommer produkten att vara undantagen från garantin.
Om riktlinjerna för användning och/eller rekommendationerna för produkten som beskrivs i denna bruksanvisning inte har följts.
Felaktigt strömförsörjningssystem på produktens installationsplats: överspänning, ström- eller nätfuktuationer etc.
Eventuella skador till följd av miljöpåverkan: fukt, värme, damm, rostiga ytor, korrosion vid kusten, extrema temperaturer osv.
Oavsiktlig användning av produkten eller dess delar.
Otillåten ändring och/eller tillägg av delar.
Eventuella skador på produkten eller dess delar till följd av felaktig förpackning och transport vid retur.
Förbrukningsdelar som kan bytas ut, t.ex. batterier och glödlampor, är också undantagna från garantianspråk.

6. FRÅGOR OCH PÅSTÅENDEN

Om du har några frågor eller problem med produktens användning, prestanda eller utseende kan du kontakta oss med hjälp av informationen på köpekvittot.

7. FÖRENKLAD FÖRSÄKRAN OM ÖVERENSSTÄMMELSE

NEWGARDEN SPAIN, SL. förklarar härmed att typen av radioutrustning MODULO APOLO är i överensstämmelse med direktiven 2014/53/EU och 2015/863/EU. Den fullständiga texten till EU-försäkran om överensstämmelse finns tillgänglig på följande webbplats:
https://newgarden.es/Documentacion/declaración_de_conformidad_apolo.pdf

5. ANSLUTNINGSANVISNINGAR

SYNKRONISERA 1 PRODUKT:

- Slå på produkten genom att hålla ned ON/OFF-knappen på basen i minst två sekunder
- Tryck på Bluetooth-knappen på fjärrkontrollen. Du hör ett "Bluetooth Mode"-ljud som indikerar att produktens Bluetooth är aktiverat.
- Gå till Bluetooth-inställningarna på din telefon eller mobila enhet, sök efter och välj NEWGARDEN SPEAKER-enheten från listan över tillgängliga enheter. När Bluetooth-anslutningen är framgångsrik kommer högtalaren att avge ett ljud och lamporna blinkar igen för att bekräfta anslutningen.

SYNKRONISERA 2 PRODUKTER SAMTIDIG:

- Slå på båda produkterna genom att hålla ned ON/OFF-knappen på basen i två sekunder.
- Tryck på ON/OFF-knappen två gånger igen, men bara på en högtalare, och tryck sedan på ON/OFF-knappen två gånger på den andra högtalaren.
- Vänta en stund tills produkterna ansluter till varandra. När ihoppningen är lyckad kommer båda högtalarna att avge ett ljud och deras lampor blinkar kort.
Bluetooth-anslutning till mobil enhet:
- När båda högtalarna har parats ihop med varandra kommer du åt Bluetooth-inställningarna på din telefon eller mobila enhet.
- Hitta och välj NEWGARDEN SPEAKER-enheten från listan över tillgängliga enheter.
- När Bluetooth-anslutningen är framgångsrik kommer högtalarna att avge ett ljud och lamporna blinkar igen för att bekräfta anslutningen.

Obs: Det är viktigt att först synkronisera högtalarna med varandra innan du ansluter dem till din telefon.

Citiți cu atenție instrucțiunile de utilizare înainte de a manipula produsul. Păstrați aceste instrucțiuni pentru utilizare ulterioară. Dacă este necesar, transmiteți acest manual unor terțe părți.

1. INSTRUCȚIUNI GENERALE

Scoateți ansamblul din cutie înainte de a-l conecta la sursa de alimentare. Țineți dispozitivul departe de accesul copiilor și al persoanelor neautorizate.

INSTRUCȚIUNI DE SIGURANȚĂ

Acest corp de iluminat nu este o jucărie. Temperatura de funcționare 0-40 °C. Nu așezați produsul lângă surse de căldură, deoarece ar putea deteriora produsul și, în cele din urmă, ar putea provoca un incendiu. Țineți materialele combustibile la distanță de becuri. Nu permiteți ca lampa sau conectorul să intre în contact cu pereții, țesăturile asociate cu perdele, jaluzele sau alte materiale. În caz de funcționare anormală, opriți produsul și contactați personalul calificat.

INSTRUCȚIUNI GENERALE DE SIGURANȚĂ ELECTRICĂ

Dacă se utilizează prelungitoare, asigurați-vă că racordul nu este amplasat într-un loc unde se poate acumula apă. Pentru a preveni pătrunderea apei, ștecherul conectorului de încărcare trebuie să fie întotdeauna la locul său și bine fixat (cu excepția cazului în care se încarcă). Evitați să efectuați conexiuni și deconectări atunci când echipamentul este umed. Atunci când este utilizat în exterior, în locuri umede, instalația electrică la care este conectat trebuie să asigure protecție prin întrerupător de circuit cu defect la sol (GFCI). Utilizați numai în limitele de tensiune indicate. Nu utilizați produsul în cazul în care cablul este deteriorat sau lampa este ruptă. În acest caz, acesta trebuie înlocuit numai de către producător sau de către un distribuitor autorizat pentru a evita orice risc.

INSTRUCȚIUNI SPECIFICE DE SIGURANȚĂ ELECTRICĂ

Pentru a încărca produsul este necesar să utilizați numai un încărcător (nu este inclus) cu următoarele caracteristici: USB DC 5V MAXIMUM 2A. Nu utilizați un încărcător cu alte caracteristici. Produsul poate fi deteriorat iremediabil. Sursa de lumină conținută în acest corp de iluminat poate fi înlocuită numai de către producător, de către agentul său de service sau de către o persoană cu calificare similară. Metoda de fixare a cablului sau a cablului, astfel încât să poată fi înlocuit cu ușurință. Benzile de frecvență: 2,4-2,4835 GHz. Puterea maximă de RF transmisă în benzile de frecvență în care funcționează: 10mW.

2. SIMBOLURI DE AVERTIZARE

- (1) CE: Conformitate cu directivele europene privind siguranța electrică și compatibilitatea electromagnetică.
- (2) Simbolul coșului de gunoi pe roți barat de pe aparat sau ambalaj indică faptul că acest produs face obiectul unei colectări separate. Echipamentele electrice și electronice trebuie să fie colectate și nu aruncate împreună cu deșeurile menajere. Deșeurile de echipamente electrice și electronice trebuie să fie etichetate cu un sistem de colectare în conformitate cu Directiva 2012/19/UE. Echipamentele electrice și electronice sunt periculoase pentru mediu și pentru sănătatea umană din cauza prezenței unei substanțe periculoase în compoziția lor. Depozitarea și colectarea corectă a unuia dintre aceste produse contribuie la protecția mediului și a sănătății publice și reprezintă condiții de bază. Reciclarea echipamentelor electrice și electronice uzate. Pentru mai multe informații privind livrarea și colectarea echipamentelor electrice și electronice uzate, vă rugăm să contactați autoritățile locale și centrul de colectare autorizat în acest sens.
- (3) Un aparat din clasa III este conceput pentru a fi alimentat de o sursă de alimentare separată sau de tensiune foarte joasă de siguranță (SELV). Tensiunea unei surse de alimentare SELV este suficient de joasă pentru ca, în condiții normale, o persoană să poată intra în contact cu aceasta fără riscul de șoc electric. Prin urmare, nu este necesar să se încorporeze caracteristicile de siguranță ale dispozitivelor din clasele I și II. În ceea ce privește conformitatea dispozitivelor medicale din clasa III, aceasta nu este considerată o protecție suficientă.
- (4) În cazul în care ecranul de protecție este fisurat, acesta trebuie înlocuit.
- (5) AVERTISMENT: Acest produs este furnizat cu baterii tip buton. A nu se lăsa la îndemâna copiilor. Ingestia poate provoca arsuri, perforarea țesuturilor moi și deces. Arsurile grave pot apărea în termen de 2 ore de la ingestie. Solicitați imediat sfatul medicului.

3. INSTRUCȚIUNI ȘI RECOMANDĂRI DE UTILIZARE

Asigurați-vă că suprafața de instalare a produsului trebuie să fie netedă și curată. Această lampă include mai multe metode de instalare, folosiți metoda de instalare care este cea mai potrivită pentru dumneavoastră. În cazul în care se utilizează metoda de instalare cu bandă dublu adezivă, asigurați-vă că aceasta este instalată pe o suprafață curată și netedă. Înainte de a utiliza telecomanda, îndepărtați banda de izolare de pe bateria CR2025 cu litiu (inclusă în interiorul telecomenzii).

4. ÎNTREȚINERE ȘI CURĂȚARE

Dacă nu aveți de gând să utilizați produsul pentru o perioadă lungă de timp, vă recomandăm să depozitați produsul într-o zonă care nu este expusă la apă și/sau praf. Pentru a păstra produsul curat, utilizați o cârpă umedă și ștergeți ușor.

5. ZÁRUKA

Všeobecná zákonná záruka sa uplatňuje v súlade s predpismi platnými v krajine kupujúceho od dodania tovaru a po predložení dokladu o kúpe.

Uplatňovanie záruky

Na uplatnenie záruky musí byť výrobok nainštalovaný, prevádzkovaný a udržiavaný v súlade s pokynmi v návode na obsluhu. Opravy a výmeny dielov nepredlžujú pôvodnú záruku.

Výluky zo záruky

Záruka sa nevzťahuje na problémy alebo udalosti vyplývajúce z nesprávneho používania výrobku. Záruka na výrobok je obmedzená na hodnotu výrobku. Vylúčené sú najmä tieto prípady:

- Akákoľvek úprava výrobku zo strany používateľa spôsobí, že výrobok prestane byť v záruke.
- Ak neboli dodržané pokyny na používanie a/alebo odporúčania pre výrobok opísané v tomto návode.
- Chybný systém napájania v mieste inštalácie výrobku: prepätie, kolísanie napätia alebo siete atď.
- Akékoľvek poškodenie spôsobené vplyvom prostredia: vlhkosť, teplo, prach, hrdzavé povrchy, pobrežná korózia, extrémne teploty atď.
- Neúmyselné použitie výrobku alebo jeho častí.
- Akékoľvek neoprávnené úpravy a/alebo pridávanie dielov.
- Akékoľvek poškodenie výrobku alebo jeho častí v dôsledku nesprávneho balenia a prepravy počas vrátenia.
- Zo záručných nárokov sú vylúčené aj spotrebné komponenty, ktoré sa dajú vymeniť, napríklad batérie a žiarovky.

6. OTÁZKY A TVRDENIA

Ak máte akékoľvek otázky alebo ťažkosti týkajúce sa používania, výkonu alebo vzhľadu výrobku, môžete nás kontaktovať pomocou údajov uvedených na doklade o kúpe.

7. ZJEDNODUŠENÉ VYHLÁSENIE O ZHODE

Spoločnosť NEWGARDEN SPAIN, SL. týmto vyhlasuje, že typ rádiového zariadenia MODULO APOLO je v súlade so smernicami 2014/53/EÚ a 2015/863/EÚ. Úplné znenie EÚ vyhlásenia o zhode je k dispozícii na tejto webovej stránke: https://newgarden.es/Documentacion/declaración_de_conformidad_apolo.pdf

8. POKYNY NA PRIPOJENIE

SYNCHRONIZOVAŤ 1 PRODUKT:

1. Zapnite výrobok podržaním tlačidla ON/OFF na základni aspoň na dve sekundy
2. Stlačte tlačidlo Bluetooth na diaľkovom ovládači. Budete počuť zvuk „Režim Bluetooth“, ktorý signalizuje, že je aktivovaná funkcia Bluetooth výrobku.
3. Otvorte nastavenia Bluetooth na svojom telefóne alebo mobilnom zariadení, vyhľadajte a vyberte zariadenie NEWGARDEN SPEAKER zo zoznamu dostupných zariadení. Keď je pripojenie Bluetooth úspešné, reproduktor vydá zvuk a kontrolky znova zablikajú, čím potvrdí pripojenie.

SYNCHRONIZUJTE SÚČASNE 2 PRODUKTY:

1. Zapnite oba produkty podržaním tlačidla ON/OFF na základni na dve sekundy.
 2. Znova dvakrát stlačte tlačidlo ON/OFF, ale len na jednom reproduktore, a potom dvakrát stlačte tlačidlo ON/OFF na druhom reproduktore.
 3. Chvíľu počkajte, kým sa produkty navzájom spoja. Po úspešnom spárovaní oba reproduktory vydajú zvuk a ich svetlá krátko zablikajú.
- Bluetooth pripojenie k mobilnému zariadeniu:
4. Keď sú oba reproduktory navzájom spárované, prejdite na nastavenia Bluetooth v telefóne alebo mobilnom zariadení.
 5. Nájdite a vyberte zariadenie NEWGARDEN SPEAKER zo zoznamu dostupných zariadení.
 6. Keď je pripojenie Bluetooth úspešné, reproduktory vydajú zvuk a kontrolky znova zablikajú, čím sa potvrdí pripojenie.

Poznámka: Pred pripojením reproduktorov k telefónu je dôležité najprv navzájom synchronizovať reproduktory.

Před manipulací s výrobkem si pečlivě přečtěte návod k použití. Tyto pokyny si uschovejte pro budoucí použití. V případě potřeby předejte tuto příručku třetím stranám.

1. OBECNÉ POKYNY

Před připojením k napájení vyjměte sestavu z krabice. Přístroj uchovávejte mimo dosah dětí a nepovolaných osob.

BEZPEČNOSTNÍ POKYNY

Toto svítidlo není hračka. Provozní teplota od 0 do 40 °C. Výrobek neumísťte vedle zdrojů tepla, mohlo by dojít k jeho poškození a následnému požáru. V blízkosti žárovek uchovávejte hořlavé materiály. Nedovolte, aby se svítidlo nebo konektor dostaly do kontaktu se stěnami, látkami spojenými se závěsy, žaluziemi nebo jinými materiály. V případě nestandardního provozu výrobek vypněte a obraťte se na kvalifikovaný personál.

OBECNÉ POKYNY PRO ELEKTRICKOU BEZPEČNOST

Pokud používáte prodlužovací kabely, zajistěte, aby se přípojka nenacházela na místě, kde se může hromadit voda. Aby se zabránilo vniknutí vody, měla by být zástrčka nabíjecího konektoru vždy na svém místě a bezpečně upevněna (pokud se nenabíjí). Neprovádějte připojení a odpojení, pokud je zařízení mokré. Při venkovním použití ve vlhkých prostorách musí být elektrická instalace, ke které je připojen, vybavena ochranou proti zemnímu přerušení (GFCI). Používejte pouze v uvedených mezích napětí. V případě poškozeného kabelu nebo rozbití lampy výrobek nepoužívejte. V takovém případě by ji měl vyměnit pouze výrobce nebo autorizovaný servis, aby se předešlo jakémukoli riziku.

ZVLÁŠTNÍ POKYNY PRO ELEKTRICKOU BEZPEČNOST

K nabíjení výrobku je nutné používat pouze nabíječku (není součástí dodávky) s následujícími vlastnostmi: USB DC 5V MAXIMÁLNĚ 2A. Nepoužívejte nabíječku s jinými charakteristikami. Mohlo by dojít k neopravitelnému poškození výrobku. Světelný zdroj obsažený v tomto svítidle smí vyměnit pouze výrobce nebo jeho servisní zástupce nebo podobně kvalifikovaná osoba. Způsob upevnění kabelu nebo šňůry tak, aby bylo možné ji snadno vyměnit. Frekvenční pásma: 2,4-2,4835 GHz. Maximální vysílaný rádiový výkon ve frekvenčních pásmech, ve kterých pracuje: 10 mW.

2. VÝSTRAŽNÉ SYMBOLY

- (1) CE: soulad s evropskými směrnici o elektrické bezpečnosti a elektromagnetické kompatibilitě.
- (2) Symbol přeškrtnuté popelnice na spotřebiči nebo obalu znamená, že tento výrobek podléhá tříděnému sběru. Elektrická a elektronická zařízení se musí sbírat a nesmí se likvidovat společně s domovním odpadem. Odpadní elektrická a elektronická zařízení musí být označena systémem sběru v souladu se směrnicí 2012/19/EU. Elektrická a elektronická zařízení jsou nebezpečná pro životní prostředí a lidské zdraví z důvodu přítomnosti nebezpečné látky v jejich složení. Správné skladování a sběr jednoho z těchto produktů přispívají k ochraně životního prostředí a veřejného zdraví a jsou základními podmínkami. Recyklace použitých elektrických a elektronických zařízení. Další informace o odevzdávání a sběru použitých elektrických a elektronických zařízení získáte na místních úřadech a ve sběrném středisku, které je k tomu oprávněno.
- (3) Spotřebič třídy III je určen k napájení z odděleného nebo bezpečnostního zdroje velmi nízkého napětí (SELV). Napětí zdroje SELV je dostatečně nízké, aby s ním za normálních podmínek mohla přijít do styku osoba bez rizika úrazu elektrickým proudem. Proto není nutné, aby byly do zařízení třídy I a třídy II začleněny bezpečnostní prvky. Pro shodu zdravotnických prostředků třídy III se nepovažuje za dostatečnou ochranu.
- (4) V případě praskliny na ochranném krytu je nutné jej vyměnit.
- (5) VAROVÁNÍ: Tento výrobek je dodáván s knoflíkovými bateriemi. Uchovávejte je mimo dosah dětí. Požití může způsobit popáleniny, perforaci měkkých tkání a smrt. Do 2 hodin po požití může dojít k těžkým popáleninám. Okamžitě vyhledejte lékařskou pomoc.

3. NÁVOD A DOPORUČENÍ K POUŽITÍ

Při používání výrobku v kontaktu s vodou se ujistěte, že je oblast reproduktoru zcela bez vody. V opačném případě může ovlivnit správný zvuk. V případě potřeby umístěte výrobek směrem dolů a nechte jej zcela vyschnout, ujistěte se, že instalační povrch výrobku by měl být hladký a čistý. Před použitím dálkového ovladače odstraňte izolační pásek z lithiové baterie CR2025 (je součástí dálkového ovladače).

4. ÚDRŽBA A ČIŠTĚNÍ

Pokud výrobek nebudete delší dobu používat, doporučujeme jej uložit na místě, které není vystaveno vodě a/nebo prachu. Výrobek udržujte v čistotě pomocí vlhkého hadříku a jemně jej otírejte.

5. ZÁRUKA

Obecná zákonná záruka platí v souladu s předpisy platnými v zemi kupujícího od dodání zboží a po předložení účtenky jako dokladu o koupi.

Uplatnění záruky

Aby byla záruka uplatněna, musí být výrobek instalován, provozován a udržován v souladu s pokyny uvedenými v návodu k obsluze. Opravy a výměny dílů neprodlužují původní záruku.

Výjimky ze záruky

Záruka se nevztahuje na problémy nebo události vzniklé v důsledku nesprávného používání výrobku. Záruka na výrobek je omezena na hodnotu výrobku. Vyloučeny jsou zejména tyto případy:

- Jakékoli úpravy výrobku provedené uživatelem způsobí, že na výrobek nebude poskytnuta záruka.
- Pokud nebyly dodrženy pokyny pro použití a/nebo doporučení pro výrobek popsáné v tomto návodu.
- Vadný systém napájení v místě instalace výrobku: přepětí, kolísání napětí nebo sítě atd.
- Jakékoli poškození v důsledku vlivu prostředí: vlhkost, teplo, prach, rezavé povrchy, pobřežní koroze, extrémní teploty atd.
- Nechtěné použití výrobku nebo jeho částí.
- Jakékoli neautorizované úpravy a/nebo přidávání dílů.
- Jakékoli poškození výrobku nebo jeho částí způsobené nesprávným balením a přepravou při vrácení.
- Ze záručních nároků jsou rovněž vyloučeny spotřební součásti, které lze vyměnit, jako jsou baterie a žárovky.

6. DOTAZY A REKLAMACE

Pokud máte jakékoli dotazy nebo potíže týkající se používání, výkonu nebo vzhledu výrobku, můžete nás kontaktovat pomocí údajů uvedených na dokladu o koupi.

7. DOTAZY A REKLAMACE

Společnost NEWGARDEN SPAIN, SL. tímto prohlašuje, že typ rádiového zařízení MODULO APOLO je ve shodě se směrnicemi 2014/53/EU a 2015/863/EU. Úplné znění EU prohlášení o shodě je k dispozici na následující webové stránce:
https://newgarden.es/Documentacion/declaración_de_conformidad_apolo.pdf

8. POKYNY PRO PŘIPOJENÍ

SYNCHRONIZOVAT 1 PRODUKT:

1. Zapněte výrobek přidržím tlačítka ON/OFF na základně po dobu alespoň dvou sekund
2. Stiskněte tlačítko Bluetooth na dálkovém ovladači. Uslyšíte zvuk „Režim Bluetooth“, který signalizuje, že je aktivována funkce Bluetooth výrobku.
3. Otevřete nastavení Bluetooth na svém telefonu nebo mobilním zařízení, vyhledejte a vyberte zařízení NEWGARDEN SPEAKER ze seznamu dostupných zařízení. Když je připojení Bluetooth úspěšné, reproduktor vydá zvuk a kontrolky znovu zablikají, aby se potvrdilo připojení.

SYNCHRONIZUJTE SOUČASNĚ 2 PRODUKTY:

1. Zapněte oba produkty přidržím tlačítka ON/OFF na základně po dobu dvou sekund.
2. Stiskněte znovu dvakrát tlačítko ON/OFF, ale pouze na jednom reproduktoru, a poté dvakrát stiskněte tlačítko ON/OFF na druhém reproduktoru.
3. Počkejte několik okamžiků, než se produkty vzájemně propojí. Když je párování úspěšné, oba reproduktory vydají zvuk a jejich kontrolky krátce zablikají.
Bluetooth připojení k mobilnímu zařízení:
4. Jakmile jsou oba reproduktory vzájemně spárovány, přejděte do nastavení Bluetooth v telefonu nebo mobilním zařízení.
5. Najděte a vyberte zařízení NEWGARDEN SPEAKER ze seznamu dostupných zařízení.
6. Když je připojení Bluetooth úspěšné, reproduktory vydají zvuk a kontrolky znovu zablikají, aby se potvrdilo připojení.

Poznámka: Před připojením reproduktorů k telefonu je důležité nejprve vzájemně synchronizovat reproduktory.

Před manipulací s výrobkem si pozorně přečítajte návod na použitie. Tieto pokyny si uschovajte na ďalšie použitie. V prípade potreby odovzdajte túto príručku tretím stranám.

1. VŠEOBECNÉ POKYNY

Před připojením k zdroju napájania vyberte zostavu z krabice. Prístroj uchovávajte mimo dosahu detí a nepovolanych osob.

BEZPEČNOSTNÉ POKYNY

Toito svietidlo nie je hračka. Prevádzková teplota 0 až 40 °C. Neumiestňujte výrobok vedľa zdrojov tepla, mohlo by dôjsť k jeho poškodeniu a nakoniec k požiaru. Udržujte horľavé materiály mimo dosahu žiaroviek. Nedovoľte, aby sa svietidlo alebo konektor dostali do kontaktu so stenami, látkami spojenými so závesmi, žalúziami alebo inými materiálmi. V prípade neštandardnej prevádzky výrobok vypnite a kontaktujte kvalifikovaný personál.

VŠEOBECNÉ POKYNY TÝKAJÚCE SA ELEKTRICKEJ BEZPEČNOSTI

Ak sa používajú predlžovacie káble, zabezpečte, aby sa prípojka nenachádzala na mieste, kde sa môže hromadiť voda. Aby sa zabránilo vniknutiu vody, zástrčka nabíjacieho konektora by mala byť vždy na mieste a bezpečne upevnená (pokiaľ sa nenabíja). Vyhňte sa pripájaniu a odpájaniu, keď je zariadenie mokré. Pri použití vo vonkajšom prostredí vo vlhkých priestoroch musí elektrická inštalácia, ku ktorej je pripojený, poskytovať ochranu proti zemnému spojeniu (GFCI). Používajte len v rámci uvedených limitov napätia. Nepoužívajte výrobok v prípade poškodeného kábla alebo rozbitia lampy. V takom prípade by ho mal vymeniť iba výrobca alebo autorizovaný servis, aby sa predišlo akémukoľvek riziku.

ŠPECIFICKÉ POKYNY TÝKAJÚCE SA ELEKTRICKEJ BEZPEČNOSTI

Na nabíjanie výrobku je potrebné používať iba nabíjačku (nie je súčasťou dodávky) s nasledujúcimi vlastnosťami: USB DC 5V MAXIMÁLNE 2A. Nepoužívajte nabíjačku s inými charakteristikami. Výrobok sa môže nenávratne poškodiť. Svetelný zdroj obsiahnutý v tomto svietidle môže vymeniť len výrobca alebo jeho servisný zástupca alebo podobne kvalifikovaná osoba. Spôsob upevnenia kábla alebo šnúry tak, aby sa dal ľahko vymeniť. Frekvenčné pásma: 2,4-2,4835 GHz. Maximálny vysielaný RF výkon vo frekvenčných pásmach, v ktorých pracuje: 10 mW.

2. VÝSTRAŽNÉ SYMBOLY

- (1) CE: súlad s európskymi smernicami pre elektrickú bezpečnosť a elektromagnetickú kompatibilitu.
- (2) Symbol preškrtnutého koša na spotrebiči alebo obale znamená, že tento výrobok podlieha separovanému zberu. Elektrické a elektronické zariadenia sa musia zbierať a nesmú sa likvidovať spolu s domovým odpadom. Odpad z elektrických a elektronických zariadení musí byť označený systémom zberu v súlade so smernicou 2012/19/EÚ. Elektrické a elektronické zariadenia sú nebezpečné pre životné prostredie a ľudské zdravie z dôvodu prítomnosti nebezpečnej látky v ich zložení. Správne skladovanie a zber jedného z týchto produktov prispieva k ochrane životného prostredia a verejného zdravia a je základnou podmienkou. Recyklácia použitých elektrických a elektronických zariadení. Ďalšie informácie o odovzdávaní a zbere použitých elektrických a elektronických zariadení získate na miestnych úradoch a v zbernom stredisku, ktoré je na to oprávnené.
- (3) Spotrebič triedy III je určený na napájanie z oddeleného alebo bezpečnostného zdroja veľmi nízkeho napätia (SELV). Napätie zdroja SELV je dostatočne nízke na to, aby s ním za normálnych podmienok mohla prísť osoba do kontaktu bez rizika úrazu elektrickým prúdom. Preto nie je potrebné zahnúť bezpečnostné prvky zariadení triedy I a triedy II. Na zabezpečenie zhody zdravotníckych pomôcok triedy III sa nepovažuje za dostatočnú ochranu.
- (4) V prípade praskliny na ochrannom kryte je potrebné ho vymeniť.
- (5) VAROVANIE: Tento výrobok sa dodáva s gombíkovými batériami. Uchovávajte ich mimo dosahu detí. Prehltutie môže spôsobiť popálenie, perforáciu mäkkých tkanív a smrť. Do 2 hodín po požití môže dôjsť k ťažkým popáleninám. Okamžite vyhľadajte lekársku pomoc.

3. POKYNY A ODPORÚČANIA NA POUŽÍVANIE

Pri používaní výrobku v kontakte s vodou sa uistite, že oblasť reproduktora je úplne bez vody. V opačnom prípade to môže ovplyvniť správny zvuk. V prípade potreby umiestnite výrobok smerom nadol a nechajte ho úplne vyschnúť, uistite sa, že inštalovaný povrch výrobku by mal byť hladký a čistý. Pred použitím diaľkového ovládača odstráňte izolačný prúžok z lítiovej batérie CR2025 (je súčasťou diaľkového ovládača).

4. ÚDRŽBA A ČISTENIE

Ak výrobok nebudete používať dlhší čas, odporúčame vám, aby ste ho skladovali na mieste, ktoré nie je vystavené vode a/alebo prachu. Ak chcete výrobok udržiavať v čistote, použite vlhkú handričku a jemne ho utrite.