

# NEX PUR REGAL // SHELF

MONTAGEANLEITUNG // ASSEMBLY INSTRUCTIONS

**PIURE.**  
CREATING LIVING SPACE



## Inhalt

### Table of contents

Beschlagbeutel und Schraubenverwendung	<b>5</b>
<i>Fitting bag and use of the screw</i>	<i>5</i>
Elemente ausrichten	<b>6</b>
<i>Aligning the units</i>	<i>6</i>
Elemente verbinden und Wandbefestigung	<b>7</b>
<i>Connecting the shelves and wall mounting</i>	<i>7</i>
Türfronten einstellen – Regalelemente	<b>8</b>
<i>Adjusting doors – shelf units</i>	<i>8</i>
Türanschlag tauschen (nur Regalelemente)	<b>9</b>
<i>Change door stop (only shelf units)</i>	<i>9</i>
Türfronten einstellen – Schrankelemente	<b>11</b>
<i>Adjusting doors – cupboard units</i>	<i>11</i>
Schubkasten einstellen	<b>12</b>
<i>Adjusting the drawers</i>	<i>12</i>
Pflegehinweise	<b>14</b>
<i>Care instructions</i>	<i>14</i>
Allgemeine Hinweise	<b>15</b>
<i>General information</i>	<i>15</i>



## Beschlagbeutel und Schraubenverwendung

### Fitting bag and use of the screws

#### Beschlagbeutel Abdeckkappe (BB 1586351)

Fitting bag covering caps (BB 1586351)



- Abdeckkappe, Kunststoff silber / weiß, zum Verschließen der Bohrungen im Korpusboden
- Covering cap, plastic silver / white caps, cover the drill holes in the base of the shelf

#### Beschlagbeutel Korpusverbinder (BB 1586350)

Fitting bag unit connector-fitting (BB 1586350)



- Korpusverbinder, Kunststoff schwarz, zum Verbinden der Korpusse miteinander
- Connector fitting, plastic black, for connecting units together

#### Beschlagbeutel Kippsicherung (BB 1587404)

Fitting bag wall mounting (BB 1587404)

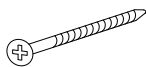
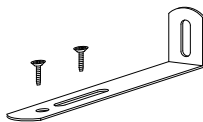

- Winkel Wandbefestigung mit Rundkopf Spax 4 x 12 mm, Kippsicherung
- Bracket for wall mounting Spax pan-head screw 4 x 12 mm, to secure shelves against the wall
- Allzweckdübel 8 x 50 mm, zur Befestigung der Kippsicherung an der Wand
- All purpose wall plug 8 x 50 mm, for mounting bracket to the wall
- Spanplattenschraube 6 x 60 mm, zur Befestigung der Kippsicherung an der Wand
- Chipboard screw 6 x 60 mm, for mounting bracket to the wall

#### Beschlagbeutel Fachboden (BB 1468710)

Fitting bag for the shelves (BB 1468710)



- Bodenträger Ø 3 mm, verzinkt, zur Auflage der Fachböden
- Shelf supports Ø 3 mm, galvanized, function as support arms for the shelves

**Elemente ausrichten**  
Aligning the units

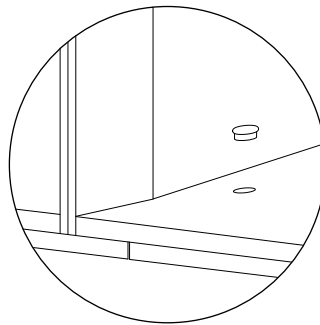
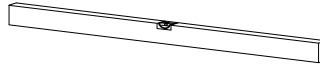
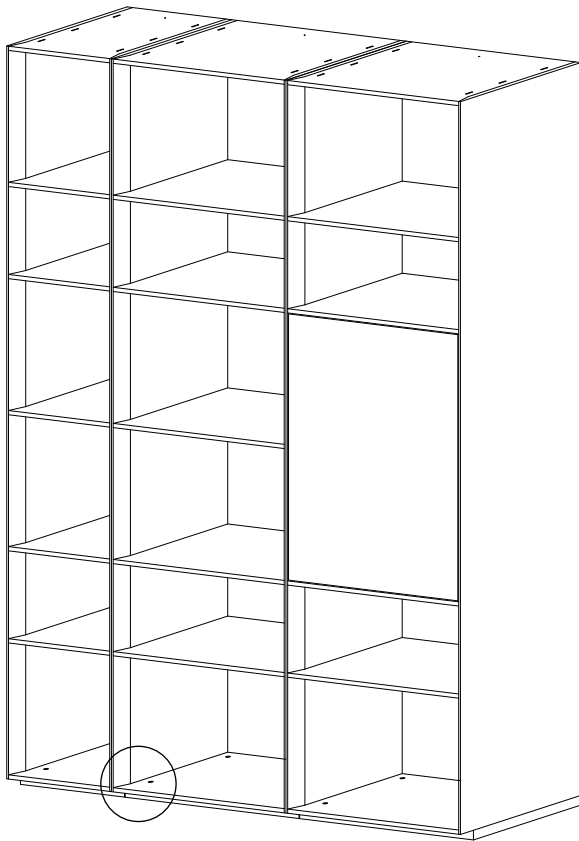

Die Bodenplatte über die Verstellfüße waagrecht ausrichten (Inbus 5 mm), nach dem Justieren die Bohrlöcher in den unteren Elementböden mit den beiliegenden Abdeckkappen verschließen.  
Remove the caps to calibrate the furniture with an allen key 5 mm through drill holes in the base shelf. After calibrating the furniture close holes with covering caps.



**Die Bodenplatte ist am unteren Korpusboden werkseitig vormontiert!**  
The base plate is fixed to the shelf!



## Elemente verbinden und Wandbefestigung

### Connecting the shelves and wall mounting

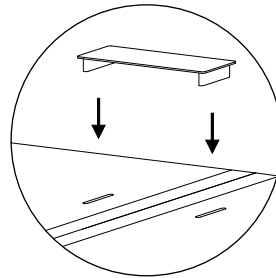
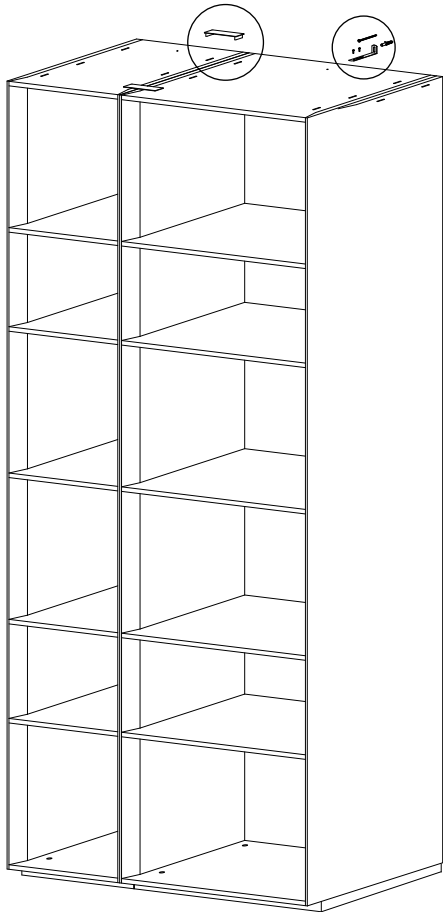

#### Verbindungsklammer

Die oberen Böden haben auf jeder Seite zwei eingefräste Schlitz. Richten Sie die Korpusse bündig aus und drücken Sie die Klammern in die Schlitz.

#### Connector-fitting

The top shelves have two milled slots on each side to accommodate the connector-fitting. Align shelves precisely and connect units by plugging connector fittings into slots.

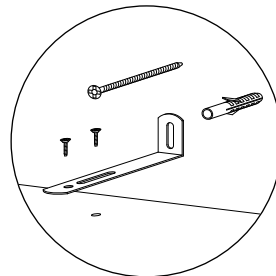

#### Wandbefestigung

Die Winkel für die Wandbefestigung sind auf dem oberen Boden mit einer Schraube zu verschrauben. Anschließend die Befestigungswinkel an der Wand festschrauben, die Ausrichtung des Regalelementes überprüfen und die Befestigungswinkel mit der zweiten Schraube im oberen Boden verschrauben und sichern.

#### Wall mounting

Fit bracket for wall mounting to top shelf with one screw into prepared drill hole. Mount bracket to the wall. Double-check alignment of the unit and secure bracket to the top shelf by fitting the second screw.

## Türfronten einstellen – Regalelemente Adjusting doors – shelf units

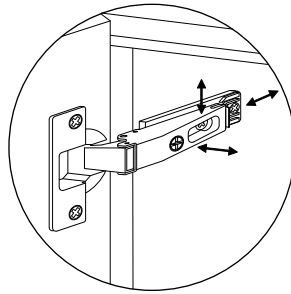
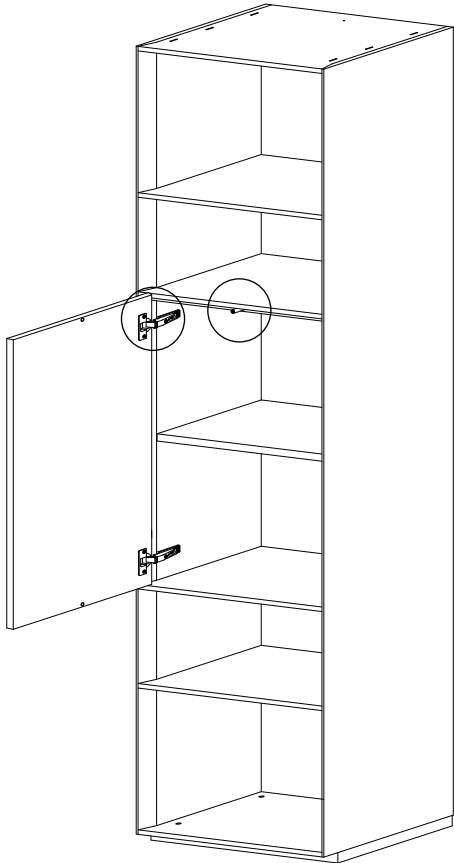

### Türeinstellung

Die Türen sind über die 3-dimensionale Bandverstellung zu justieren (hierzu bitte die Abdeckkappen der Topfbänder zu entfernen).

### Adjusting the doors

Calibrate the doors using the 3D hinge adjustment (please remove the hinges' covering caps).



Seitenverstellung (vorne auf Bandarm)  
Side-alignment (front of the hinge)



Höhenverstellung (mittig auf Bandarm)  
Height-alignment (center of the hinge)



Tiefenverstellung (hinten auf Grundplatte)  
Depth-alignmenmt (back o. t. hinge base)

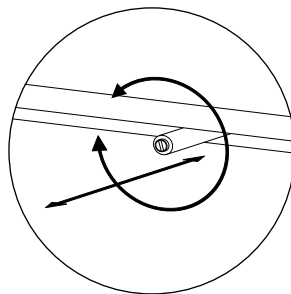

Durch drehen des Magnetschnäppers die Tür- und Klappenebene, sowie den Rücksprung der Front zum Korpus justieren.

By turning the magnetic catch, calibrate the door level and the return of the front to the unit.

## Türanschlag tauschen (nur Regalelemente) Change door stop (only shelf units)

### 1. Tür aushängen

Hebel hinten am Bandarm drücken und gleichzeitig durch Druck vorne am Bandarm das Scharnier von der Grundplatte lösen.

#### 1. Remove doors

Press lever at the back of the hinge at the same time press onto front part of the hinge to disconnect the hinge from the base.

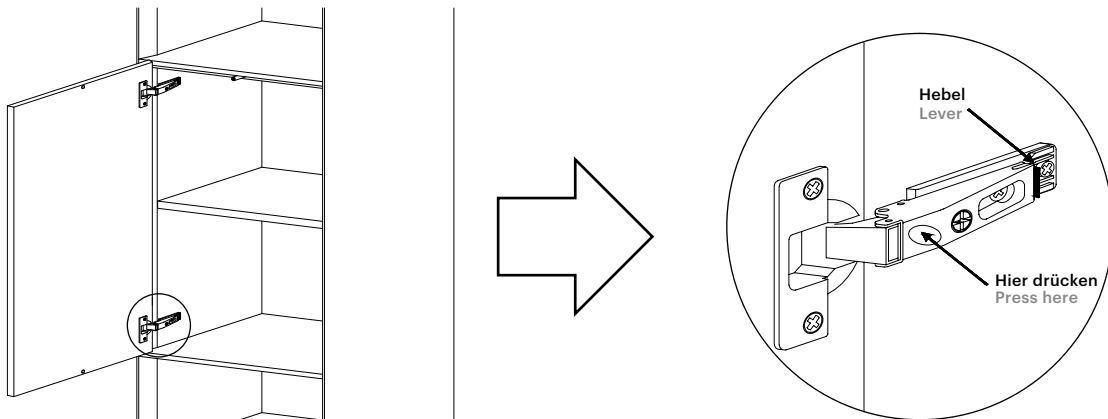

### 2. Grundplatten demontieren

Die Grundplatten mit dem Kreuzschlitzschraubendreher lösen.

#### 2. Take out hinge bases

Unscrew hinge bases with a phillips screwdriver.

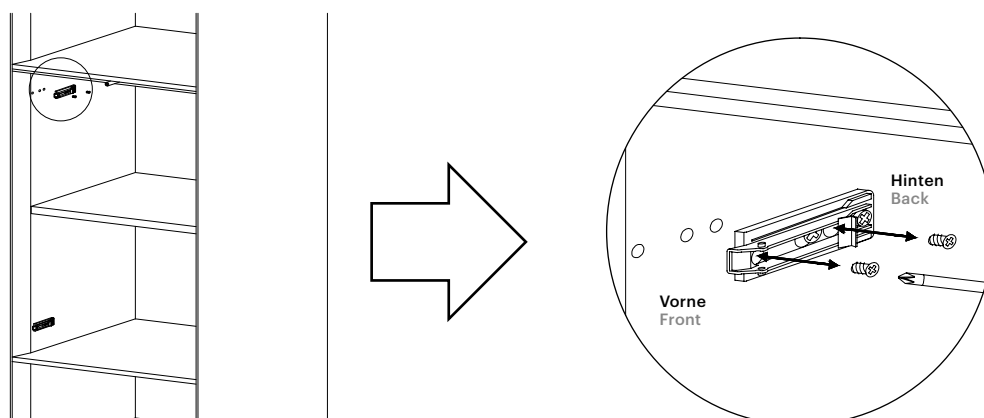

**3. Abdeckung herausnehmen**

Entnehmen Sie das Abdeckplättchen auf der rechten Seite und verdecken Sie damit die Bandbohrungen auf der linken Seite.

**3. Remove covering plates**

Remove covering plate on the right hand side and plug back on the left hand side into drill holes.

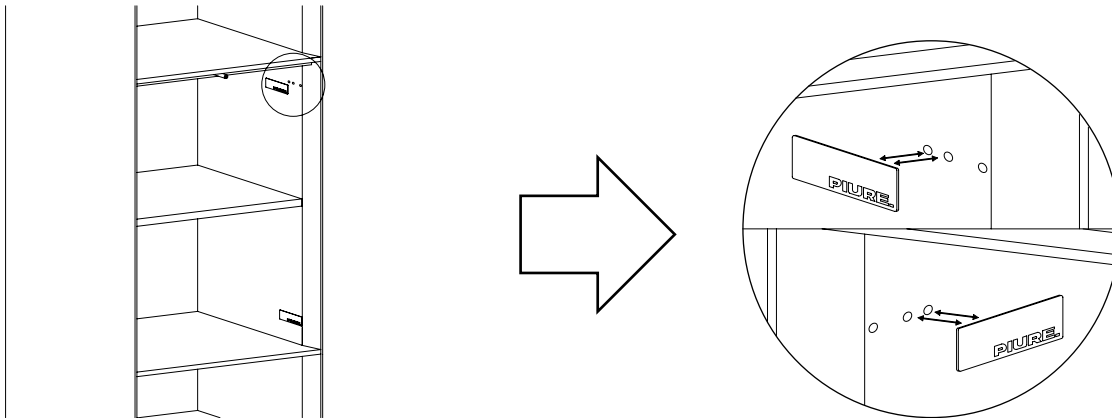

**4. Grundplatten anschrauben und Tür einhängen**

Zuerst das obere Band, mit dem Haken an dem Stift auf der Grundplatte ansetzen, so dass das Band durch Druck auf das hintere Ende des Bandarms einrastet. Diesen Vorgang mit dem unteren Band wiederholen.

**4. Fit hinge bases and hang the door**

First fit top hinge, by attaching the hook on the back of the hinge, to the pin on the top front of the hinge base hinge clips onto hinge base by pressing onto the back of the hinge. Repeat with bottom hinge.

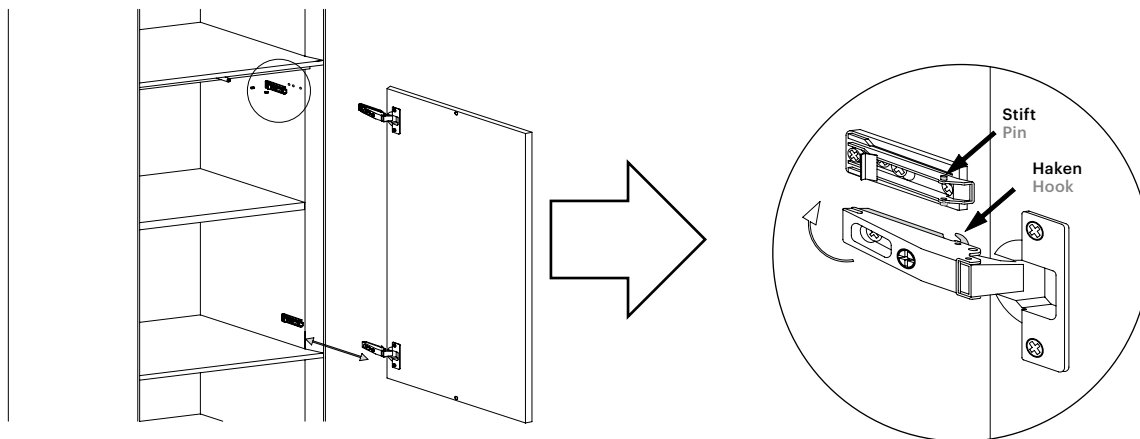

## Türfronten einstellen – Schrankelemente

### Adjusting doors – cupboard units

Schrankelemente gibt es mit Türanschlag rechts oder Türanschlag links.

Der Türanschlag kann nicht getauscht werden.

Schrankelemente und Regale können miteinander verbunden werden (siehe Seite 11).

Cupboard units come with door stop on the right or door stop on the left.

The door stop cannot be changed.

Cupboard units and shelf units can be connected with each other (see page 11).

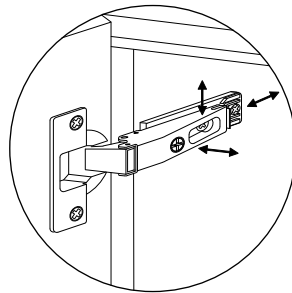
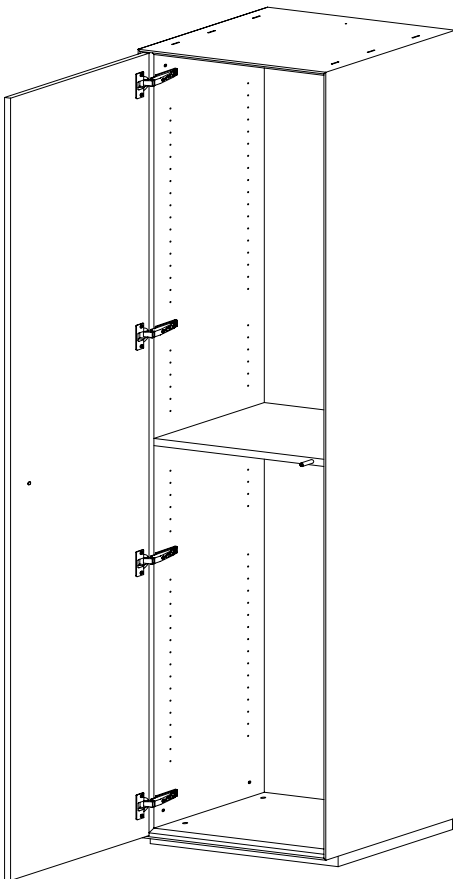

#### Türeinrichtung

Türen über die 3-dimensionale Bandverstellung justieren (Abdeckkappen der Topfbänder entfernen).

#### Adjusting the doors

Calibrate the doors using the 3D hinge adjustment (remove the hinges' covering caps).



Seitenverstellung (vorne auf Bandarm)  
Side-alignment (front of the hinge)



Höhenverstellung (mittig auf Bandarm)  
Height-alignment (center of the hinge)



Tiefenverstellung (hinten auf Grundplatte)  
Depth-alignment (back o. t. hinge base)

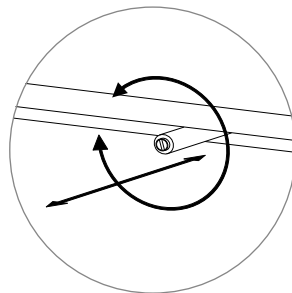

Durch drehen des Magnetschnäppers die Türebene, sowie den Rücksprung der Front zum Korpus justieren.

By turning the magnetic catch, calibrate the door and the return of the front to the unit.

## Schubkasten einstellen Adjusting the drawers

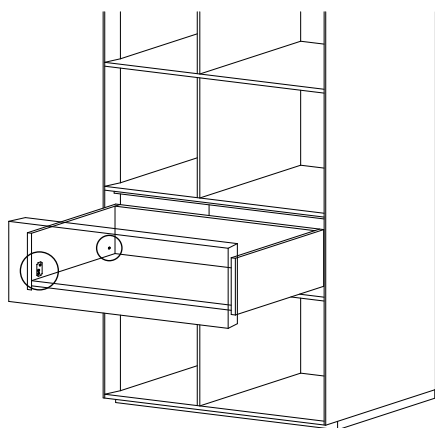

Die Schubkästen sind, in der Höhe, der Neigung, der Tiefe und zur Seite hin, verstellbar (Torx 20).

Zum Herausnehmen eines Schubkastens diesen ganz öffnen, die Verriegelungshebel auf beiden Seiten vorne unter dem Schubkastenboden lösen und den Schubkasten nach vorne herausnehmen.

Zum Einschieben den Schubkasten auf die eingeschobenen Schienen setzen und einschieben. Der Schubkasten rastet selbsttätig ein.

Montage, Demontage und Schubkasteneinstellung gemäß Herstelleranleitung.

The height, tilt, and depth, and sideways position of the drawers can be adjusted (Torx 20).

To take out a drawer open it fully, release the locking lever beneath the drawer base at the front on both sides, and pull the drawer out.

To insert the drawer place it on the (slid-in) rails and push it in; it clicks into place automatically.

Assemble, dismantle and adjust drawers as per the manufacturer's instructions.



**Die Führungen immer nur parallel einschieben,  
da sonst die Synchronisierungseinheit beschädigt werden kann!**

**Only insert guides in parallel,  
as otherwise the synchronization unit can be damaged!**

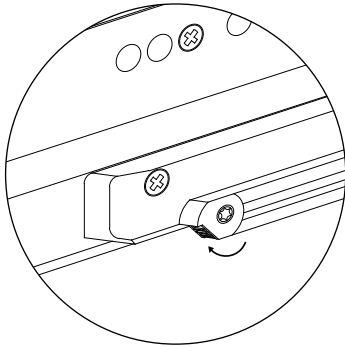

**Tiefenverstellung**

Über das Einstellrad (oranger Kunststoff) in der Mitte der Führungsschiene, die Tiefe der Front justieren (unter dem Schubkastenboden), Verstellweg +2 / -2 mm.

**Calibrate the depth of the front**

Calibrate the depth of the front (beneath the base of the drawer) using the dial (orange plastic) in the middle of the guide rail, adjustment range +2 / -2 mm.

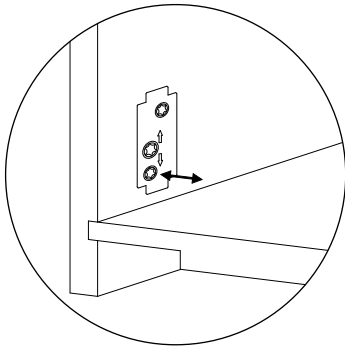
**Höhenverstellung**

Über die mittlere Schraube die Höhe der Front justieren, Verstellweg +2 / -2 mm.

**Calibrate the height of the front**

Use center screw to adjust height of the front, adjustment range +2 / -2 mm.

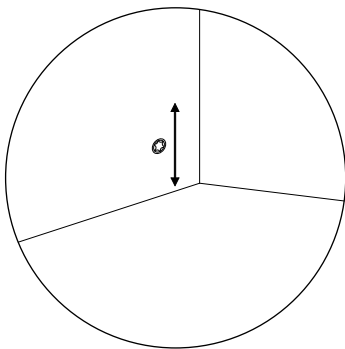
**Neigungsverstellung**

Über die hintere Schraube in der Zarge, kann die Neigung des Schubkastens verstellt werden. Anschließend die Abdeckkappen der Einstellschrauben wieder aufclipsen.

**Calibrate the tilt of the front**

The tilt of the drawer can be adjusted by means of the rear screw in the frame clip the adjustment screw covering caps back on.

## Pflegehinweise Care instructions

Die Flächen unserer Qualitätsmöbel (lackierte Holzoberflächen, Mattlackflächen, Hochglanzflächen und hinterlackierte Gläser) lassen sich am besten mit kalkfreiem Wasser oder aber mit handelsüblichem Glasreiniger wie z.B. Sidolin reinigen. Es sollte auf keinen Fall mit alkohol- oder säurehaltigen Putzmitteln gearbeitet werden. Bestens geeignet zur schonenden Reinigung ist ein sauberes Baumwolltuch, welches trocken wie nebelfeucht angewendet werden kann.

Bitte keine Mikrofasertücher verwenden.

### HINWEIS

Bitte achten Sie darauf, dass auf den hochwertigen Möbeloberflächen keine heißen, schweren, scharfkantigen oder feuchten Gegenstände abgestellt werden, welche Druckstellen oder Ränder verursachen können!

Verschüttete Flüssigkeiten bitte sofort abtupfen und nicht eindringen lassen!

Niemals mit großem Druck auf einer Stelle reiben!

The surfaces of our quality furniture (lacquered wooden surfaces, matt lacquered surfaces, high gloss surfaces and back-lacquered glasses) are cleaned at its best with a standard glass cleaner as for example Sidolin.

Please avoid cleaning with products that contain alcohol or acid. Ideal for a careful cleaning is a clean cotton cloth which can be used either dry or damp wipe.

### SPECIFIC NOTE:

Please make sure that on the furniture surfaces no hot, heavy, sharp or wet items are placed which could cause pressure marks or edges. Spilled liquids remove immediately and do not let it enter. Please do not rub with too much pressure on one spot.

## Allgemeine Hinweise General information

Piure fertigt seine Produkte nach dem heutigen Stand der Technik und entsprechend den geltenden Vorschriften und Regeln.

Trotzdem können von diesen Produkten Gefahren für Personen und Sachwerte ausgehen, wenn:

- Das Produkt unsachgemäß montiert wird.
- Das Produkt nicht bestimmungsgemäss verwendet wird.
- Das Produkt unsachgemäß verändert oder umgebaut wird.
- Keine Original-Fachböden verwendet werden.
- Die Sicherheitsbestimmungen nicht beachtet werden.

### WARNUNG

Jede Person, die mit der Planung, Montage und/oder Benutzung befasst ist, muss die Montage- und Bedienungsanleitung unbedingt lesen und befolgen.

Darüber hinaus gelten selbstverständlich:

- Einschlägige Unfallverhütungsvorschriften
- Allgemein anerkannte sicherheitstechnische Regeln
- Länderspezifische Bestimmungen

### SICHERHEITSHINWEISE

Spielende Kinder können oft Gefahren nicht richtig abschätzen. Stellen Sie daher sicher, dass Ihre Einrichtung nicht als Spielgerät verwendet wird.

Bitte beachten Sie folgende Punkte:

- Die baulichen Gegebenheiten, insbesondere die Ausführung und Tragfähigkeit von Wänden, Decken und Fussböden, kann die Tragfähigkeit für die angegebene Zug- oder Druckbelastung nicht durch geeignete Befestigungs- oder Stabilisierungselemente erreicht werden, ist von einer Montage abzusehen.
- Alle gelieferten Konstruktionsbauteile, die zur Stabilisierung der Aufbauten dienen, sind uneingeschränkt anzubringen, bzw. dürfen auch nicht entfernt werden.
- Die Beladung der Produkte darf erst nach Abschluss aller Montagearbeiten vorgenommen werden.
- Fachböden sollten möglichst gleichmässig belastet werden.
- Vermeiden Sie starke, ruckartige Belastungen.

Piure manufactures its products to the latest technology status and according to applicable regulations and rules.

However, risks can pose, if:

- The product is not installed properly.
- The product is used inappropriately.
- The product is changed in its construction improperly.
- No original shelves are used.
- The security regulations are being disregarded.

### WARNING

Every person that is involved in the planning, the assembly and/or usage, must read and follow the assembly instruction.

Moreover, it is self-evident:

- applicable accident prevention regulations
- generally accepted safety regulations
- specific provision

### SAFETY INSTRUCTIONS

Playing children often cannot assess danger properly. Please ensure for this reason that the furniture is not used as a playing toy.

Please mind the following:

- The structural circumstances, especially the carrying capacity of walls, ceilings and floors are important for the assembly. If the carrying capacity for the tensile or pressure load cannot be reached by appropriate fixing material and stabilizing elements, an assembly should not be carried out.
- All assembly parts which serve the stabilisation of the construction, must be installed and cannot be removed.
- The loading of the products can only follow after the proper assembly.
- Shelves should be loaded even.
- Avoid abrupt, strong loads.

Thank you – we hope you enjoy your PIURE product!

[www.piure.de](http://www.piure.de)