

Gebrauchsanleitung PK-Nr. 3510

Instructions / Mode d'emploi / Gebruiksaanwijzing /
инструкция по использованию / 使用说明 / Használati utasítás

PAIDI Möbel GmbH
Hauptstraße 87
97840 Hafeloher
Germany
info@paidi.de

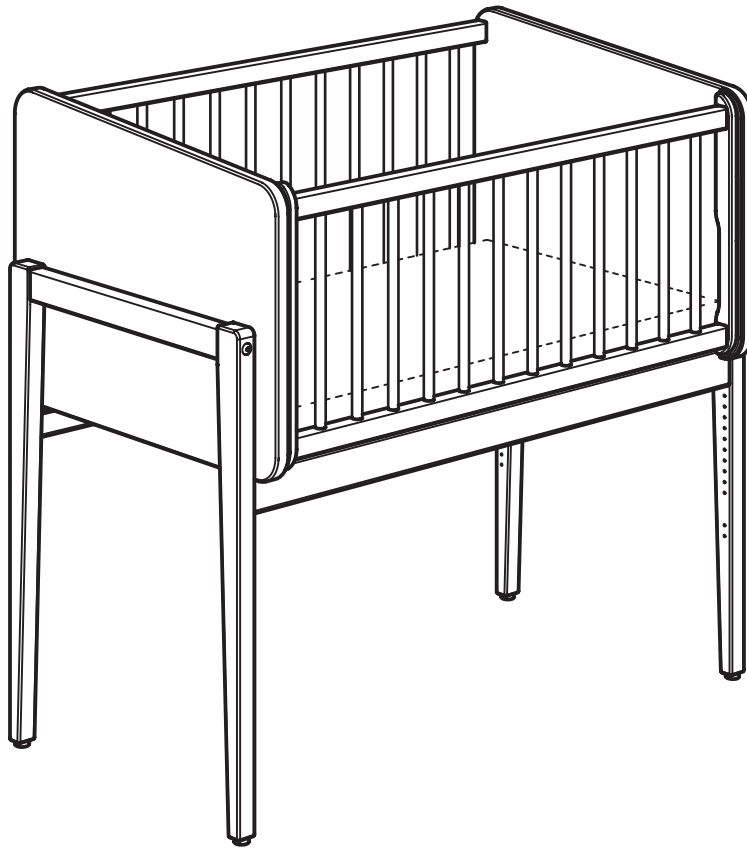

LITTLE CLOUD

145 0201

145 0202

145 0208

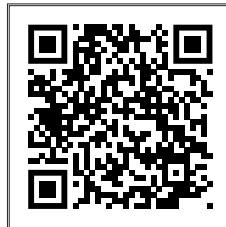

www.blauer-engel.de/uz38

- emissionsarm
- Holz aus nachhaltiger Forstwirtschaft





Warnhinweis!

Warning! / Avertissement! / Waarschuwing! /
Предупреждение! / 警示! / Figyelmeztetés

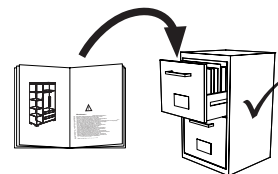

DE

WICHTIG, FÜR SPÄTERE VERWENDUNG AUFBEWAHREN: SORGFÄLTIG LESEN.

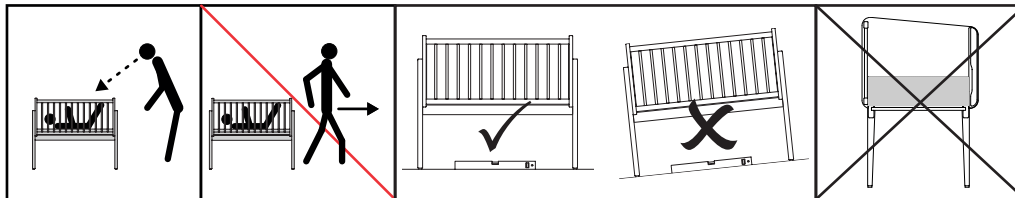

WARNUNG!

- Vor Gebrauch dieses Produkts die Bedienungsanleitung lesen.
- Gebrauch dieses Produkts einstellen, sobald das Kind sitzen oder knien oder sich selbst hochziehen kann.
- Stellen Sie das Produkt immer auf einen waagerechten und stabilen Boden.
Eine unsachgemäße Platzierung kann zu Instabilität führen.
- Vergewissern Sie sich, dass die Krippe in der festen Stellung sicher verriegelt ist, bevor Sie ein Kind hineinlegen oder unbeaufsichtigt lassen.
- Das Hineinlegen zusätzlicher Gegenstände in das Produkt kann zu Erstickung führen. Das Produkt nicht in der Nähe eines anderen Produkts aufstellen, das eine Erstickungs- oder Strangulationsgefahr darstellen könnte, z. B. Schnüre, Rollo-/Gardinenschnüre usw.
- Nicht mehr als eine Matratze in dem Produkt verwenden.
- Lassen Sie jüngere Kinder nicht unbeaufsichtigt in der Nähe des Bettes spielen.
- Für die Sicherheit Ihres Kindes ist es sehr wichtig, dass alle Schraubverbindungen fest angezogen sind. Überprüfen Sie regelmäßig die Verbindungen. Sollten sich Verbindungen gelockert haben, ziehen Sie diese wieder nach, damit sich Ihr Kind nicht verletzen, einklemmen oder hängenbleiben kann.
- Vergewissern Sie sich, dass das Beistellbett nicht in der Nähe von offenem Feuer oder starken Hitzequellen, z. B. elektrische Heizstrahler, Gasöfen, usw. aufgestellt ist.
- Benutzen Sie das Beistellbett nicht mehr, wenn einzelne Teile gebrochen, zerrissen oder beschädigt sind oder fehlen. Verwenden Sie nur vom Hersteller empfohlene Ersatzteile.
- Produkt NICHT verwenden, wenn ein Zwischenraum zwischen Beistellbett und Erwachsenenbett vorhanden ist. Zwischenräume nicht mit Kissen, Decken oder anderen Gegenständen auffüllen.
- Zur Vermeidung von Gefährdungen durch das Fangen des Kinderhalses am oberen Geländer des am Erwachsenenbett befindlichen Seitenteils darf dieses Geländer nicht höher als die Matratze des Erwachsenenbettes sein.
- Um das Strangulationsrisiko für Ihr Kind zu vermeiden, muss das Verbindungs-system mit dem Erwachsenenbett stets fern der Krippe und außerhalb dieser gehalten werden.

GEFAHR!

- Herunterklappbare Seite stets vollständig hochklappen, wenn das Produkt nicht am Erwachsenenbett befestigt ist.

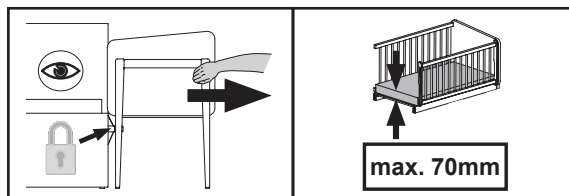

ACHTUNG!

- Empfohlene Matratzengröße 500 x 890 mm. Maximale Dicke 70mm!
- Verwenden Sie nur die mitgelieferten Verbindungssysteme mit dem Beistellbett.
- Vor jedem Gebrauch, die Befestigung mit dem Elternbett, auf eine ordnungsgemäße Befestigung prüfen!
- Für eine ordnungsgemäße Demontage befolgen Sie die Aufbauschritte Rückwärts.

Pflegehinweis:

- Zum Reinigen der Oberflächen ein leicht-feuchtes Tuch oder ein handelsübliches Möbelpflegemittel verwenden.

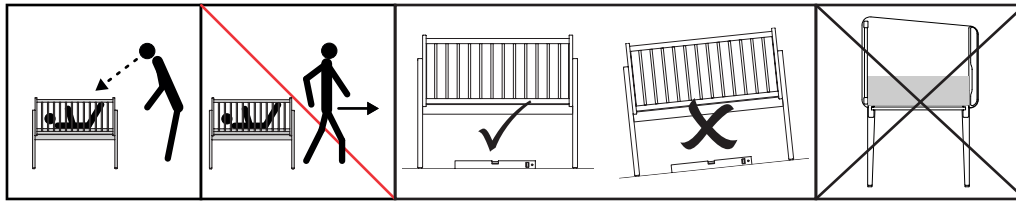
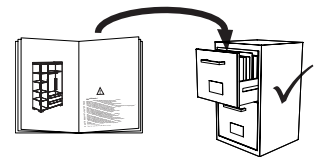
EN**IMPORTANT, SAVE FOR LATER USE:
READ CAREFULLY!****WARNING!**

- Please read the instruction manual before using this product.
- Discontinue use of this product when the child can sit, kneel or pull himself/herself up.
- Make sure that the crib is securely locked in the fixed position before placing a child in it or leaving it unattended.
- Placing additional objects inside the product can lead to suffocation. Do not place the product near any other product that could pose a choking or strangulation hazard, e.g. cords, roller blind/curtain cords, etc.
- Always place the product on a level and stable floor. Improper placement can lead to instability.
- Do not use more than one mattress in the product.
- Do not allow younger children to play unsupervised near the bed.
- For the safety of your child, it is very important that all screw connections are tightened securely. Check the connections regularly. If any connections have become loose, tighten them again so that your child cannot injure himself/herself, get caught or trapped.
- Ensure that the bedside crib is not placed near an open fire or strong heat sources, e.g. electric radiant heaters, gas ovens, etc.
- Do not use the bedside crib if individual parts are broken, torn, damaged or missing. Only use spare parts recommended by the manufacturer.
- Do NOT use the product if there is a gap between the bedside crib and the adult bed. Do not fill gaps with cushions, blankets or other objects.
- To avoid hazards caused by the child's neck being caught on the upper rail of the side panel attached to the adult bed, this rail must not be higher than the mattress of the adult bed.
- To avoid the risk of strangulation for your child, the connection system with the adult bed must always be kept away from and outside the crib.

DANGER!

- Always fold the fold-down side fully up when the product is not attached to the adult bed.

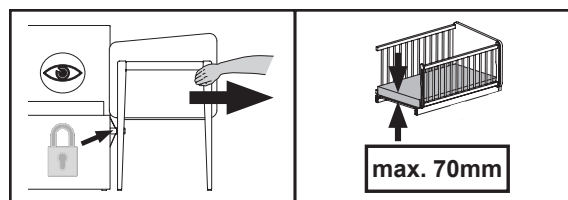
**CAUTION!**

- Recommended mattress size 500 x 890 mm. Maximum thickness 70mm!
- Only use the connection systems supplied with the bedside crib.
- Before each use, check the attachment to the parent bed for proper fastening!
- For proper disassembly, follow the assembly steps in reverse.

Care instructions:

- In order to clean the surfaces please use a slightly damp cloth or commercially available furniture care product.

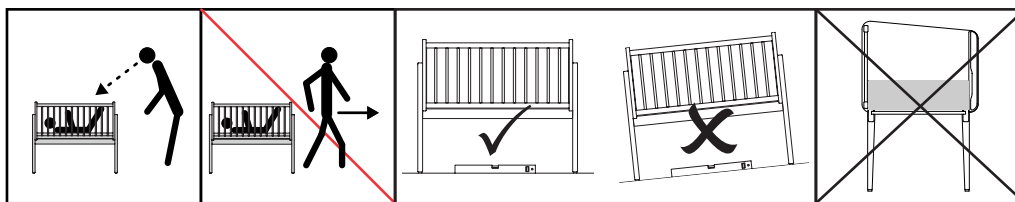
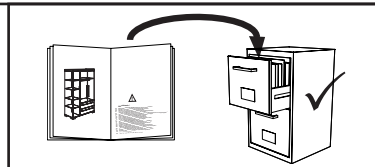
FR**IMPORTANT, À CONSERVER POUR UNE UTILISATION ULTÉRIEURE :
À LIRE AVEC SOIN.****AVERTISSEMENT!**

- Lire cette notice d'utilisation avant d'utiliser ce produit.
- Cesser d'utiliser ce produit dès que l'enfant sait s'asseoir ou se mettre à genoux ou se lever tout seul.
- Assurez-vous que le berceau est bien verrouillé dans la position fixe avant d'y coucher l'enfant ou de le laisser sans surveillance.
- Le fait de déposer des objets supplémentaires dans le produit peut conduire à un étouffement. Ne pas placer le produit à proximité d'un autre produit pouvant présenter un risque d'étouffement ou d'étranglement, par ex. une corde, un cordon de store/rideaux etc.
- Placez toujours le produit sur un sol horizontal et stable. De l'instabilité peut résulter d'une mise en place incorrecte.
- Ne pas utiliser plus d'un matelas dans ce produit.
- Ne pas laisser de jeunes enfants jouer à proximité du lit sans surveillance.
- Pour la sécurité de votre enfant, il est très important que toutes les connexions à vis soient bien serrées. Vérifiez régulièrement les connexions. Si des connexions se sont desserrées, resserrez-les pour éviter que votre enfant ne se blesse, se coince ou reste accroché.
- Assurez-vous de ne pas placer le lit d'appoint à proximité d'une flamme nue ou de fortes sources de chaleur, par ex. de radiateurs électriques infrarouges, de radiateurs à gaz, etc.
- Cessez d'utiliser le lit d'appoint si des parties individuelles sont cassées, déchirées, endommagées ou si elles sont manquantes. Utilisez toujours des pièces de rechange recommandées par le fabricant.
- **NE PAS** utiliser le produit s'il existe un espace entre le lit d'appoint et le lit pour adulte. Ne pas combler les espaces avec des coussins, des couvertures ou d'autres objets.
- Pour éviter tout risque de coincement du cou de l'enfant au niveau de la partie latérale supérieure du cadre du lit pour adulte, le matelas du lit pour adulte doit être plus haut que cette partie latérale.
- Pour éviter le risque d'étranglement de votre enfant, faire en sorte que le système de connexion avec le lit pour adulte se situe toujours loin du berceau et à l'extérieur de celui-ci.

DANGER!

- Toujours relever entièrement la partie rabattable lorsque le produit n'est pas fixé au lit pour adulte.

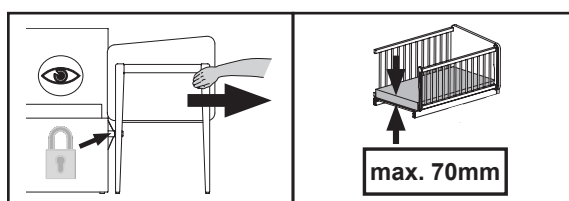
**ATTENTION!**

- Dimensions de matelas recommandée : 500 x 890 mm. Épaisseur maximale : 70 mm!
- N'utiliser que les systèmes de connexion livrés avec le lit d'appoint.
- Vérifier la bonne fixation du produit au lit pour adulte avant l'utilisation.
- Suivre les étapes de montage dans le sens inverse pour un démontage correct.

Indication sur l'entretien:

- Pour nettoyer les surfaces, utiliser un chiffon légèrement humide ou un nettoyant pour meubles en vente dans le commerce

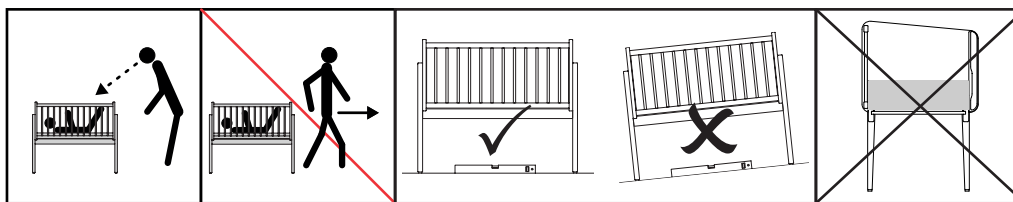
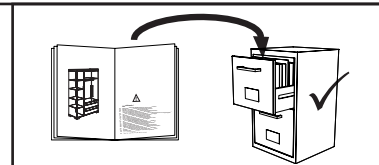
**WAARSCHUWING!**

- Lees de gebruiksaanwijzing voordat u dit product gebruikt.
- Gebruik dit product niet langer wanneer het kind kan zitten, knielen of zich kan optrekken.
- Zorg ervoor dat de wieg goed vergrendeld is in de vaste positie voordat u er een kind in legt of zonder toezicht achterlaat.
- Het neerzetten van bijkomende voorwerpen in het product kan verstikking veroorzaken. Plaats het product niet in de buurt van een ander product dat verstikkings- of verwurgingsgevaar kan veroorzaken, bijv. snoeren, koorden van (rol-)gordijnen, enz.
- Plaats het product altijd op een horizontale en stabiele vloer. Onjuiste plaatsing kan leiden tot instabiliteit.
- Gebruik niet meer dan één matras in het product.
- Laat jongere kinderen niet zonder toezicht in de buurt van het bed spelen.
- Voor de veiligheid van uw kind is het zeer belangrijk dat alle schroefverbindingen stevig aangedraaid zijn. Controleer de verbindingen regelmatig. Als de verbindingen zijn losgekomen, draai ze dan weer vast, zodat uw kind zich niet kan verwonden, bekneld kan raken of vast kan komen te zitten.
- Zorg ervoor dat de co-sleeper niet in de buurt van open vuur of sterke warmtebronnen wordt geplaatst, zoals elektrische verwarmingstoestellen, gaskachels, enz.
- Gebruik de co-sleeper niet langer als afzonderlijke onderdelen gebroken, gescheurd of beschadigd zijn of ontbreken. Gebruik alleen reserveonderdelen die door de fabrikant worden aanbevolen.
- Gebruik het product NIET als er een tussenruimte is tussen de co-sleeper en het bed voor volwassenen. Vul de tussenruimte niet op met kussens, dekens of andere voorwerpen.
- Om het risico te vermijden dat de nek van het kind bekneld raakt aan de bovenste reling van het zijpaneel dat aan het bed voor volwassenen bevestigd is, mag deze reling niet hoger zijn dan de matras van het bed voor volwassenen.
- Om het risico van verwurging voor uw kind te voorkomen, moet het verbindingssysteem met het bed voor volwassenen altijd ver van de wieg en erbuiten worden gehouden.

GEVAAR!

- Klap de neerklapbare zijkant altijd helemaal omhoog als het product niet aan het bed voor volwassenen bevestigd is.

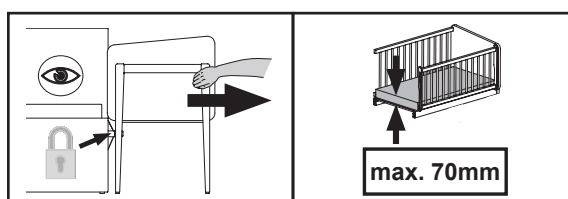
**LET OP!**

- Aanbevolen matrasafmetingen 500 x 890 mm. Maximale dikte 70mm!
- Gebruik alleen de verbindingssystemen die bij de co-sleeper worden geleverd.
- Controleer voor elk gebruik of de bevestiging aan het bed van de ouders goed vastzit!
- Voor een correcte demontage volgt u de montagestappen in omgekeerde volgorde.

Verzorgingsaanwijzing:

- Voor het reinigen van de oppervlakken een licht vochtig doek of een gebruikelijk meubelschoonmaakmiddel gebruiken.

CN

**重要信息，请妥善保存，以备将来参考：
请仔细阅读。**

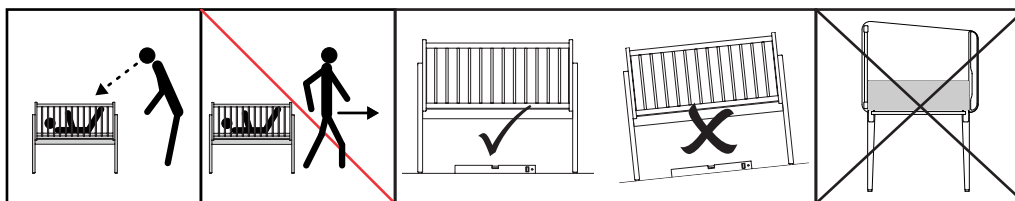
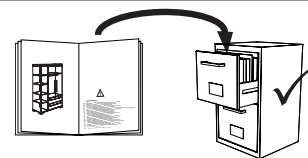

警告！

- 使用本产品前，请阅读操作说明。
- 当儿童可以坐、跪或自己扶着东西站起时，请立即停止使用本产品。
- 在将儿童放入婴儿床前或儿童在无人看管的情况下待在婴儿床时，应确保婴儿床牢固地锁在固定位置上。
- 在产品中放置其他物品可能会导致窒息。请勿将产品放置在任何可能造成窒息或勒颈危险的其他产品附近，例如绳索、卷帘/窗帘绳等。
- 始终将产品放置在平整稳固的地面上。放置不当会导致产品站立不稳。
- 请勿在产品中使用一个以上的床垫。
- 请勿让年幼的儿童在无人看管的情况下在床附近玩耍。
- 为了您孩子的安全，务必牢牢拧紧所有螺栓连接。请定期检查连接处。如果连接处松动，请重新拧紧，以免孩子受伤、被夹住或卡住。
- 确保婴儿边床不要放在明火或强热源附近，例如电辐射加热器、燃气烤箱等。
- 如果婴儿边床的个别部件破损、撕裂或损坏或缺失，请勿再使用边床。请仅使用制造商推荐的备件。
- 如果婴儿边床和成人床之间有缝隙，请勿使用本产品。不要用枕头、毯子或其他物品填充缝隙。
- 为避免儿童的脖子被成人床的侧板卡住，侧板不得高于成人床的床垫。
- 为避免孩子有被勒住的危险，与成人床的连接系统必须始终远离婴儿床并置于床外。

危险！

- 当产品没有固定连接到成人床时，请务必将折叠面完全翻折上去。

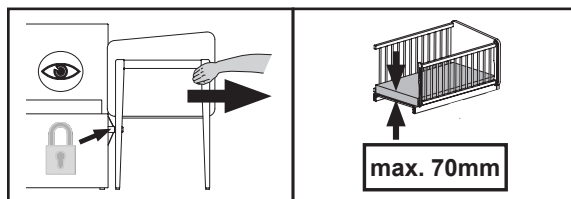

注意！

- 建议床垫尺寸为 500 x 890 毫米。最大厚度 70 毫米！
- 请仅使用婴儿边床随附的连接系统。
- 每次使用前，请检查与父母床的固定连接是否正确！
- 要正确拆卸，请按照组装的相反步骤进行。

保养说明：

- 清洁表面只需用稍微潮湿的布或普通的家具清洁剂即可。

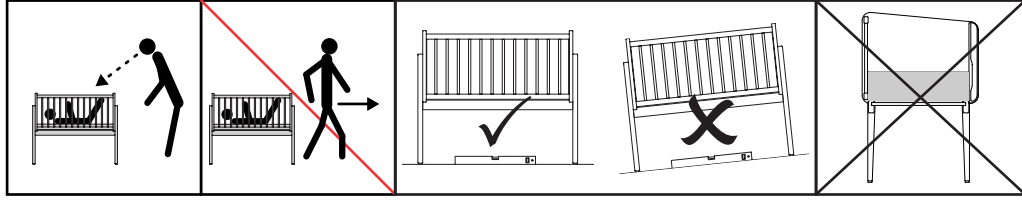
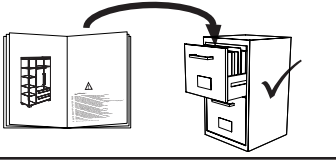
**تحذير!**

- قبل استخدام هذا المنتج يجب قراءة إرشادات التشغيل.

- يجب التوقف والكف عن استخدام هذا المنتج بمجرد أن يكون الطفل قد أصبح في مكانه أن يقوم من تلقاء نفسه بالجلوس أو بالارتكاز على ركبتيه أو برفع نفسه لأعلى.

- يرجى منكم التأكد من أن المهد [سرير الطفل] عند وجوده في الوضع الثابت يكون قد تم إحكام إغلاق تجهيزات التثبيت بصورة آمنة، وذلك قبل أن تقوموا بوضع الطفل في المهد أو بتركه بدون إشراف مباشر.

- وضع أشياء إضافية في المنتج يمكن أن يؤدي إلى حدوث اختناق. يجب عدم نصب المنتج بجانب منتج آخر قد يكون من الممكن أن يمثل خطر حدوث اختناق أو تطويق ضاغط على الرقبة، على سبيل المثال حبال، حبال حاجبات رؤية وضوء لفافة/حبال ستائر وما إلى ذلك.

- يرجى منكم أن تقوموا بنصب المنتج دائما على أرضية مستقيمة أفقيا ومتينة. مركزة المنتج بصورة غير صحية ومناسبة للعرض يمكن أن تؤدي إلى عدم استقرار.

- يجب عدم استخدام أكثر من حاشية [مرتبة] واحدة في المنتج.

- يرجى منكم عدم ترك أطفال صغار السن بدون إشراف عند قيامهم باللعب بالقرب من السرير.

- من أجل سلامة طفلكم يكون من المهم جدا أن تكون كافة وصلات الربط بالبراغي قد تم شددها بإحكام. يرجى منكم أن تقوموا بصورة منتظمة بفحص ومراجعة وصلات الربط. في حالة ما إذا كانت وصلات ربط قد أصبحت غير مربوطة ومشدودة بإحكام، فيرجى منكم أن تقوموا مرة أخرى ربط وشد وصلات الربط هذه بالقدر الصحيح، وذلك لغرض أن يتم تجنب إمكانية أن يلحق طفلكم إصابة بنفسه أو أن ينحشر أو أن يبقى عالقا.

- يرجى منكم التأكد من أن السرير المعد للإلحاق الجانبي ليس منصوبا على مقربة من مصدر نار مفتوحة أو مصدر حرارة شديدة، على سبيل المثال جهاز تدفئة كهربائي مشع، جهاز تدفئة أو تسخين بالغاز وما إلى ذلك.

- يرجى منكم عدم القيام بالاستمرار في استخدام السرير المعد للإلحاق الجانبي مرة أخرى في حالة ما إذا كانت أجزاء فردية قد انكسرت أو تمزقت أو ألحق بها تلف أو أصبحت غير موجودة. يرجى منكم عدم استخدام قطع غيار غير تلك الموصى بها من قبل صانع المنتج.

- يجب عدم استخدام المنتج عند وجود فجوة فاصلة بين السرير المعد للإلحاق الجانبي وبين سرير الكبار. يجب عدم ملء الفجوة الفاصلة بوسائد أو أغطية أو أشياء أخرى.

- لتجنب حدوث تعريض لخطر من خلال انحصار عنق الطفل في القضيبي الحاجز العلوي في الجزء الجانبي الموجود عند سرير الكبار، فإن هذا القضيبي الحاجز لا يسمح بأن يكون أعلى من حاشية [مرتبة] سرير الكبار.

- لتجنب تعرض طفلكم لخطر حدوث تطويق ضاغط على الرقبة فإنه يكون من اللازم أن يكون نظام الربط بسرير الكبار موجود دائما بعيدا عن المهد [سرير الطفل] وأن يتم دائما الحفاظ عليه خارج المهد.

خطر!

- الجانب القابل للطي لأسفل يجب أن يتم دائما طيه لأعلى بالكامل عندما يكون المنتج ليس مثبتا على سرير الكبار.

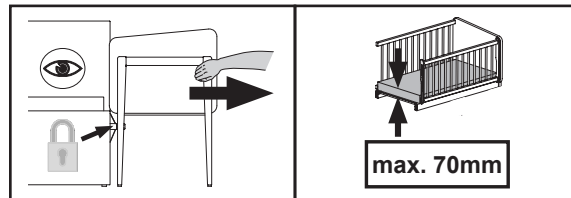
**احترس!**

- مقاس الحاشية [المرتبة] الموصى به قدره 500 × 890 ملليمتر. السمك الأقصى 70 ملليمتر!

- يرجى منكم استخدام نظام الربط بسرير الكبار المورد مع المنتج وحده دون غيره.

- قبل الاستخدام في كل مرة يجب فحص التثبيت مع سرير الكبار والتأكد من التثبيت آمن على الوجه الصحيح!

- للقيام بتفكيك المنتج على الوجه الصحيح يرجى منكم اتباع خطوات التركيب بتسلسل عكسي.

- إرشاد للعناية: يرجى من أجل تنظيف الأسطح استخدام منديل رطب بعض الشيء أو استخدام إحدى مواد تنظيف الأثاث المتوفرة في الأسواق التجارية.

HU

FONTOS, KÉSŐBBI HASZNÁLATRA ŐRIZZE MEG: OLVASSA EL FIGYELMESEN.

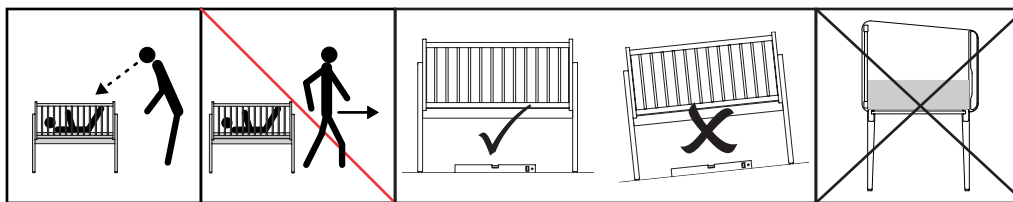
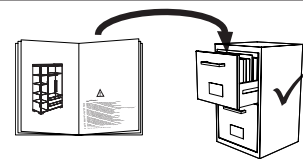

FIGYELMEZTETÉS!

- A termék használata előtt olvassa el a használati utasítást.
- Ne használja többé a babaöblöt, amint a gyermek ülni, térdelni tud, vagy önállóan fel tudja húzni magát.
- Győződjön meg arról, hogy a babaöblöt biztonságosan rögzítette, mielőtt gyermekét belefektetné, vagy ott felügyelet nélkül hagytná.
- További tárgyak elhelyezése a babaöblben fulladáshoz vezethet. Ne helyezze a babaöblöt olyan más termék közelébe, amely fulladás- vagy fojtogatási veszélyt jelenthet, pl. zsinórok, redőny-/függönyzsinórok stb.
- A babaöblöt mindig vízszintes és stabil padlóra helyezze.
A nem megfelelő elhelyezés instabilitáshoz vezethet.
- Ne helyezzen el egynél több matracot a babaöblben.
- Ne engedje, hogy kisebb gyermekek felügyelet nélkül játszanak a babaöbl közelében.
- Gyermeke biztonsága érdekében nagyon fontos, hogy minden csavart szorosan rögzítsen.
Ellenőrizze rendszeresen a csatlakozásokat. Ha a csatlakozások meglazultak, húzza meg őket újra, hogy gyermeke ne sérülhessen meg, ne szoruljon be, és ne akadjon fenn.
- Ügyeljen arra, hogy a babaöblöt ne helyezze nyílt tűz vagy erőteljes hőforrás, pl. elektromos hősugárzó, gáztűzhely stb. közelébe.
- Ne használja a babaöblöt, ha valamely alkatrésze eltört, elszakadt, megsérült vagy hiányzik. Csak a gyártó által ajánlott pótalkatrészt használjon.
- **NE** használja a terméket, ha a baböbl és a felnőtt ág között rés van. Ne töltsse ki a réseket párnákkal, takarókkal vagy más tárgyakkal.
- Annak érdekében, hogy a gyermek nyaka ne akadjon be a felnőtt ágyhoz rögzített oldallap felső korlátjába, a korlát nem lehet magasabb, mint a felnőtt ág matracra.
- A fojtogatás veszélyének elkerülése érdekében a felnőtt ágyhoz csatlakozó rendszert mindig a babaöbltől távol és azon kívül kell tartani.

VESZÉLY!

- A lehajtható részt mindig teljesen hajtsa fel, ha a termék nincs a felnőttágyhoz rögzítve.

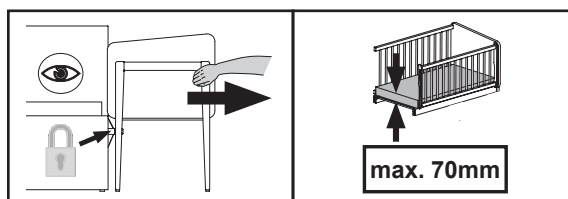

FIGYELEM!

- Ajánlott matracméret 500 x 890 mm. Maximális vastagság 70 mm!
- Kizárólag a babaöblhöz szállított csatlakozórendszert használja.
- Minden használat előtt ellenőrizze, hogy a babaöbl megfelelően lett rögzítve a felnőtt ágyhoz!
- A megfelelő szétszereléshez kövesse az összeszerelés lépéseit visszafelé.

Ápolás:

- A felületek tisztításához enyhén nedves ruhát vagy a kereskedelemben kapható bútorápoló terméket használjon.

RU

ВАЖНО! СОХРАНИТЕ ДЛЯ ИСПОЛЬЗОВАНИЯ В БУДУЩЕМ: ПРОЧТИТЕ ВНИМАТЕЛЬНО.

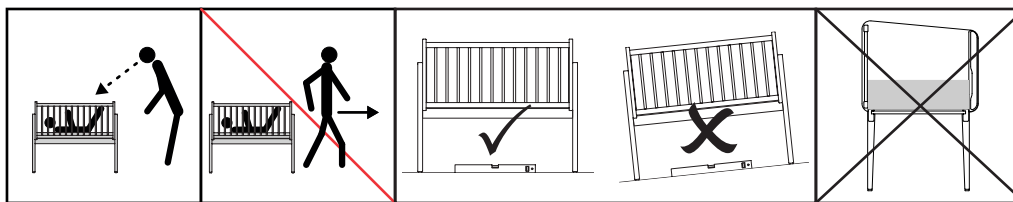
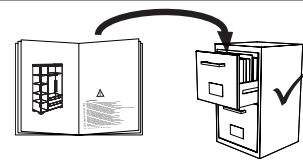

ПРЕДУПРЕЖДЕНИЕ!

- Перед использованием этого продукта прочтите инструкцию по эксплуатации.
- Прекратите использование продукта, как только ребенок сможет сидеть, вставать на корточки или подниматься, держась руками за что-либо.
- Прежде чем положить ребенка или оставить его без присмотра, убедитесь, что кроватка надежно заблокирована в зафиксированном положении.
- Посторонние предметы, оставленные в кроватке, могут привести к удушью. Не устанавливайте продукт рядом с другими предметами, которые могут привести к удушью, такими как тесьма, шнуры для рулонных штор / занавесок и т. п.
- Всегда устанавливайте продукт на горизонтальную и прочную поверхность. Неправильное размещение может привести к неустойчивости продукта.
- Не кладите в продукт более одного матраса.
- Не оставляйте маленьких детей играть вблизи кроватки без присмотра.
- Для безопасности ребенка важно плотно затянуть все резьбовые соединения. Регулярно проверяйте соединения. Если соединения ослабли, подтяните их, чтобы не допустить травмирования ребенка вследствие застревания или зажатия.
- Убедитесь, что приставная кроватка установлена вдали от открытых источников огня или сильных источников тепла, таких как электрические калориферы, газовые печи и т. п.
- Не используйте приставную кроватку, если ее детали сломаны, порвались, повреждены или отсутствуют. Используйте только запасные детали, рекомендованные производителем.
- НЕ используйте продукт, если между приставной кроваткой и кроватью для взрослых остается промежуток. Не заполняйте промежутки подушками, одеялами или другими предметами.
- Чтобы шея ребенка не зацепилась за верхнюю часть боковой стенки, расположенной со стороны кровати для взрослых, эта часть не должна быть выше матраса кровати для взрослых.
- Во избежание риска удушья ребенка система соединения с кроватью для взрослых должна всегда находиться вдали от кроватки и вне ее.

ОПАСНО!

- Когда продукт не прикреплен к постели взрослых, всегда полностью поднимайте откидную сторону.

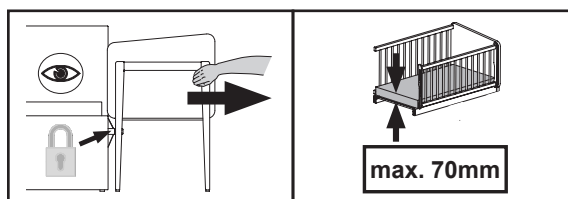

ВНИМАНИЕ!

- Рекомендуемый размер матраса: 500 x 890 мм. Максимальная толщина 70 мм!
- Используйте только входящие в комплект соединительные элементы для приставной кроватки.
- Перед каждым использованием проверяйте правильность крепления к родительской кровати!
- Чтобы правильно выполнить разборку, следуйте инструкции по сборке в обратном порядке.

Рекомендации по уходу:

- для очистки поверхностей используйте слегка влажную тряпку или обычное средство по уходу за мебелью.

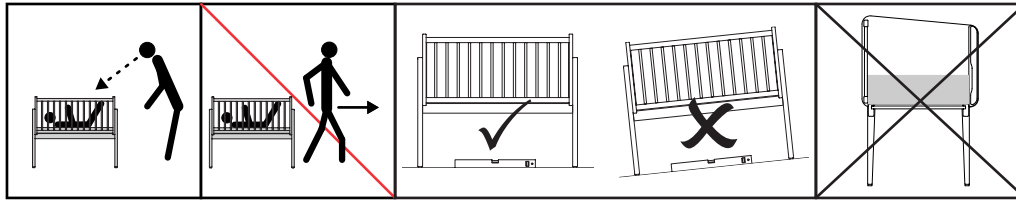
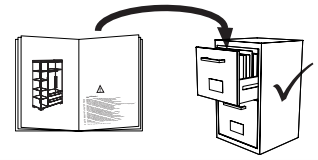

OSTRZEŻENIE!

- Przed użyciem produktu przeczytać instrukcję obsługi.
- Zaprzestać korzystania z produktu, gdy dziecko będzie w stanie samodzielnie usiąść, uklęknąć lub podciągnąć się.
- Przed umieszczeniem dziecka lub pozostawieniem go bez nadzoru upewnić się, że w łóżeczko jest bezpiecznie zablokowane w stałej pozycji.
- Umieszczenie dodatkowych przedmiotów w łóżeczku może spowodować zadławienie. Nie umieszczać łóżeczka w pobliżu innych elementów, które mogą stwarzać ryzyko zadławienia lub uduszenia, np. linek, sznurków od rolet/zasłon itd.
- Zawsze umieszczać łóżeczko na równym i stabilnym podłożu. Nieprawidłowe ustawienie może prowadzić do niestabilności.
- Nie używać w łóżeczku więcej niż jednego materaca.
- Nie pozwalać młodszym dzieciom bawić się bez nadzoru w pobliżu łóżeczka.
- Dla bezpieczeństwa dziecka bardzo ważne jest, aby wszystkie połączenia śrubowe były mocno dokręcone. Regularnie sprawdzać połączenia. Jeśli połączenia się poluzują, ponownie je dokręcić, aby dziecko nie mogło się zranić, zakleszczyć lub utknąć.
- Upewnić się, że łóżeczko dostawne nie jest umieszczone w pobliżu otwartego ognia lub silnych źródeł ciepła, np. promienników elektrycznych, kuchenek gazowych itd.
- Nie używać łóżeczka dostawnego, jeśli pojedyncze części są połamane, rozerwane lub uszkodzone lub jeśli ich brakuje. Używać wyłącznie części zamiennych zalecanych przez producenta.
- NIE używać produktu, jeśli między łóżeczkiem dostawnym a łóżkiem dla dorosłych znajduje się szczelina. Nie wypełniać szczelin poduszkami, kocami ani innymi przedmiotami.
- Aby uniknąć ryzyka zaczepienia dziecka za szyję na górnej barierce panelu bocznego przy łóżku dla dorosłych, barierka ta nie może znajdować się wyżej niż materac łóżka dla dorosłych.
- Aby uniknąć ryzyka uduszenia dziecka, system łączenia z łóżkiem dla dorosłych musi się zawsze znajdować z dala od łóżeczka i poza nim.

NIEBEZPIECZEŃSTWO!

- Jeśli produkt nie jest przymocowany do łóżka dla dorosłych, zawsze całkowicie złożyć składaną stronę.

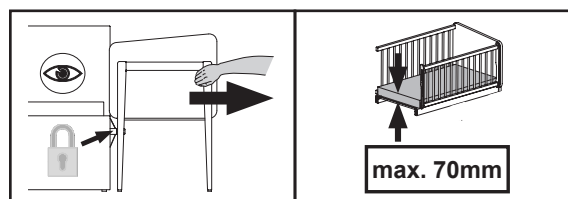

UWAGA!

- Zalecany rozmiar materaca 500 x 890 mm. Maksymalna grubość 70 mm!
- Używać wyłącznie systemów połączeń dostarczonych wraz z łóżeczkiem dostawnym.
- Przed każdym użyciem sprawdzić, czy mocowanie do łóżka dla dorosłych jest prawidłowe!
- W celu prawidłowego demontażu wykonać czynności montażowe w odwrotnej kolejności.

Wskazówka pielęgnacyjna:

- Do czyszczenia powierzchni stosować lekko wilgotną ściereczkę lub zwykły środek do pielęgnacji mebli.

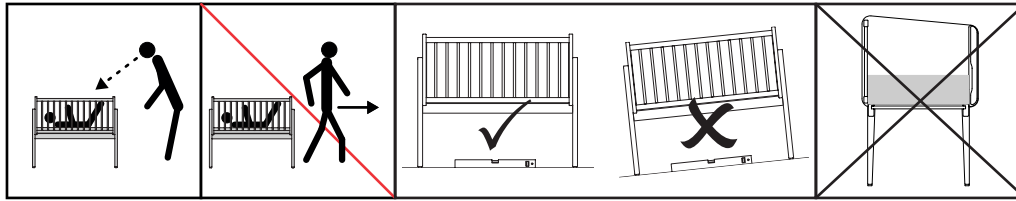
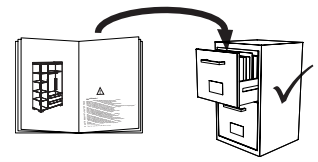
ES**¡IMPORTANTE, CONSERVAR PARA SU USO FUTURO: LEER DETENIDAMENTE.****¡ADVERTENCIA!**

- Lea las instrucciones de manejo antes de utilizar este producto.
- Deje de utilizar este producto tan pronto como el niño sea capaz de sentarse o arrodillarse o de incorporarse por sí solo.
- Cerciórese de que la cuna esté enclavada de forma segura en la posición fija antes de acostar en ella al niño o dejarlo desatendido.
- La introducción de objetos adicionales en la cuna puede dar lugar a asfixia. No instale el producto cerca de otro objeto que pudiera entrañar un peligro de asfixia o estrangulación, p. ej., cordones, cordones de persianas /cortinas, etc.
- Instale el producto siempre sobre un suelo nivelado y estable. Una ubicación inadecuada puede causar inestabilidad.
- No utilice más de un colchón en el producto.
- No deje que niños pequeños jueguen desatendidos cerca de la cuna sin vigilancia.
- Por la seguridad del niño, es muy importante que todas las uniones atornilladas estén firmemente apretadas. Compruebe periódicamente las uniones. En caso de observar uniones aflojadas, reapriételas para que el niño no pueda sufrir lesiones ni quedar atrapado o enganchado.
- Cerciórese de que la cuna colecho no esté ubicada cerca de llamas abiertas o fuentes de calor intenso, p. ej., radiadores eléctricos, estufas de gas, etc.
- Deje de utilizar la cuna colecho en caso de que alguno de sus componentes esté roto, partido, dañado o ausente. Utilice exclusivamente piezas de recambio recomendadas por el fabricante.
- **NO** utilice el producto si hay un espacio intermedio entre la cuna colecho y la cama para adultos. No rellene el espacio intermedio con cojines, mantas u otros objetos.
- Para evitar peligros por atrapamiento del cuello del niño en el borde superior del lateral de la cama para adultos, dicho borde no debe estar a mayor altura que el colchón de la cama para adultos.
- Para prevenir el riesgo de estrangulación del niño, el sistema de unión a la cama para adultos debe mantenerse siempre lejos de la cuna y fuera de esta.

¡PELIGRO!

- El lado abatible debe plegarse siempre por completo hacia arriba cuando el producto no esté fijado a la cama para adultos.

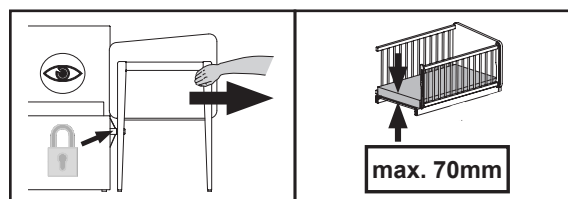
**¡ATENCIÓN!**

- Tamaño recomendado del colchón: 500 x 890 mm. ¡Grosor máximo: 70 mm.!
- Utilice exclusivamente los sistemas de unión con la cuna colecho suministrados.
- Antes de cada uso, compruebe que la cuna colecho esté correctamente fijada a la cama de los padres.
- Para el desmontaje correcto, siga los pasos de montaje en sentido inverso.

Recomendaciones de cuidado:

- Para limpiar las superficies del mueble debe usar un trapo humedecido o un producto de limpieza de muebles comercial.

CZ

BEZPEČNOSTNÍ UPOZORNĚNÍ! POZORNĚ SI PŘEČTĚTE, USCHOVEJTE PRO POZDĚJŠÍ POUŽITÍ.

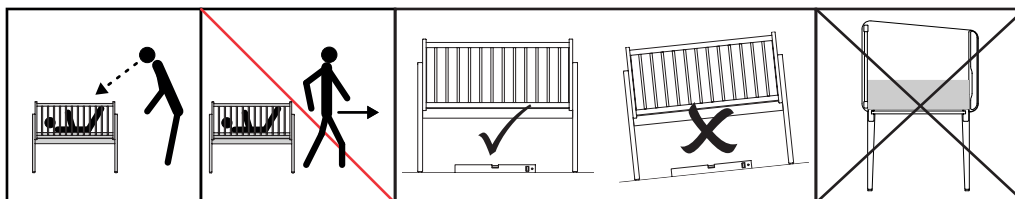
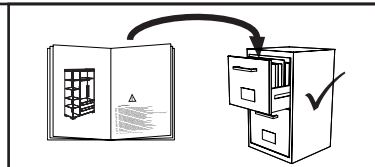

VAROVÁNÍ!

- Přečtěte si před použitím výrobku pozorně návod k použití.
- Přestaňte výrobek používat, jakmile se dítě naučí sedět, klečet nebo se dokáže s přidržováním postavit.
- Než dítě položíte do postýlky nebo je ponecháte bez dozoru, ujistěte se, že je postýlka správně sestavena a bezpečně upevněna.
- Vkládání dodatečných předmětů do postýlky může vést k udušení. Nestavějte postýlku do blízkosti jiných výrobků či předmětů, které by mohly představovat riziko udušení nebo uškrcení, např. provazů, roletových/žaluziových šňůr atd.
- Postavte postýlku vždy na vodorovný a pevný povrch. Nesprávné umístění může způsobit ztrátu stability.
- Nepoužívejte v postýlce více než jednu matraci.
- Nenechávejte menší děti, aby si hrály bez dozoru v blízkosti postýlky.
- Pro bezpečnost vašeho dítěte je velmi důležité správně utáhnout všechny šroubové spoje. Spoje pravidelně kontrolujte. Pokud se spoje uvolní, opět je dotáhněte, aby se vaše dítě nemohlo poranit, skřípnout nebo zachytit.
- Zajistěte, aby postýlka nebyla postavena do blízkosti otevřeného ohně nebo silných zdrojů tepla, např. elektrických zářičů, plynových kamen atd.
- Nepoužívejte postýlku, jestliže jsou některé části zlomené, prasklé či jinak poškozené nebo pokud úplně chybí. Používejte pouze náhradní díly doporučené výrobcem.
- **NEPOUŽÍVEJTE** výrobek, jestliže mezi postýlkou a rodičovskou postelí vzniká mezera. Nevycpávejte případné mezery polštáři, dekami nebo jinými předměty.
- Postranní díl rodičovské postele a spuštěné zábradlí postýlky nesmí vyčnívat nad úroveň matrace rodičovské postele! V opačném případě hrozí nebezpečí zachycení krku dítěte o vyčnívající hranu.
- Pro zamezení rizika uškrcení vašeho dítěte musí být popruhy pro připevnění k rodičovské posteli vždy umístěny v bezpečné vzdálenosti k postýlce a mimo dosah dítěte.

NEBEZPEČÍ!

- Když postýlka není připevněna k rodičovské posteli, ponechávejte spustitelné zábradlí vždy ve vrchní poloze.

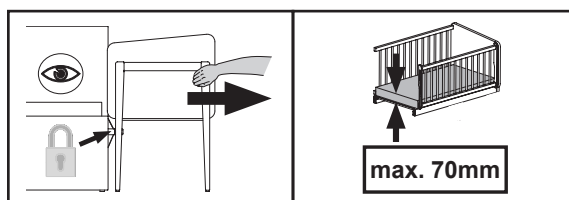

POZOR!

- Doporučená velikost matrace 500 x 890 mm. Maximální tloušťka 70 mm!
- Používejte pro upevnění postýlky pouze přiložený spojovací systém.
- Zkontrolujte před každým použitím postýlky řádné připevnění k rodičovské posteli!
- Pro řádnou demontáž postýlky postupujte podle opačného pořadí montážního návodu.

Pokyny k čištění:

- Na čištění povrchu použijte pouze navlhčený kousek látky nebo běžný prostředek na ošetřování nábytku.

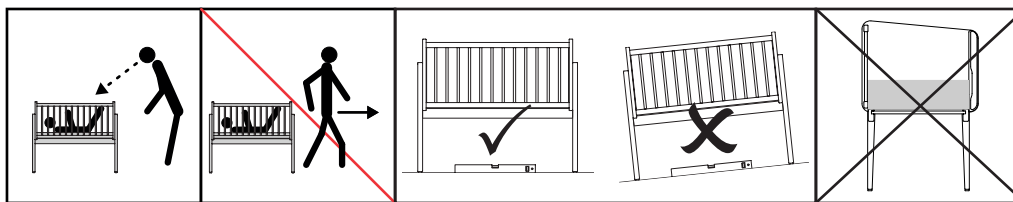
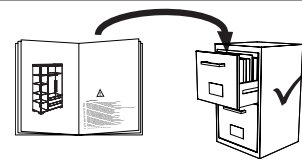

ПРЕДУПРЕЖДЕНИЕ!

- Прочетете инструкциите за експлоатация, преди да използвате този продукт.
- Спрете да използвате този продукт веднага, щом детето може да сяде или да кляка, или да се изправя само.
- Уверете се, че детското легло е надеждно залостено във фиксирано положение, преди да поставите дете в него или да го оставите без надзор.
- Поставянето на допълнителни предмети в продукта може да доведе до задушаване. Не поставяйте продукта в близост до други продукти, които могат да представляват опасност от задушаване или удушаване, напр. шнулове, шнулове на ролетни щори/завеси и др.
- Винаги поставяйте продукта върху равен и стабилен под. Неправилното поставяне може да доведе до нестабилност.
- Не използвайте повече от един матрак в продукта.
- Не позволявайте на по-малки деца да играят без надзор в близост до леглото.
- За безопасността на вашето дете е много важно всички винтови съединения да са здраво затегнати. Проверявайте редовно връзките. Ако връзките са се разхлабили, затегнете ги отново, за да не може детето ви да се нарани, да се прещипе или да се заклеци.
- Уверете се, че допълнителното легло не е поставено в близост до открит огън или силни източници на топлина, напр. електрически лъчисти нагреватели, газови фурни и др.
- Не използвайте допълнителното легло, ако отделни части са счупени, скъсани, повредени или липсват. Използвайте само резервни части, препоръчани от производителя.
- НЕ използвайте продукта, ако има разстояние между допълнителното легло и леглото за възрастни. Не запълвайте празнините разстояния с възглавници, одеяла или други предмети.
- За да се избегне рискът от захващане на врата на детето за горния парапет на страничния панел, прикрепен към леглото за възрастни, този парапет не трябва да е по-висок от матрака на леглото за възрастни.
- За да се избегне рискът от удушаване на вашето дете, системата за свързване към леглото за възрастни трябва винаги да се държи далеч от и извън детското легло.

ОПАСНОСТ!

- Винаги повдигайте напълно свалямата страна нагоре, когато продуктът не е свързан към леглото за възрастни.

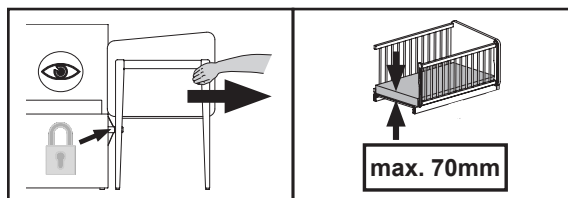

ВНИМАНИЕ!

- Препоръчителен размер на матрака 500 x 890 мм. Максимална дебелина 70 мм!
- Използвайте само системите за свързване, доставени с устройството за допълнителното легло.
- Преди всяка употреба проверявайте дали закрепването към родителското легло е правилно!
- За правилното разглобяване следвайте стъпките за сглобяване в обратна посока.

Указание за поддържане:

- Използвайте леко навлажнена кърпа или обикновен препарат за поддържане на мебели, за да почистите повърхностите.

IT

IMPORTANTE, CONSERVARE PER LA SUCCESSIVA CONSULTAZIONE: LEGGERE ATTENTAMENTE.

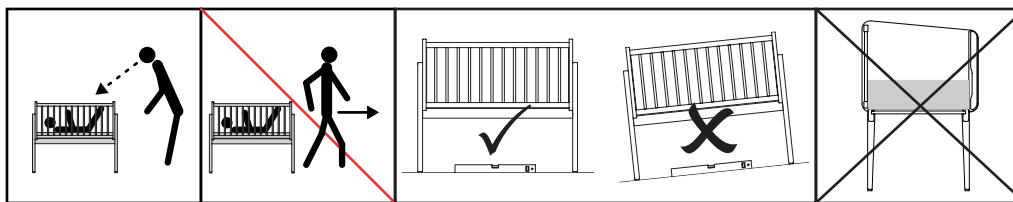
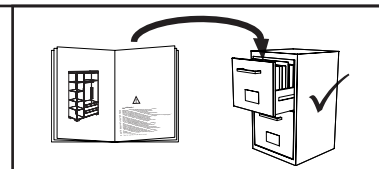

AVVERTENZA!

- Prima di utilizzare questo prodotto, leggere le istruzioni d'uso.
- Sospendere l'uso di questo prodotto, non appena il bambino sia in grado di stare seduto o in ginocchio oppure di alzarsi in piedi da solo.
- Accertarsi che il box-culla sia sicuramente bloccato in posizione fissa, prima di inserirvi il bambino o lasciarlo incustodito.
- L'inserimento di altri oggetti nel prodotto può comportare il rischio di soffocamento. Non installare il prodotto in prossimità di un altro prodotto che potrebbe comportare un rischio di soffocamento o di strangolamento, ad. es. lacci, cordoni di tende/veneziane, ecc.
- Disporre il prodotto sempre su un fondo orizzontale e stabile. Un posizionamento non a regola d'arte può essere causa d'instabilità.
- Non utilizzare più di un materasso nel prodotto.
- Non lasciare che bambini piccoli giochino senza sorveglianza in prossimità del lettino.
- Per la sicurezza del Vostro bambino è molto importante che tutti i collegamenti a vite siano saldamente serrati. Controllate periodicamente i collegamenti. Nel caso in cui i collegamenti a vite si fossero allentati, provvedete a serrarli di nuovo saldamente, così da evitare che il Vostro bambino possa ferirsi, restarvi intrappolato o impigliato.
- Assicurarsi che il lettino non sia installato in prossimità di fiamme libere o intense fonti di calore, ad es. stufette elettriche, stufe a gas, ecc.
- Non usare più il lettino, nel caso in cui singoli pezzi siano rotti, lacerati o danneggiati oppure mancanti. Utilizzare solo pezzi di ricambio raccomandati dal costruttore.
- NON utilizzare il prodotto, qualora si abbia uno spazio fra lettino e letto degli adulti. Non riempire tali spazi con cuscini, coperte o altri oggetti.
- Al fine di evitare pericoli dovuti all'intrappolamento del collo del bambino sulla sponda superiore del letto degli adulti, questa non deve essere più alta del materasso del letto degli adulti.
- Per evitare un possibile rischio di strangolamento per il bambino, il sistema di collegamento con il letto degli adulti deve essere sempre mantenuto lontano dal box-culla e al di fuori di questo.

PERICOLO!

- Alzare sempre completamente i fianchi abbassabili, quando il prodotto non è fissato al letto degli adulti.

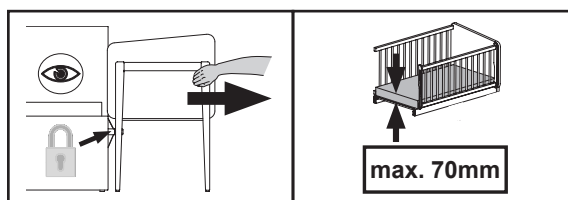

ATTENZIONE!

- Grandezza raccomandata del materasso: 500 x 890 mm. Spessore massimo: 70 mm!
- Utilizzare con il lettino solo i sistemi di collegamento in dotazione alla fornitura.
- Prima di ogni utilizzo, controllare il corretto fissaggio a regola d'arte dell'attacco al letto degli adulti!
- Per uno smontaggio a regola d'arte, eseguire i passi di montaggio procedendo nella sequenza inversa.

Indicazione per pulizia e cura:

- Per la pulizia delle superfici utilizzate un panno leggermente umido o un normale prodotto per la cura dei mobili.

GR

ΣΗΜΑΝΤΙΚΟ, ΦΥΛΑΞΤΕ ΤΟ ΓΙΑ ΜΕΛΛΟΝΤΙΚΗ ΧΡΗΣΗ: ΔΙΑΒΑΣΤΕ ΠΡΟΣΕΚΤΙΚΑ.

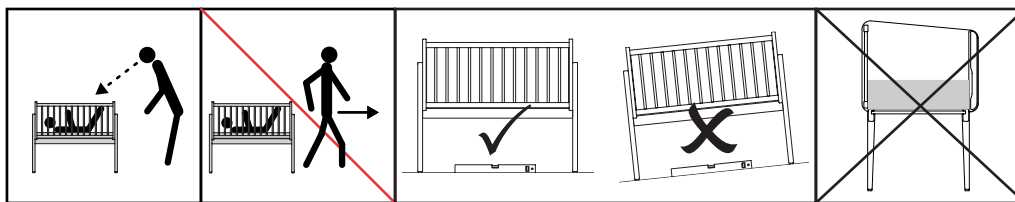
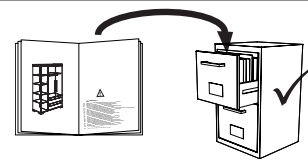

ΠΡΟΕΙΔΟΠΟΙΗΣΗ!

- Πριν τη χρήση του προϊόντος, διαβάστε τις οδηγίες.
- Διακόψτε τη χρήση του προϊόντος αν το παιδί μπορεί να κάθεται, να γονατίζει ή να σηκώνεται μόνο του.
- Βεβαιωθείτε ότι ο μηχανισμός κλειδώματος της κούνιας είναι ρυθμισμένος στη σταθερή θέση, πριν τοποθετήσετε μέσα το παιδί ή το αφήσετε χωρίς επίβλεψη.
- Η τοποθέτηση πρόσθετων αντικειμένων στο προϊόν μπορεί να οδηγήσει σε πνιγμό. Μην τοποθετείτε το προϊόν κοντά σε άλλα προϊόντα που θα μπορούσαν να προκαλέσουν κίνδυνο πνιγμού ή στραγγαλισμού, π.χ. σχοινιά, κορδόνια περσίδων ή κουρτινών κ.λπ.
- Τοποθετείτε πάντα το προϊόν σε επίπεδη και σταθερή επιφάνεια. Η λανθασμένη τοποθέτησή του μπορεί να οδηγήσει σε αστάθεια.
- Μην χρησιμοποιείτε στο προϊόν περισσότερα από ένα στρώματα.
- Μην αφήνετε τα μικρότερα παιδιά να παίζουν κοντά στο κρεβατάκι χωρίς επίβλεψη.
- Είναι πολύ σημαντικό για την ασφάλεια του παιδιού σας να σφίγγονται σωστά όλες οι βιδωτές συνδέσεις. Να ελέγχετε τις συνδέσεις τακτικά. Αν οι συνδέσεις χαλαρώσουν, σφίξτε τες ξανά για να μην τραυματιστεί, παγιδευτεί ή εγκλωβιστεί το παιδί.
- Βεβαιωθείτε ότι το πλευρικό κρεβατάκι δεν είναι τοποθετημένο κοντά σε ανοιχτή φωτιά ή ισχυρές πηγές θερμότητας, π.χ. ηλεκτρικές θερμάστρες, σόμπες αερίου κ.λπ.
- Σταματήστε να χρησιμοποιείτε το πλευρικό κρεβατάκι εάν έχουν σπάσει, σχιστεί, καταστραφεί ή λείπουν επιμέρους τμήματα. Χρησιμοποιείτε αποκλειστικά ανταλλακτικά που συστήνονται από τον κατασκευαστή.
- ΜΗΝ χρησιμοποιείτε το προϊόν εάν μεταξύ του πλευρικού κρεβατιού και του κρεβατιού των ενηλίκων υπάρχει κενό. Μην γεμίζετε τα κενά με μαξιλάρια, κουβέρτες ή άλλα αντικείμενα.
- Για να αποφευχθεί ο κίνδυνος να παγιδευτεί ο λαιμός του παιδιού θα πρέπει το πλαϊνό τμήμα του κρεβατιού ενηλίκων που εφάπτεται του πλευρικού κρεβατιού να μην είναι ψηλότερο από το στρώμα του κρεβατιού ενηλίκων.
- Για να αποφευχθεί ο κίνδυνος στραγγαλισμού του παιδιού σας, το σύστημα σύνδεσης με το κρεβάτι ενηλίκων πρέπει πάντα να βρίσκεται μακριά και έξω από την κούνια.

ΚΙΝΔΥΝΟΣ!

- Η πτυσσόμενη πλευρά πρέπει πάντα να είναι πλήρως κλειστή όταν το προϊόν δεν είναι στερεωμένο στο κρεβάτι ενηλίκων.

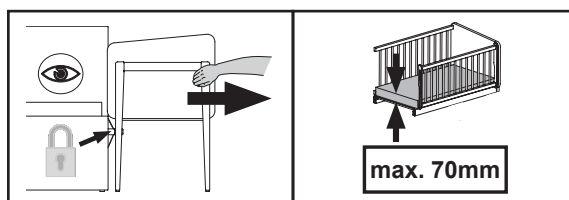

ΠΡΟΣΟΧΗ!

- Προτεινόμενες διαστάσεις στρώματος 500 x 890 mm. Μέγιστο πάχος 70mm!
- Χρησιμοποιείτε μόνο τα συστήματα σύνδεσης που παραδίδονται μαζί με το πλευρικό κρεβατάκι.
- Πριν από κάθε χρήση, ελέγχετε εάν ο σύνδεσμος σταθεροποίησης με το κρεβάτι των γονέων είναι σωστά στερεωμένος!
- Για ορθή αποσυναρμολόγηση ακολουθήστε τα βήματα συναρμολόγησης με αντίστροφη σειρά.

Οδηγίες περιποίησης:

- Για το καθάρισμα των επιφανειών να χρησιμοποιείτε ένα ελαφρά νοτισμένο πανάκι ή λούστρο επίπλων.

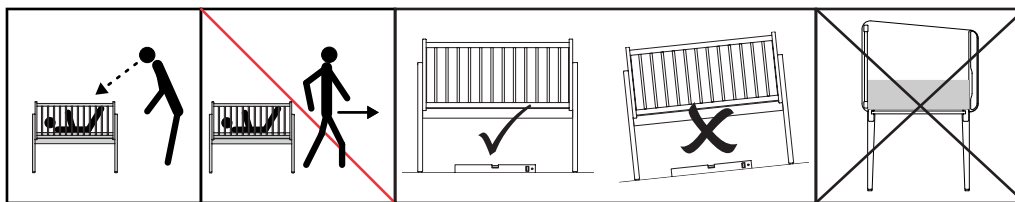
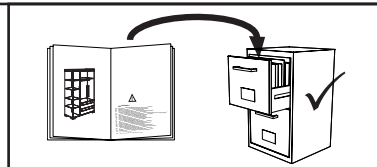

UPOZORENJE!

- Prije uporabe ovog proizvoda pročitajte upute za uporabu.
- Kada dijete bude moglo sjediti, kleknuti ili se pridići, ne koristite više ovaj proizvod.
- Prije nego što dijete stavite u krevetić s ogradom ili ga ostavite bez nadzora, provjerite je li krevetić sigurno zatvoren u fiksnom položaju.
- Stavljanje dodatnih predmeta u proizvod može uzrokovati gušenje. Ne postavljajte ovaj proizvod u blizini drugih proizvoda, koji mogu predstavljati opasnost od gušenja ili davljenja, kao što su primjerice užad, užad za rolete/zavjese itd.
- Proizvod uvijek postavite na ravnu i stabilnu površinu. Nepravilno postavljanje može dovesti do nestabilnosti.
- Ne koristite više od jednog madraca u ovom proizvodu.
- Ne dopustite maloj djeci da se bez nadzora igraju u blizini krevetića.
- Za sigurnost Vašeg djeteta vrlo je važno da su svi vijčani spojevi čvrsto zategnuti. Redovito provjeravajte spojeve. Ako su spojevi olabavljeni, ponovno ih zategnite, kako se Vaše dijete ne bi ozlijedilo, prikliještilo ili zapelo za njih.
- Pazite da dječji krevetić nije postavljen u blizini otvorene vatre ili jakih izvora topline, kao što su primjerice električni grijači, plinske peći i sl.
- Ne koristite više dječji krevetić, ako neki dijelovi nedostaju ili ako su slomljeni, poderani ili oštećeni. Koristite samo zamjenske dijelove koje preporuča proizvođač.
- **NE** koristite ovaj proizvod, ako postoji razmak između dječjeg krevetića i kreveta za odrasle. Ne popunjavajte razmak jastucima, dekama ili drugim predmetima.
- Kako bi se izbjegla opasnost da djetetov vrat bude uhvaćen u gornju ogradu bočnog dijela kreveta za odrasle, ta ograda ne smije biti viša od madraca u krevetu za odrasle.
- Kako biste za Vaše dijete izbjegli opasnost od davljenja, sustav za povezivanje s krevetom za odrasle uvijek se mora držati dalje od dječjeg krevetića s ogradom i izvan njega.

OPASNOST!

- Uvijek potpuno preklopite stranu koja se preklapa prema gore, kada proizvod nije pričvršćen za krevet za odrasle.

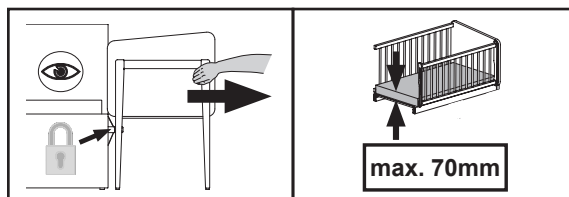

POZOR!

- Preporučena veličina madraca je 500 x 890 mm. Maksimalna debljina je 70mm!
- Koristite samo spojne sustave isporučene s dječjim krevetićem.
- Prije svake uporabe provjerite je li dječji krevetić pravilno pričvršćen za krevet roditelja!
- Za pravilno rastavljanje, slijedite korake sastavljanja unatrag.

Upute za njegu:

- Za čišćenje površina upotrijebiti jednu lako navlaženu krpu i trgovačko uobičajeno sredstvo za njegu namještaja.

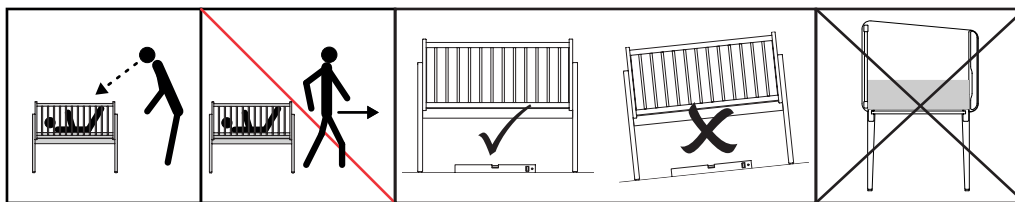
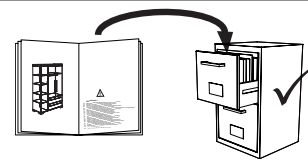
LT**SVARBU, IŠSAUGOKITE VĒLESNIAM NAUDOJIMUI: ATIDŽIAI PERSKAITYKITE.****DĒMESIO!**

- Prieš pradėdami naudoti šį gaminį, perskaitykite naudojimo instrukciją.
- Nustokite naudoti šį gaminį, kai tik vaikas sugebės atsisėsti, atsiklaupiti arba pats pasitempti į viršų.
- Prieš dėdami vaiką į lovelę arba palikdami jį be priežiūros, įsitinkinkite, kad lovelė yra patikimai užfiksuota nustatytoje padėtyje.
- Į gaminį įdėti papildomi daiktai gali sukelti vaiko asfiksiją. Nestatykite gaminio šalia kito gaminio, kuris galėtų kelti asfiksijos ar pasismaugimo pavojų, pvz., virvių, žaliuzių ar užuolaidų virvelių ir pan.
- Gaminį visada statykite ant horizontalių ir stabilių grindų. Netinkamoje vietoje pastatytas gaminys gali tapti nestabilus.
- Gaminyje nenaudokite daugiau nei vieno čiužinio.
- Neleiskite mažesniems vaikams žaisti be priežiūros prie lovos.
- Siekiant užtikrinti Jūsų vaiko saugumą, labai svarbu, kad visi varžtiniai sujungimai būtų tvirtai užveržti. Reguliariai tikrinkite jungtis. Jei jungtys atsilaisvino, vėl jas priveržkite, kad Jūsų vaikas negalėtų susižeisti, būti prispaustas ar įstrigti.
- Įsitinkinkite, kad pristatoma lovelė nėra pastatyta šalia atviros ugnies ar didelio karščio šaltinių, pvz., elektrinių šildytuvų, dujinių orkaitių ir pan.
- Nebenaudokite pristatomos lovelės, jei atskiros dalys yra sulūžusios, įtrūkusios, pažeistos arba jų trūksta. Naudokite tik gamintojo rekomenduojamas atsargines dalis.
- **NENAUDOKITE** gaminio, jei tarp pristatomos lovelės ir suaugusiųjų lovos yra tarpas. Neužpildykite tarpų pagalvėmis, antklodėmis ar kitais daiktais.
- Siekiant išvengti pavojaus, kad vaiko kaklas neprisispaustų prie viršutinio turėklo, esančio prie suaugusiųjų lovos šoninės dalies, šis turėklas neturi būti aukštesnis už suaugusiųjų lovos čiužinį.
- Siekiant apsaugoti vaiką nuo pasismaugimo pavojaus, sujungimo sistema su suaugusiųjų lova visada turi būti atokiau nuo lovelės ir už jos ribų.

PAVOJINGA!

- Kai gaminys nepritvirtintas prie suaugusiųjų lovos, visada pilnai pakelkite atlenkiamąją pusę į viršų.

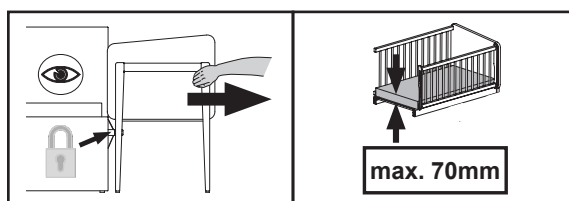
**DĒMESIO!**

- Rekomenduojamas čiužinio dydis 500 x 890 mm. Didžiausias storis 70 mm!
- Naudokite tik kartu su pristatoma lovele tiekiamas sujungimo sistemas.
- Prieš kiekvieną naudojimą patikrinkite, ar pristatoma lovelė tinkamai pritvirtinta prie tėvų lovos!
- Norėdami tinkamai išardyti gaminį, atlikite surinkimo veiksmus atvirkštine tvarka.

Rekomendacija priežiūrai:

- Paviršius valykite drėgna pašluoste arba parduotuvėse įsigytais baldų priežiūros priemonėmis.

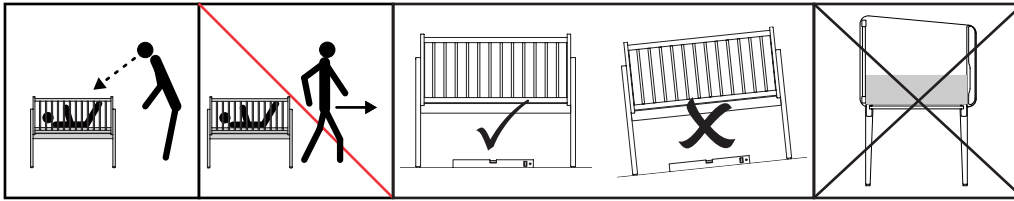
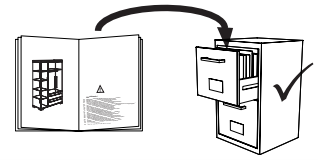
SL**POMEMBNO: SHRANITE ZA KASNEJŠO UPORABO IN NATANČNO PREBERITE!****OPOZORILO!**

- Pred uporabo tega izdelka preberite navodila.
- Z uporabo tega izdelka prenehajte takoj, ko otrok lahko sedi, kleči ali se samostojno dvigne.
- Prepričajte se, da je zibka zablokirana v stabilnem položaju, preden vanjo položite otroka in ga pustite brez nadzora.
- Polaganje dodatnih predmetov v izdelek lahko privede do zadužitve. Izdelka ne postavljajte v bližino drugega izdelka, ki bi lahko predstavljal nevarnost zadužitve ali zadavitve, npr. vrvi, vrvi za rolete ali zavese itd..
- Izdelek vedno postavite na ravna in stabilna tla. Nepravilna namestitvev lahko privede do nestabilnosti.
- V izdelku ne uporabljajte več kot ene vzmetnice.
- Ne puščajte v bližino postelje mlajših otrok brez nadzora.
- Za varnost vašega otroka je zelo pomembno, da so vse vijačne povezave močno prite. Povezave redno preverjajte. Če se povezave zrahljajo, jih ponovno privijte, tako da se vaš otrok ne bo mogel poškodovati, priščipniti ali zatakni.
- Prepričajte se, da pristavna posteljica ne stoji v bližini odprtega ognja ali močnega vira vročine, npr. električnega sevalnega grelnika, plinske peči ipd..
- Pristavne posteljice ne uporabljajte več, če so posamezni deli zlomljeni, strgani, poškodovani ali če manjkajo. Uporabljajte samo nadomestne dele, ki jih priporoča proizvajalec.
- **NE** uporabljajte izdelka, če je med pristavno posteljico in posteljo za odrasle špranja. Vmesnih prostorov ne smete zapolniti z blazinami, odejami ali drugimi predmeti.
- V izogib nevarnosti, da bi se otrok z vratom zataknil na zgornji ograjici dela stranice, ki se nahaja na postelji za odrasle, ta ograjica ne sme biti nameščena višje od vzmetnice postelje za odrasle.
- Da bi preprečili tveganje zadavitve, mora biti povezovalni sistem s posteljo za odrasle vedno stran od zibke in izven nje.

NEVARNOST!

- Kadar izdelek ni pritrjen na posteljo za odrasle, stranico, ki se prekucne navzdol, vedno v celoti dvignite navzgor.

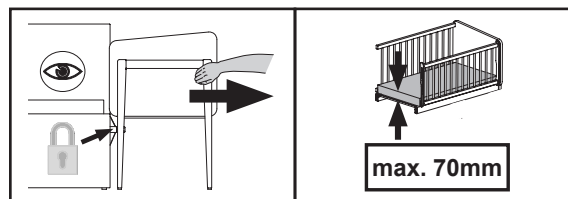
**POZOR!**

- Priporočljiva velikost vzmetnice 500 x 890 mm. Maks. debelina 70 mm!
- Uporabljajte samo priložene povezovalne sisteme s pristavno posteljico.
- Pred vsako uporabo preverite, če je pritrditev na posteljo staršev skladna s predpisi!
- Za s predpisi skladno demontažo sledite korakom za postavitvev v obratnem vrstnem redu.

Navodilo za nego:

- Za čiščenje površin uporabljajte malo vlažno cunjko ali trgovsko običajno sredstvo za nego pohištva.

Beschläge

Fittings / Raccords / Hulpstukken /
Фурнитура / 配件 / Vasalatok

PAIDI Möbel GmbH
Hauptstraße 87
97840 Hafenlohr
Germany
info@paidi.de



1:1
DIN A4

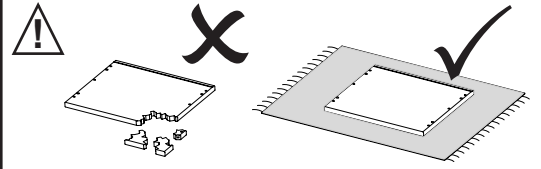
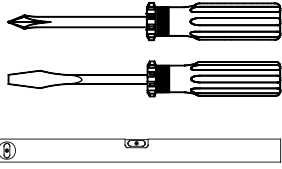
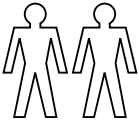
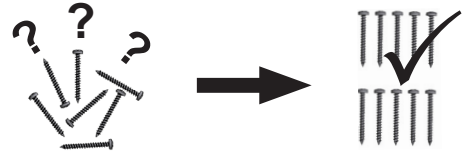

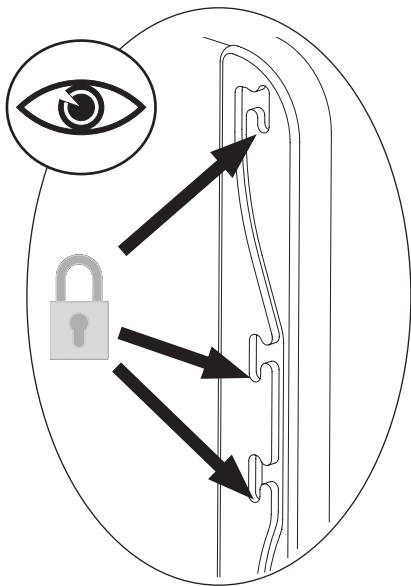
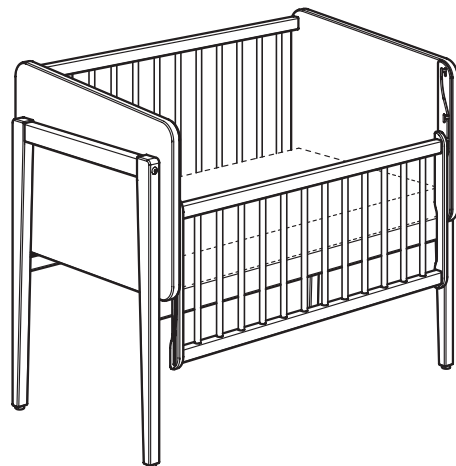
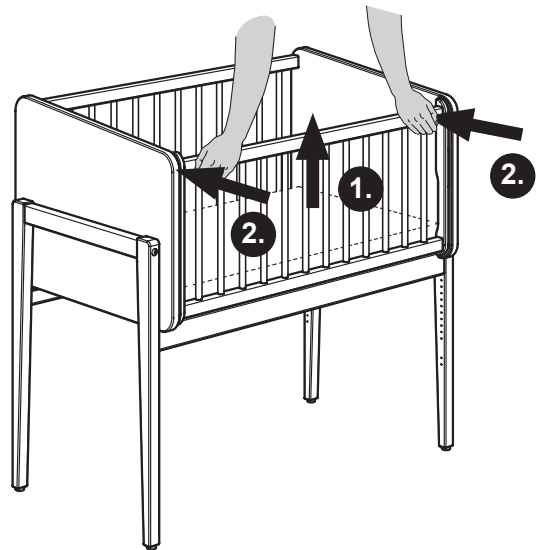

A ø5 x 25 8x 681 0351	B M6 x 70 4x 681 3958	Z₁ SW4 1x 681 3011	C 4x 681 0775	D 4x 681 8857	E 18,5 mm 8x 681 0773	F 8x 681 0784	Z₂ SW3 1x 681 3009	G 4x 681 8861	H 4x 681 0757	I 4x 681 8855
---	---	---	--------------------------------	--------------------------------	---	--------------------------------	---	--------------------------------	--------------------------------	--------------------------------

J 2x 681 8862	K 4x 681 4913	L₁ ca. 1m 2x 681 8866
--------------------------------	--------------------------------	--

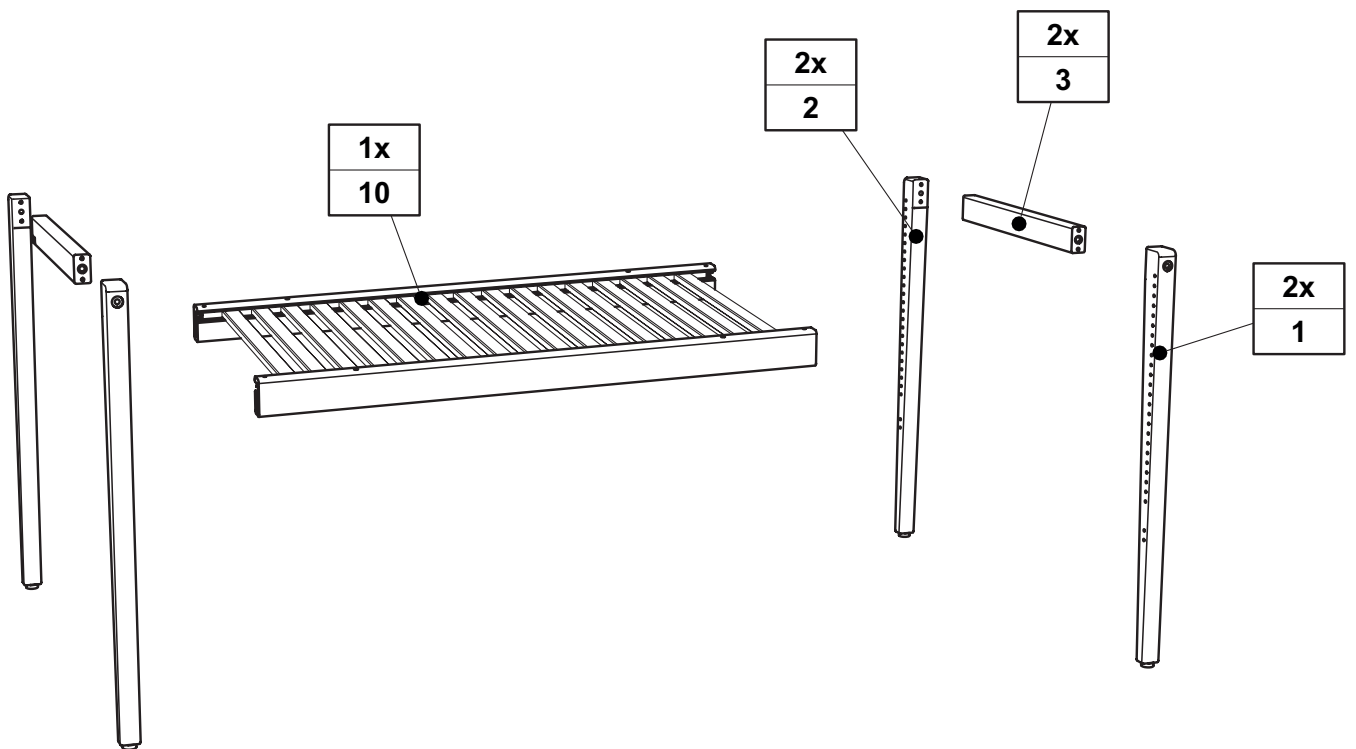
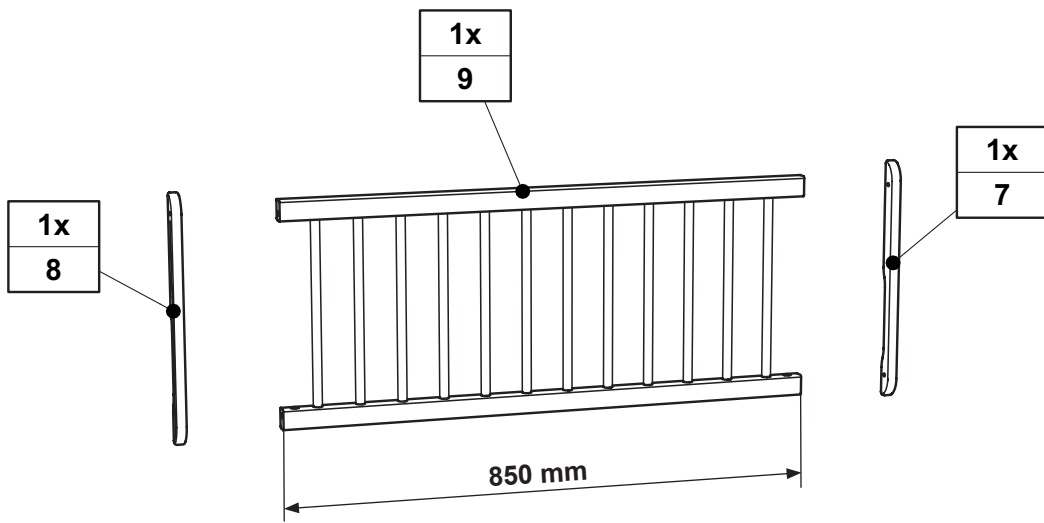
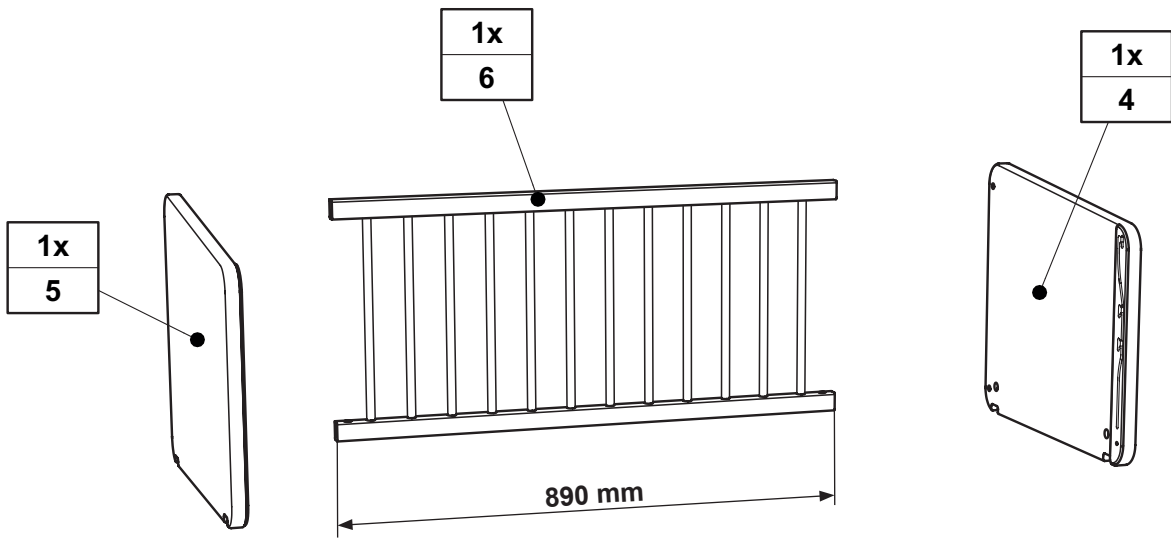

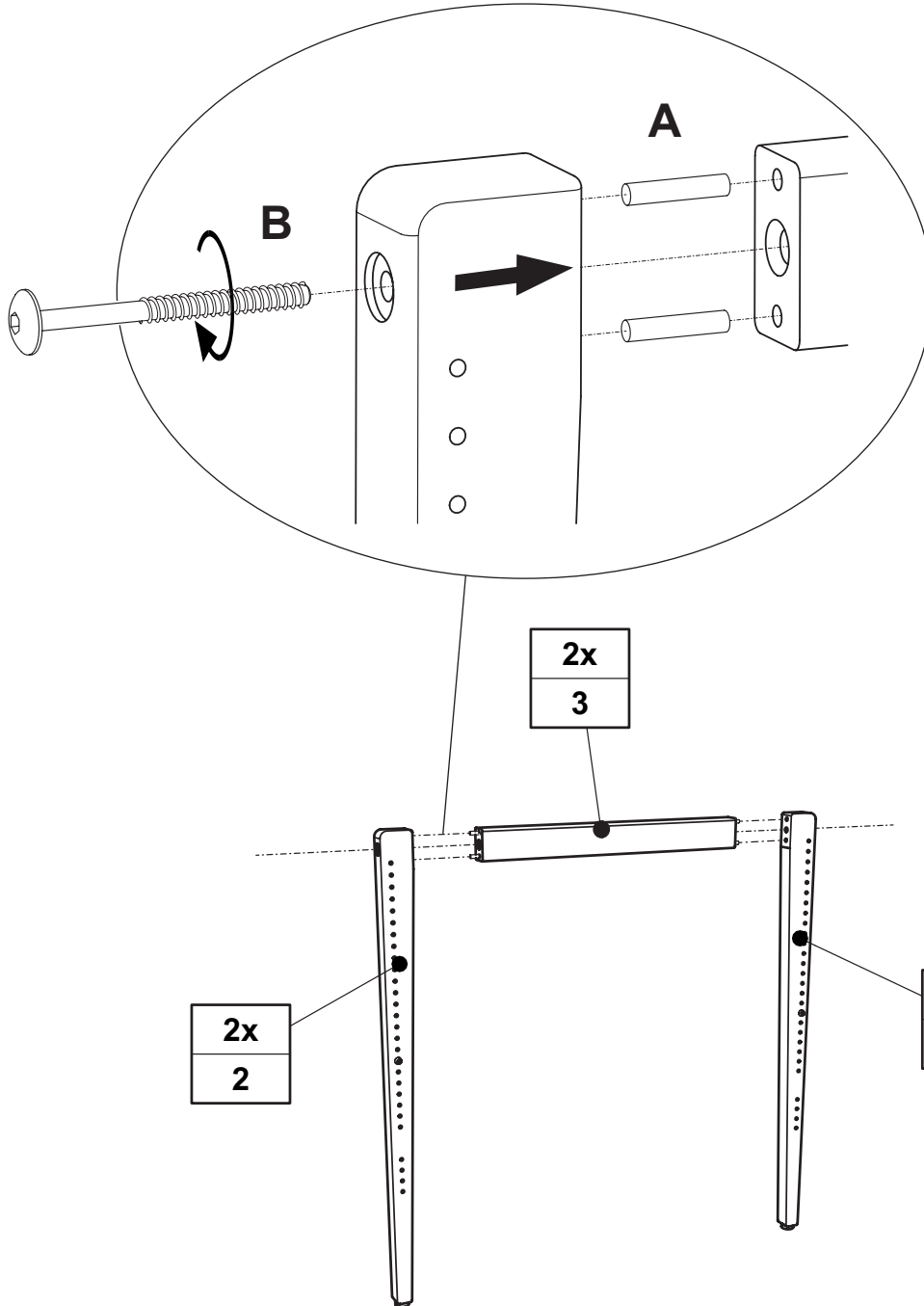
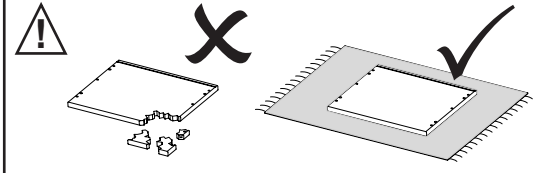

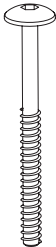
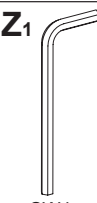

A	B	Z ₁
		
ø5 x 25 8x	M6 x 70 4x	SW4 1x
681 0351	681 3958	681 3011



Optional

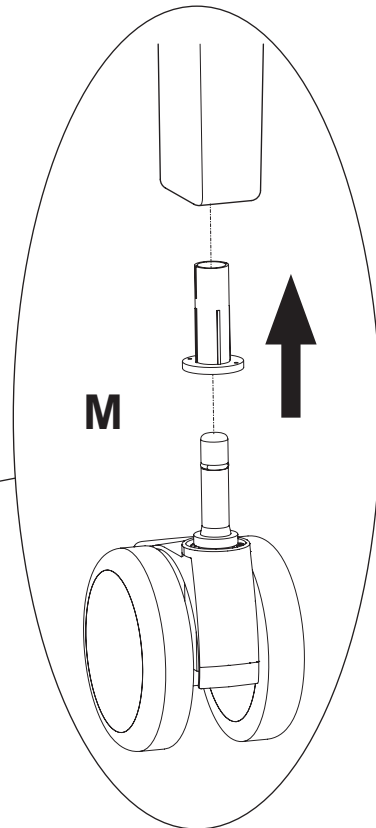
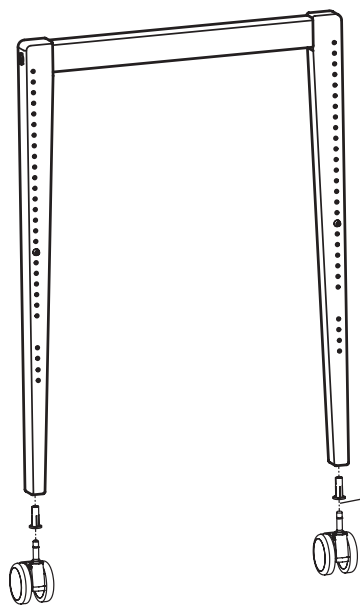
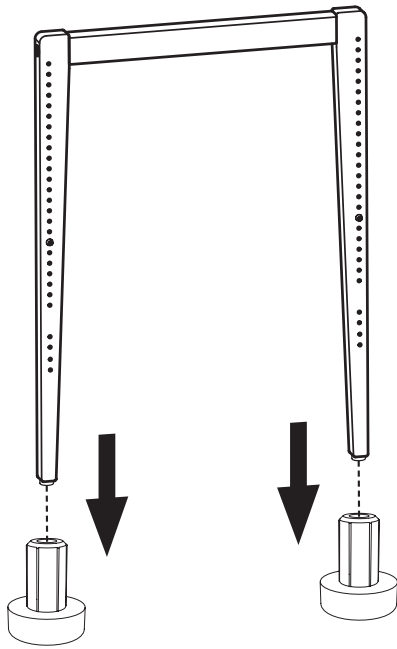
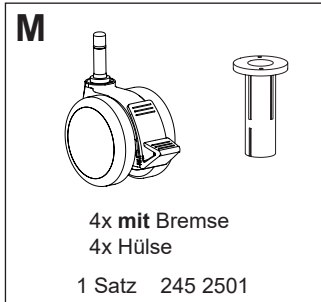

V2



Min: 375 mm

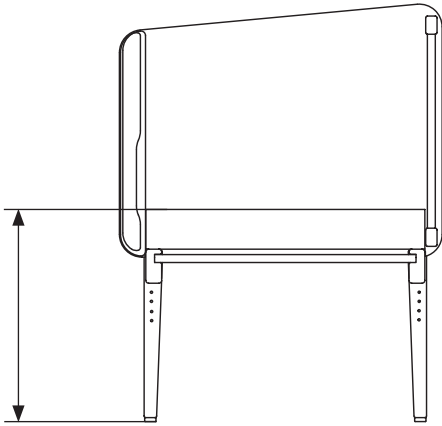

Max: 740 mm

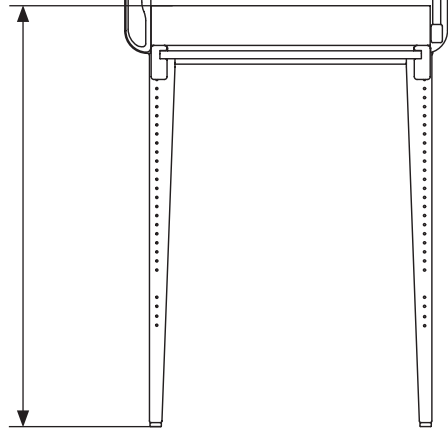

Min: 444 mm

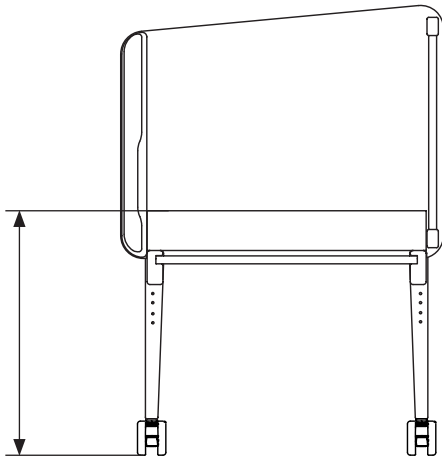

Max: 808 mm

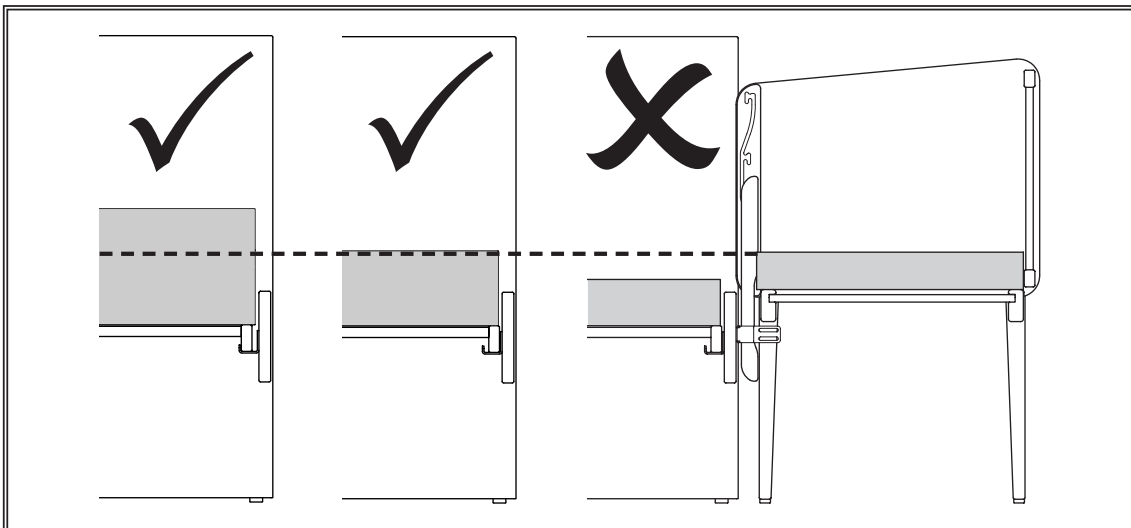
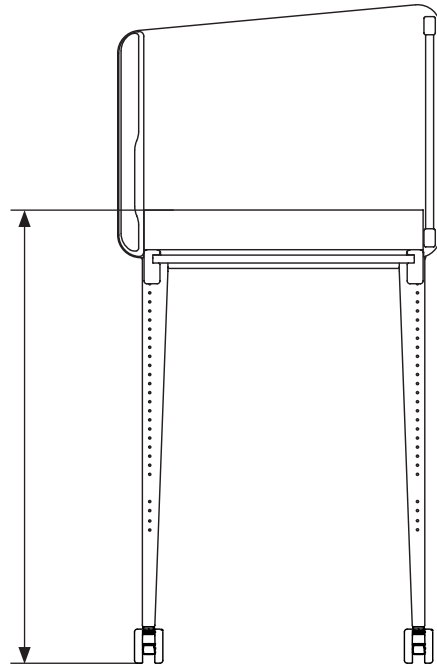

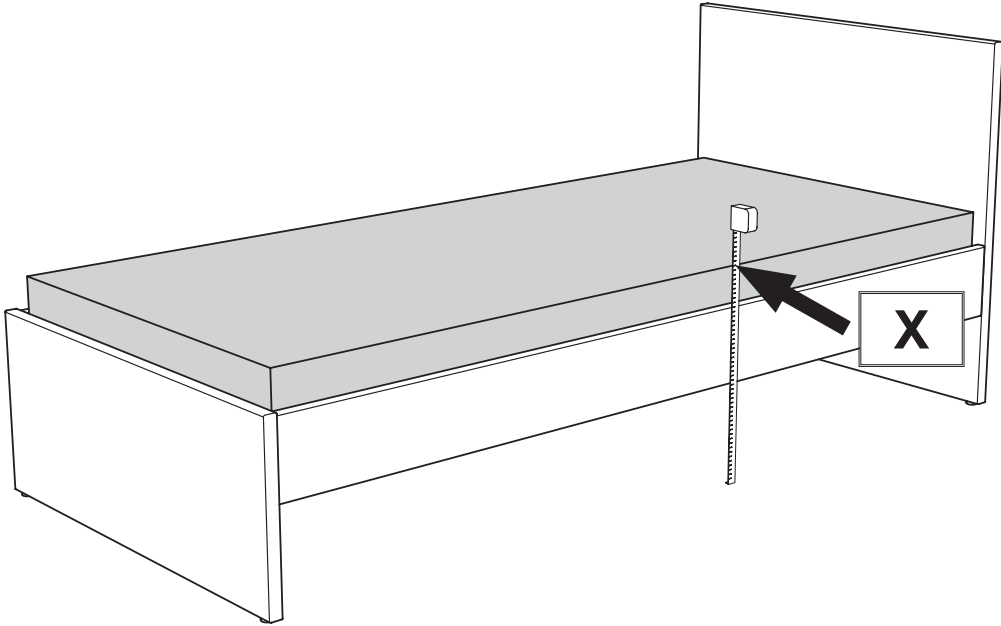

$X - 100\text{mm} = A$

$X - 169\text{mm} = A$

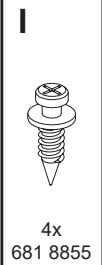
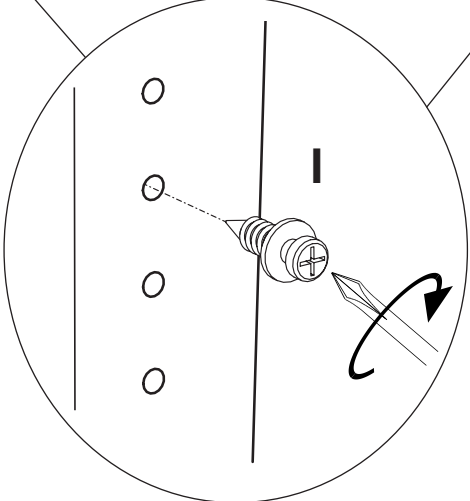
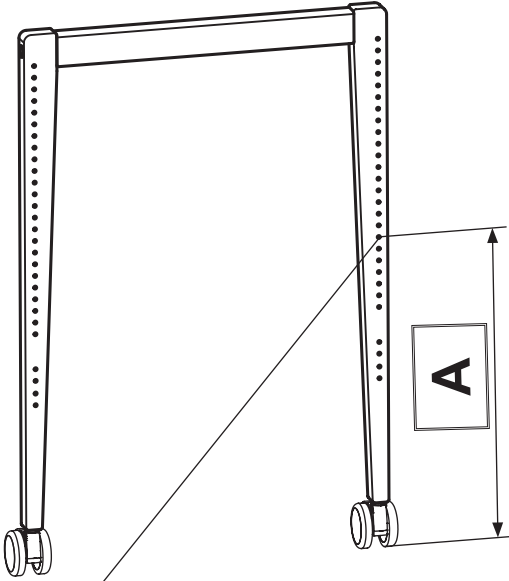
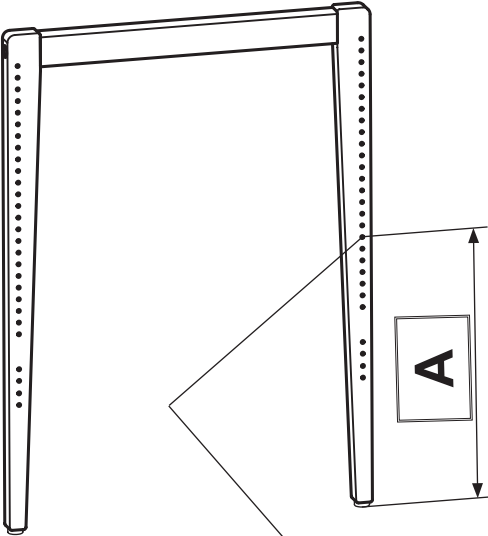

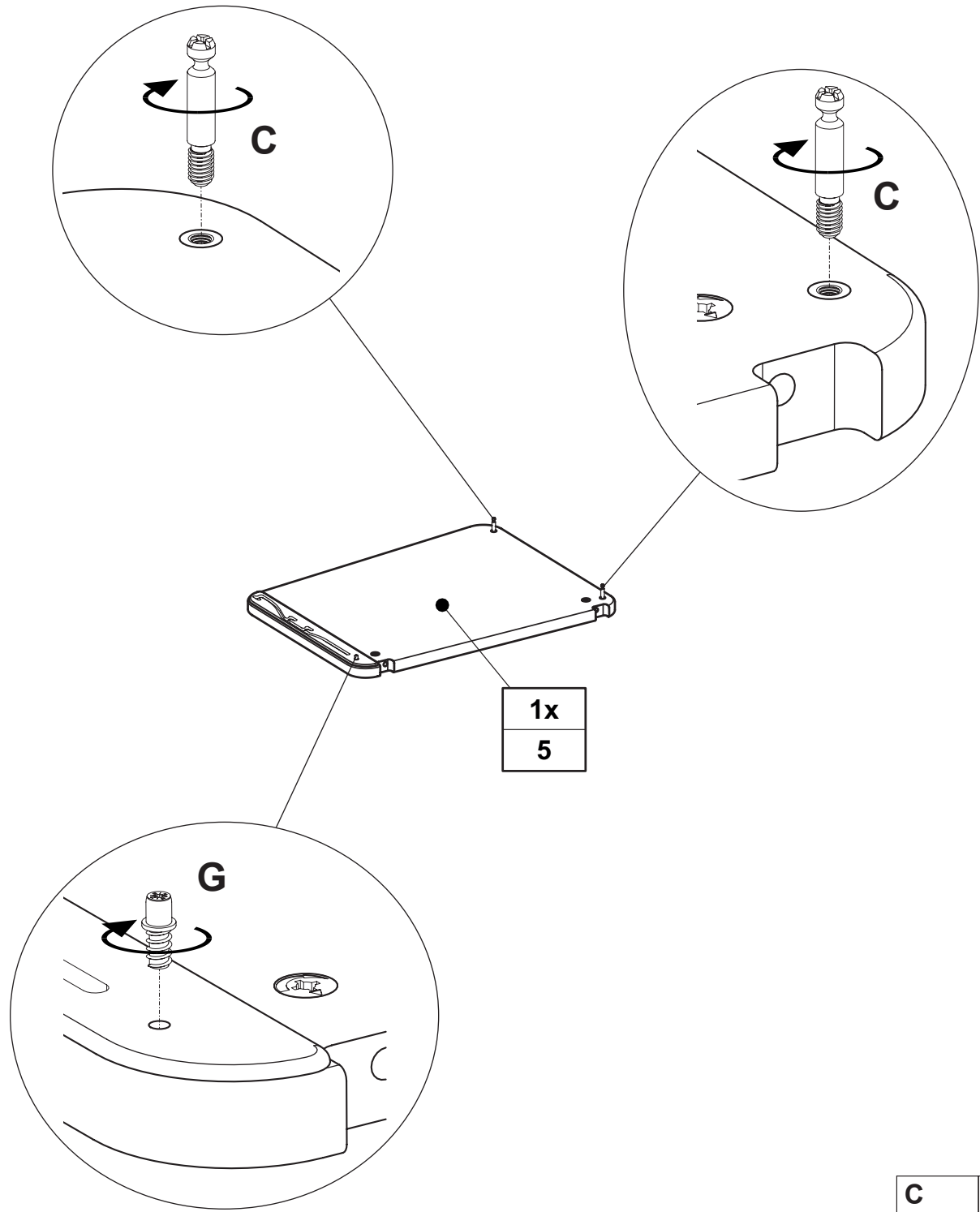

1x
5

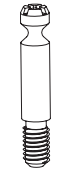
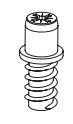
C	G
	
2x 681 0775	1x 681 8861

V4

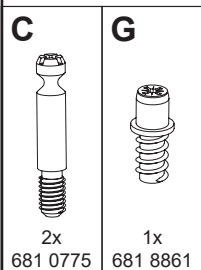
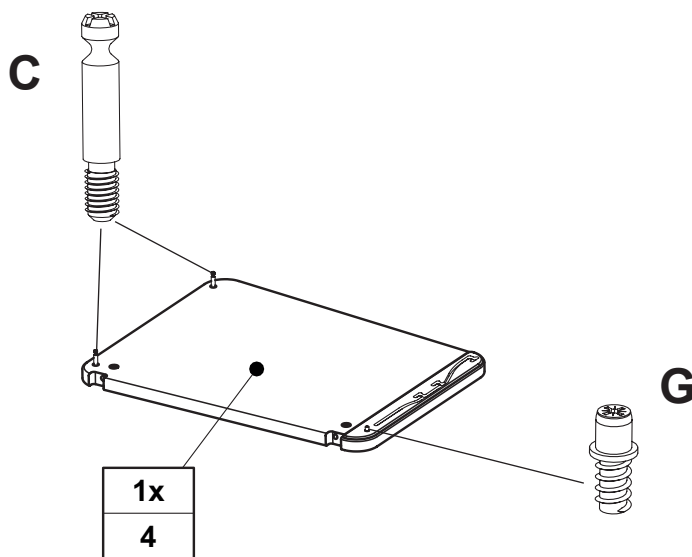

V5

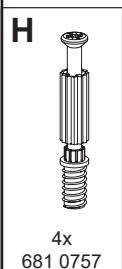
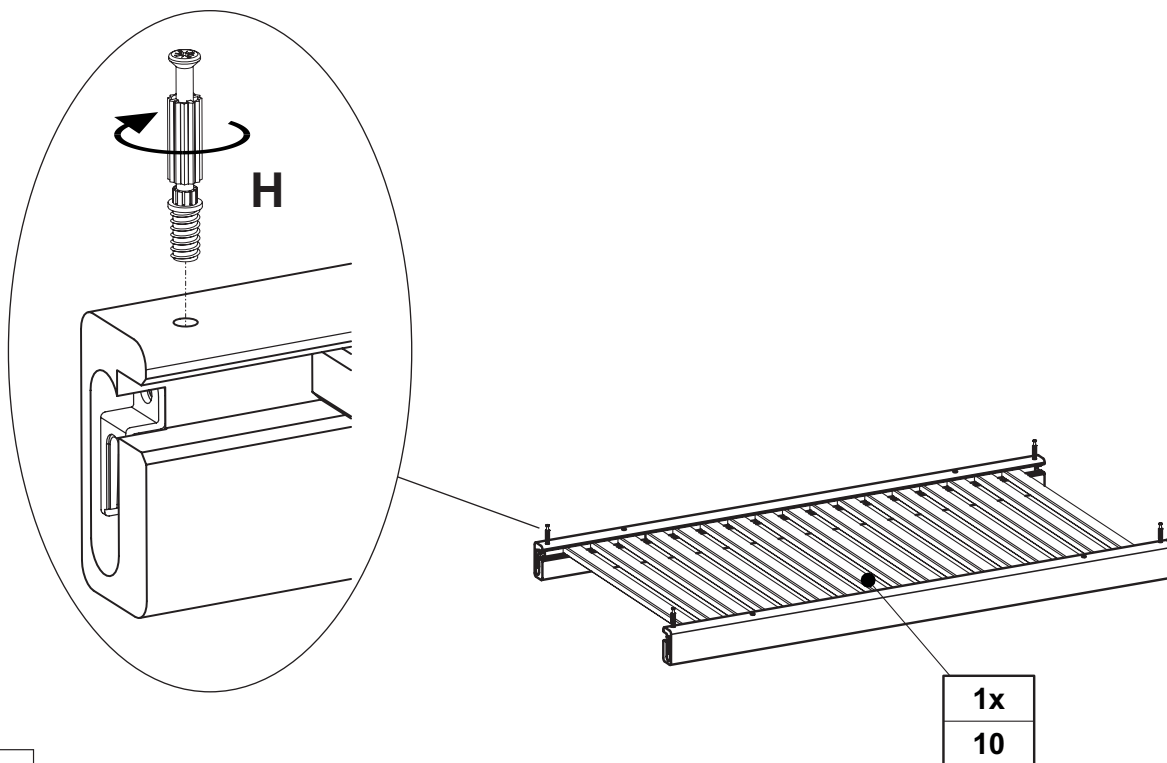

V6

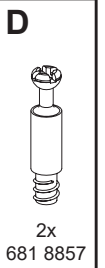
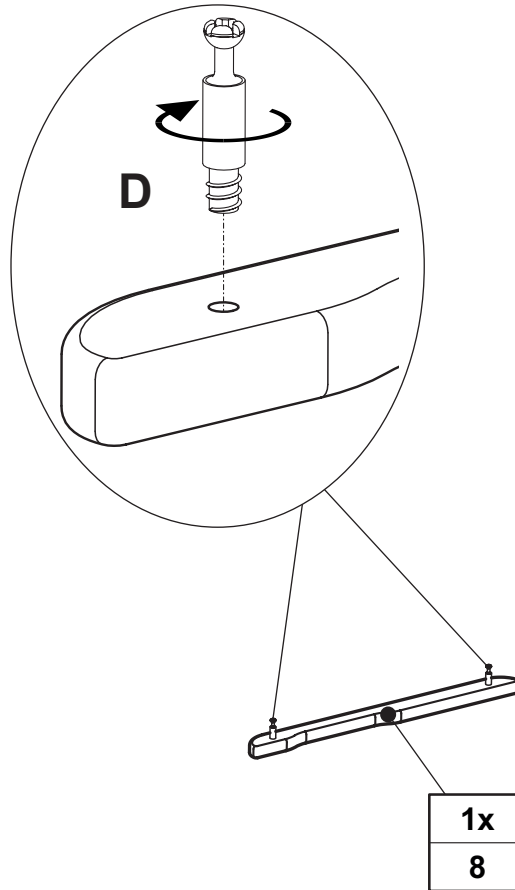

V6.2

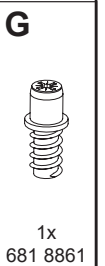
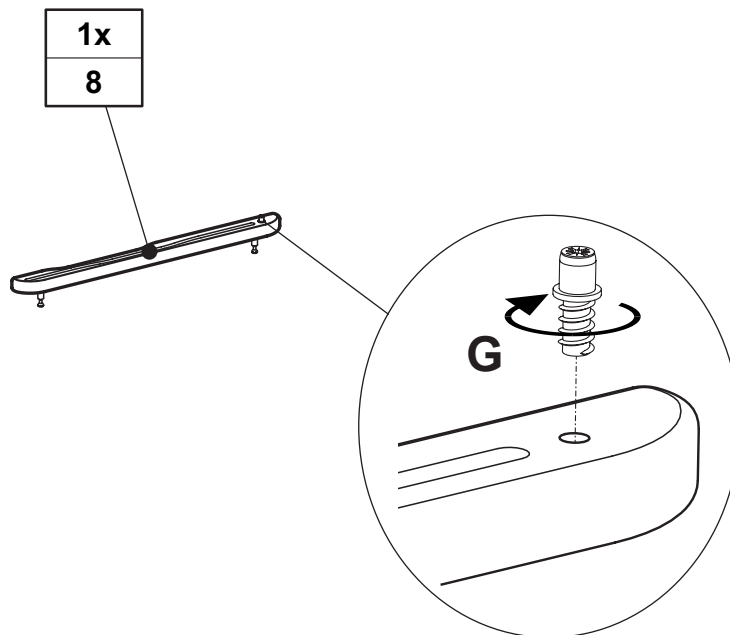

V7.1

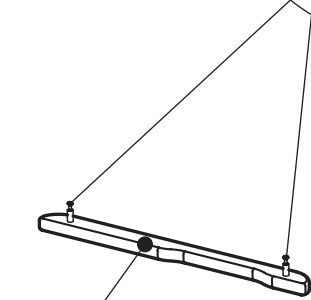
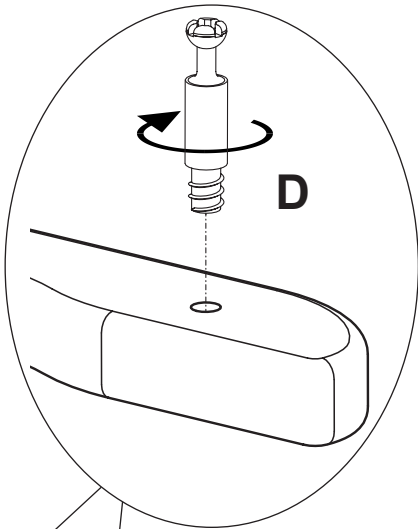

1x
7

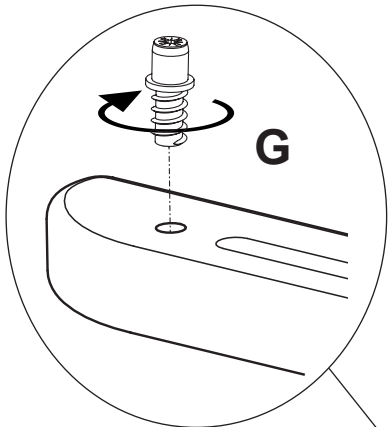
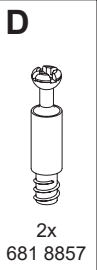

V7.2

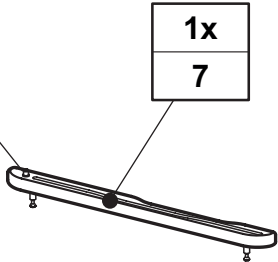

1x
7

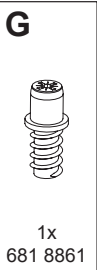

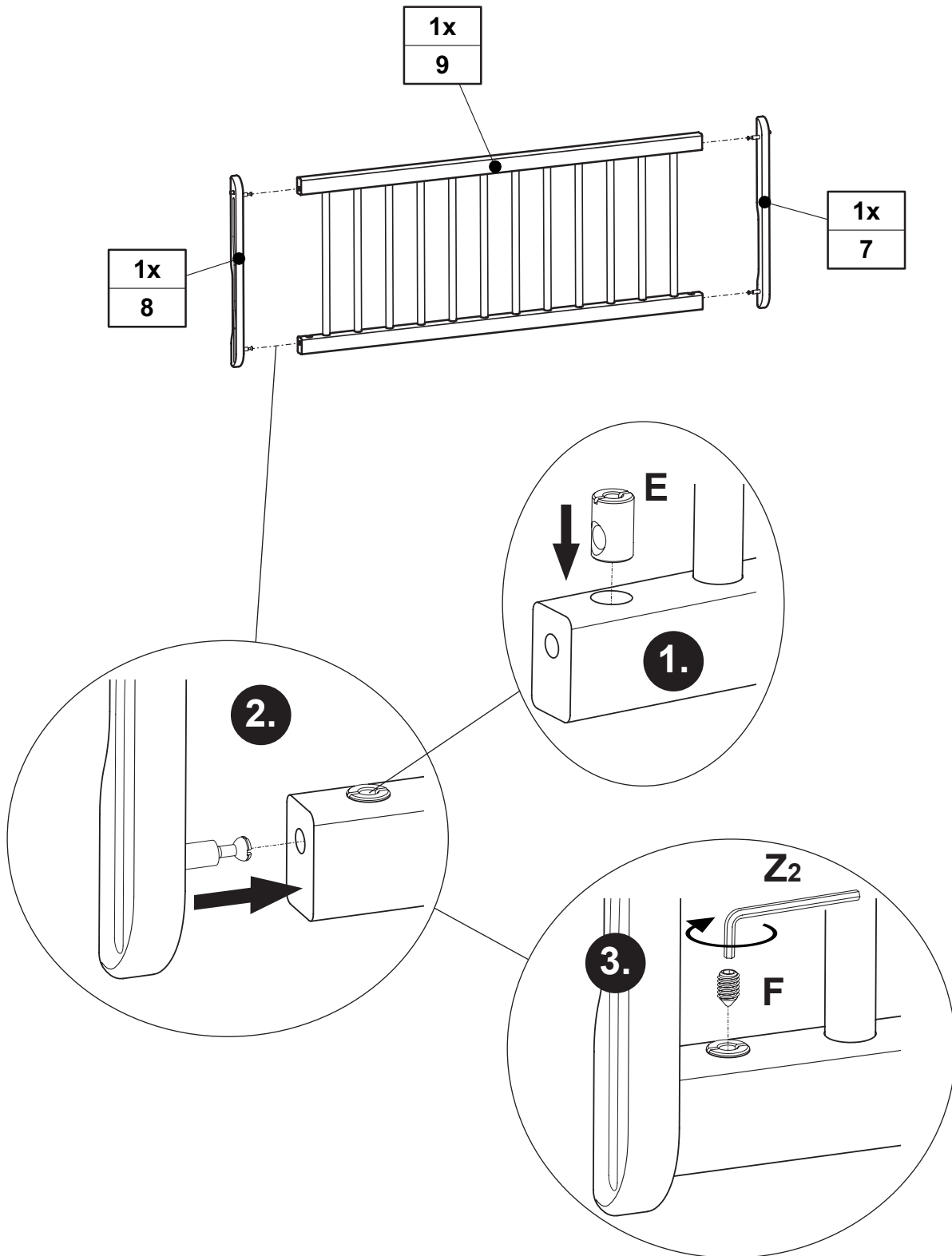

E	F	Z ₂
18,5 mm		
4x 681 0773	4x 681 0784	SW3 1x 681 3009

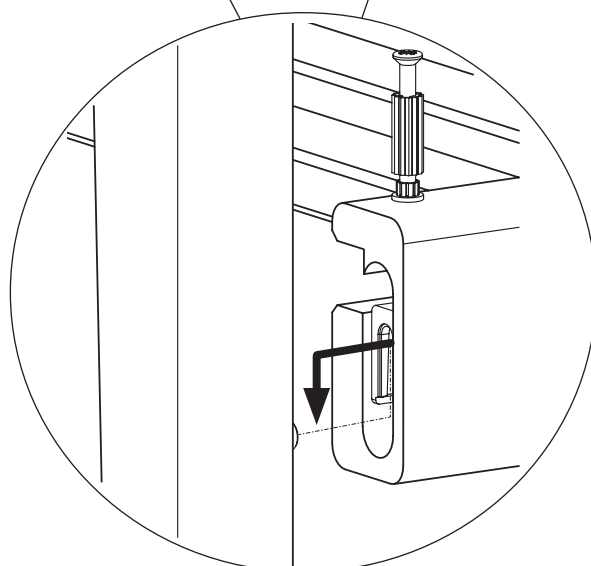
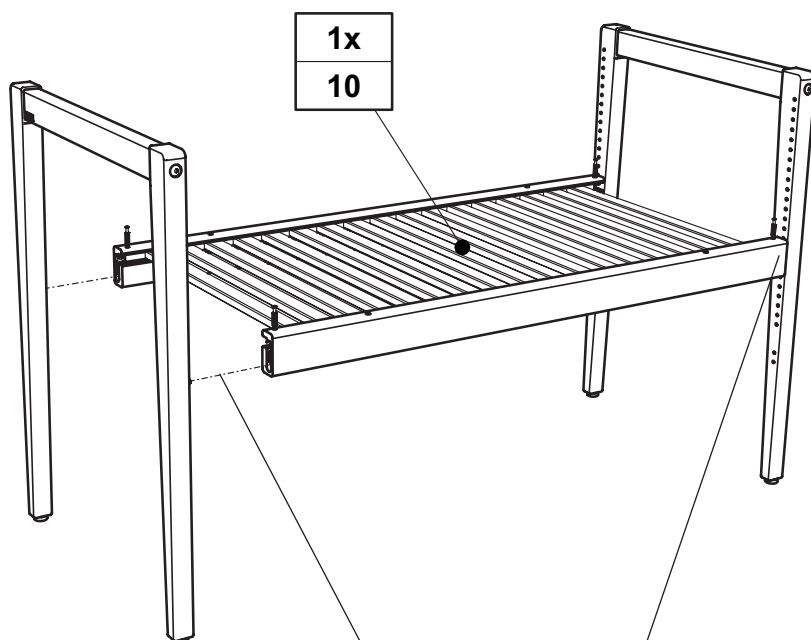

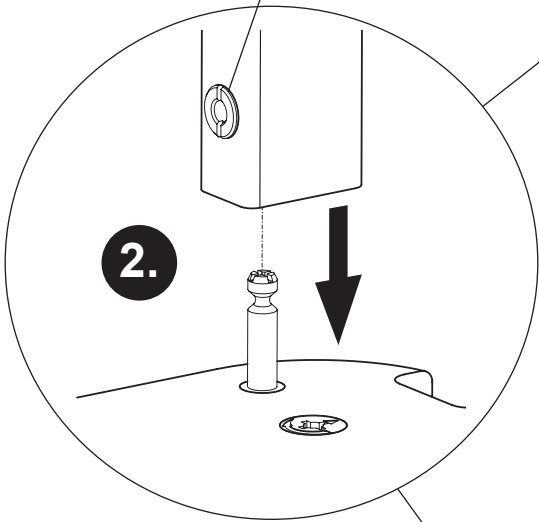
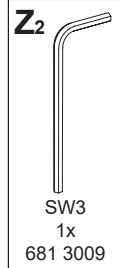
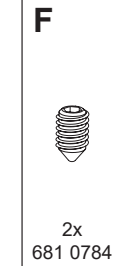
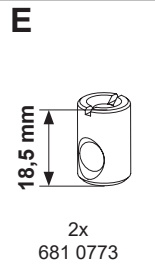
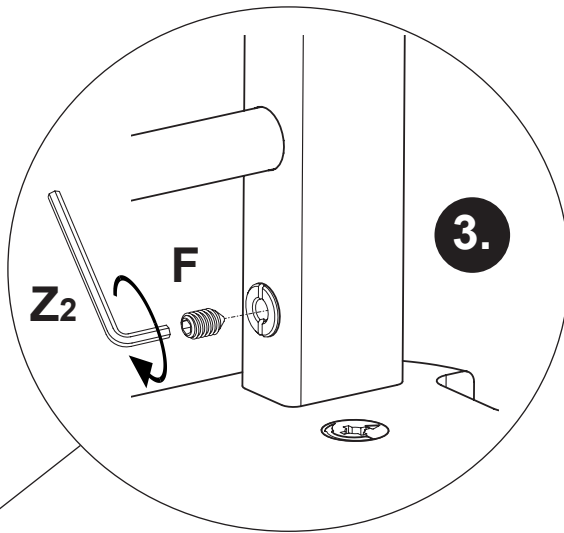
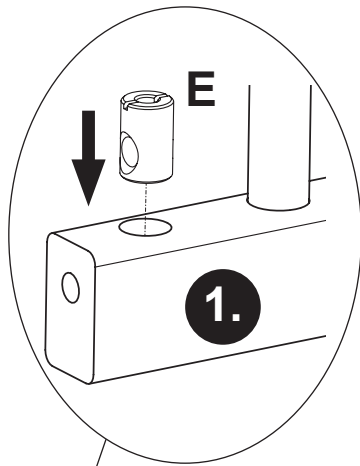

M3

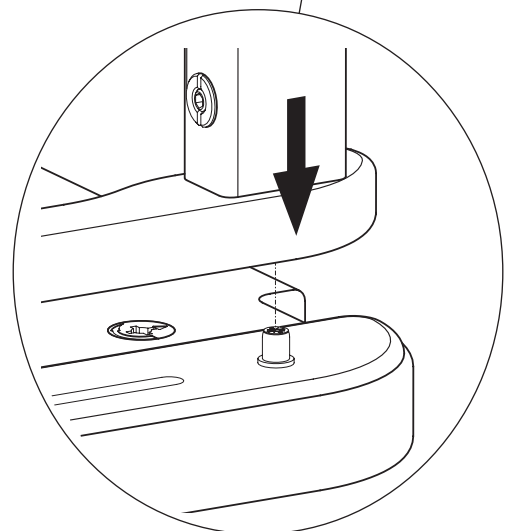
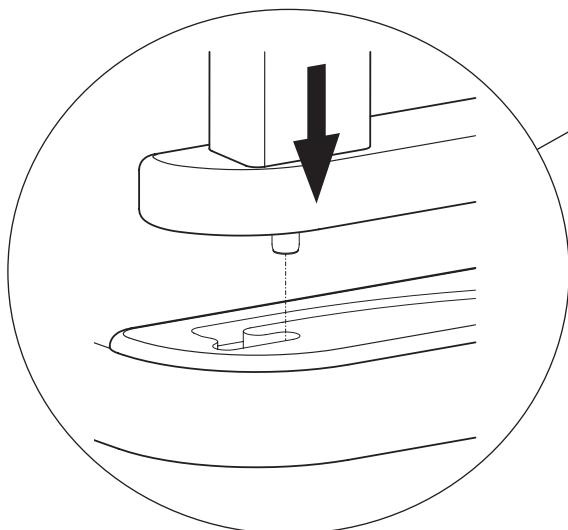
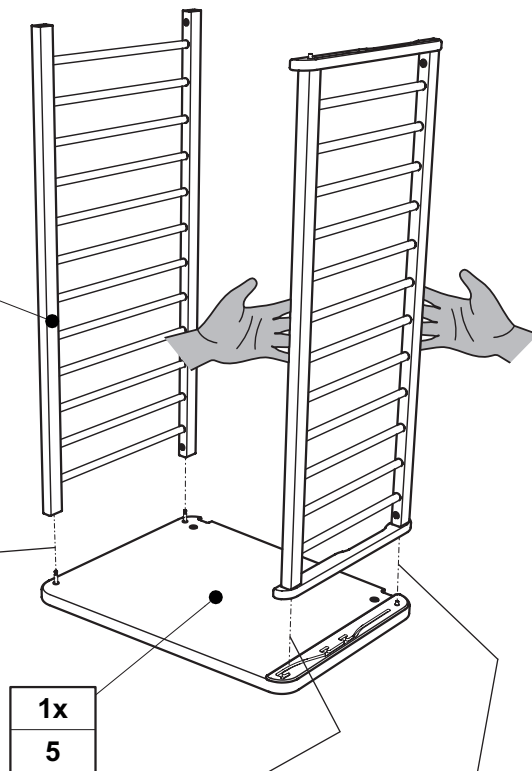

1x
6

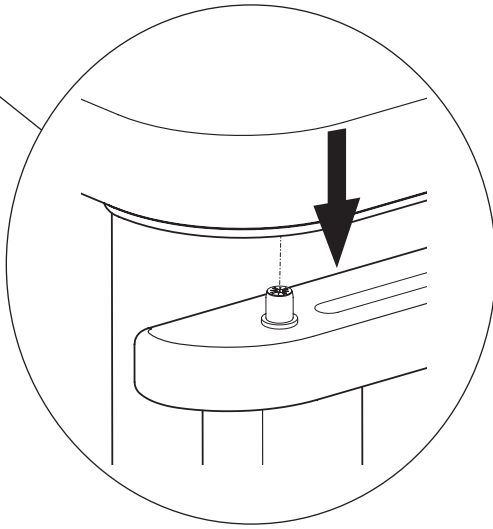
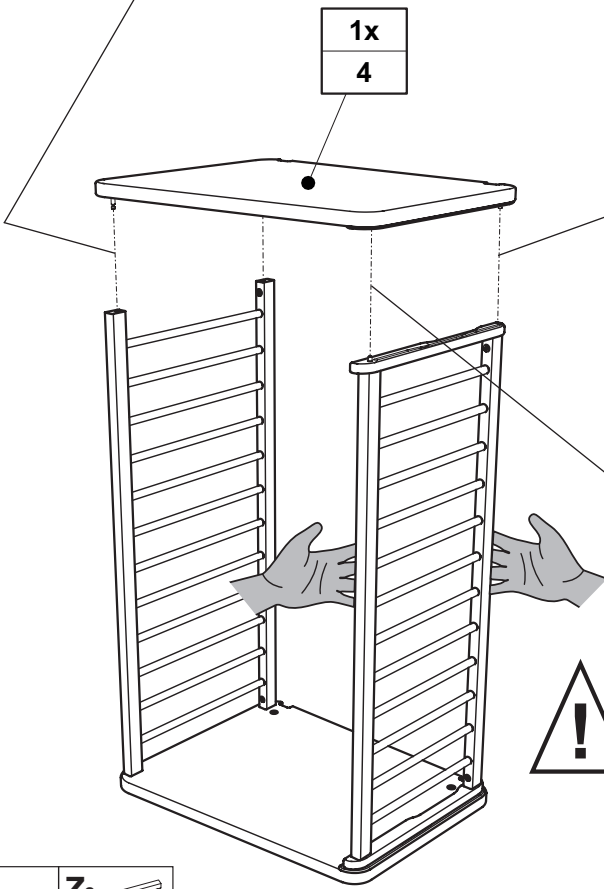
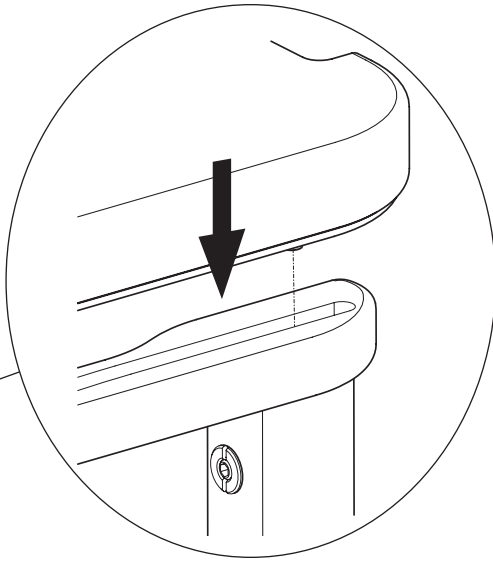
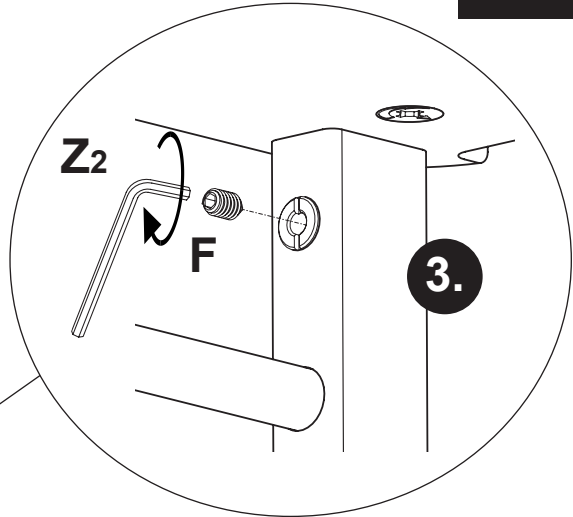
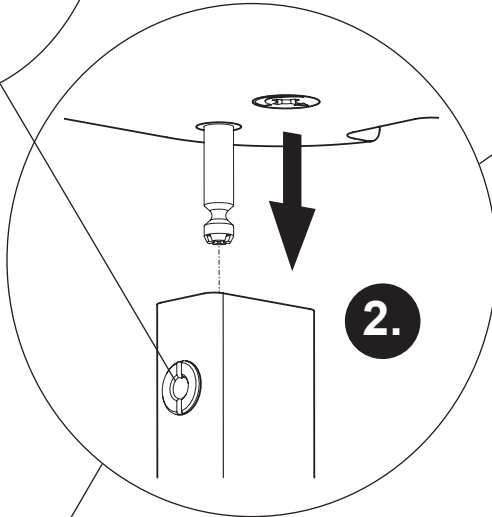
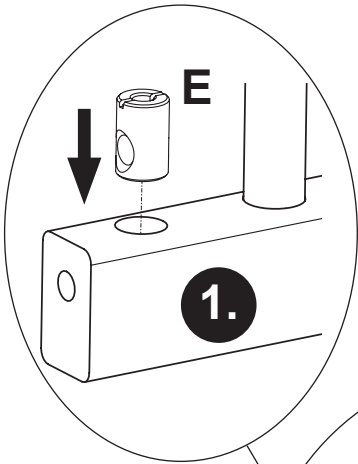

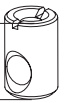

E	F	Z₂
		
18,5 mm		
2x 681 0773	2x 681 0784	SW3 1x 681 3009

M5

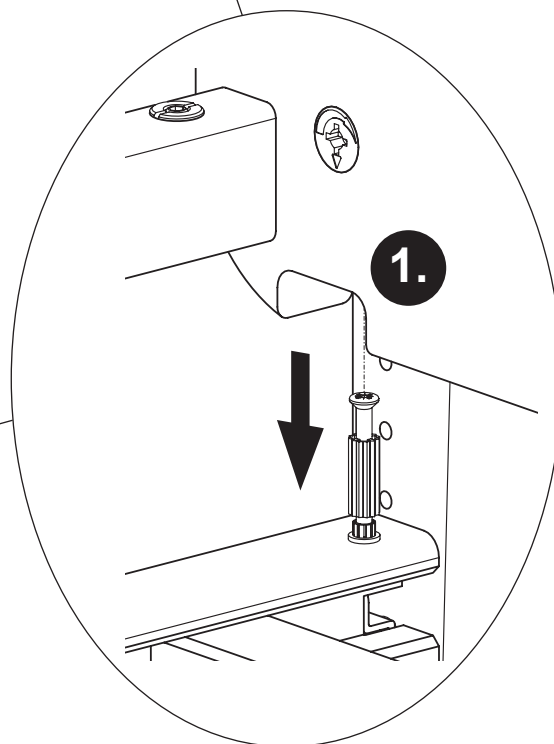
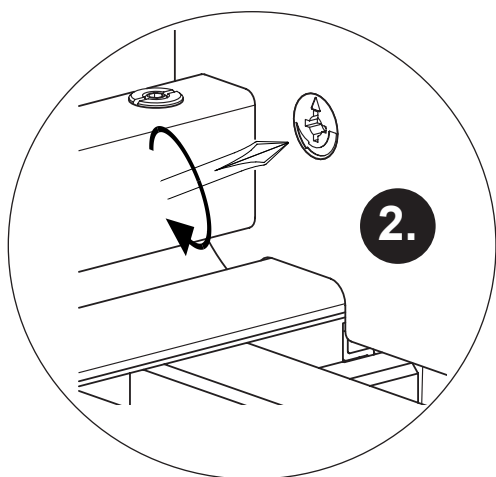
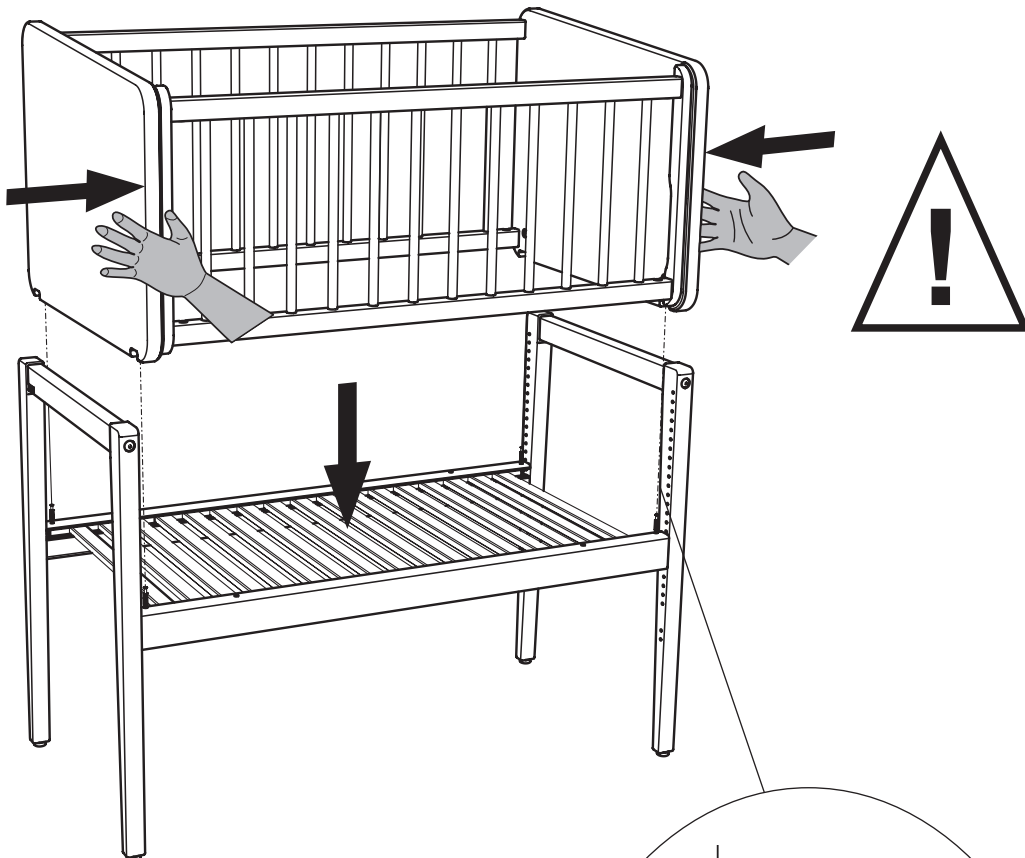
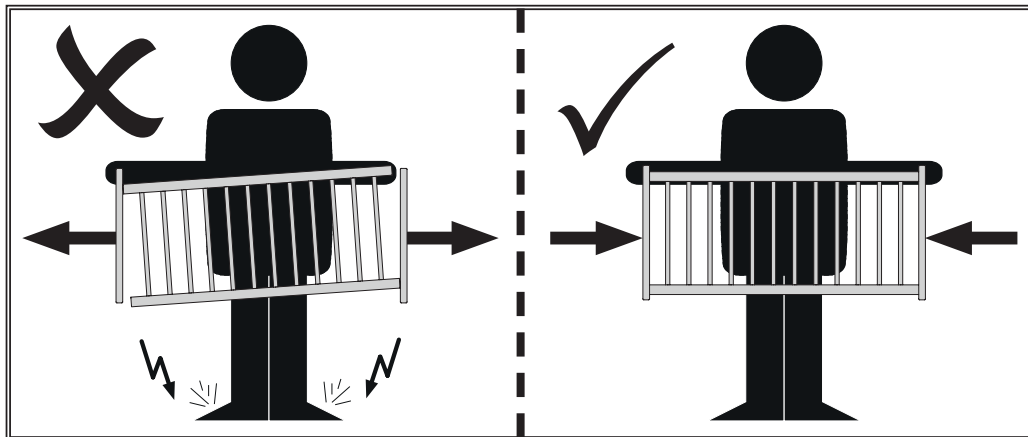

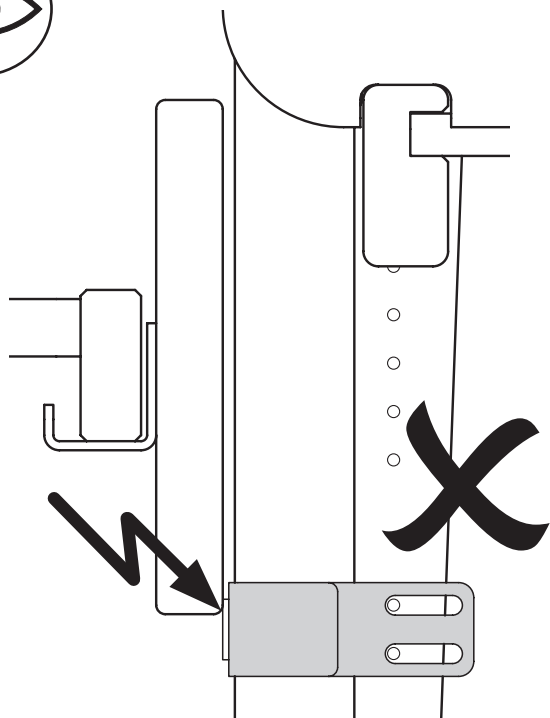
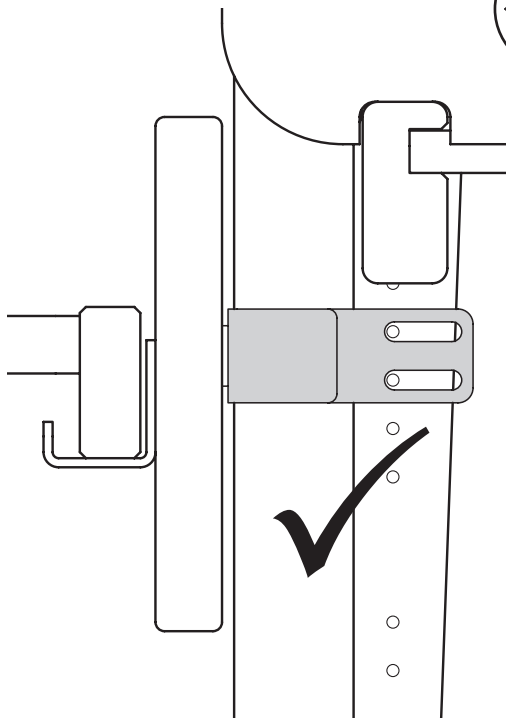
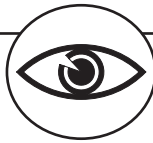
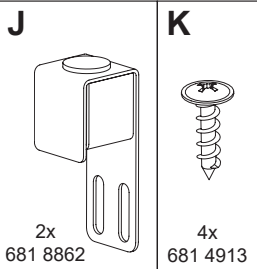
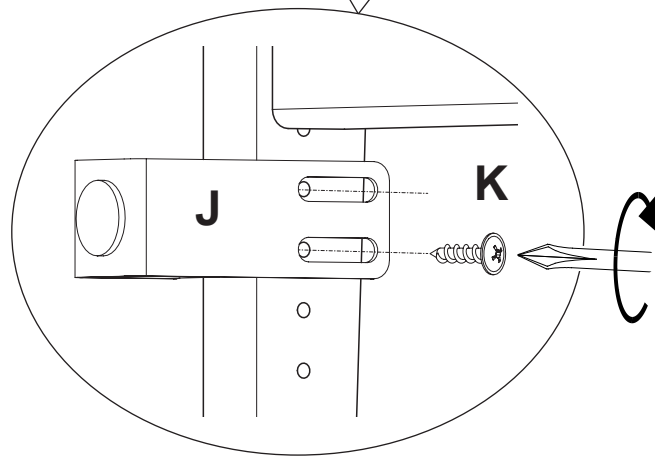
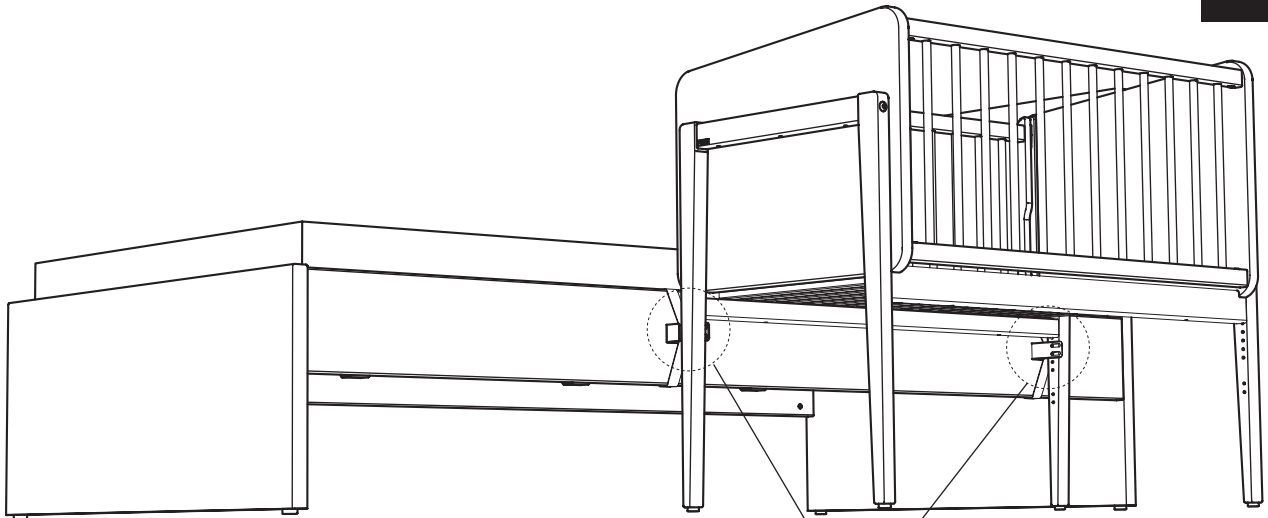

M7

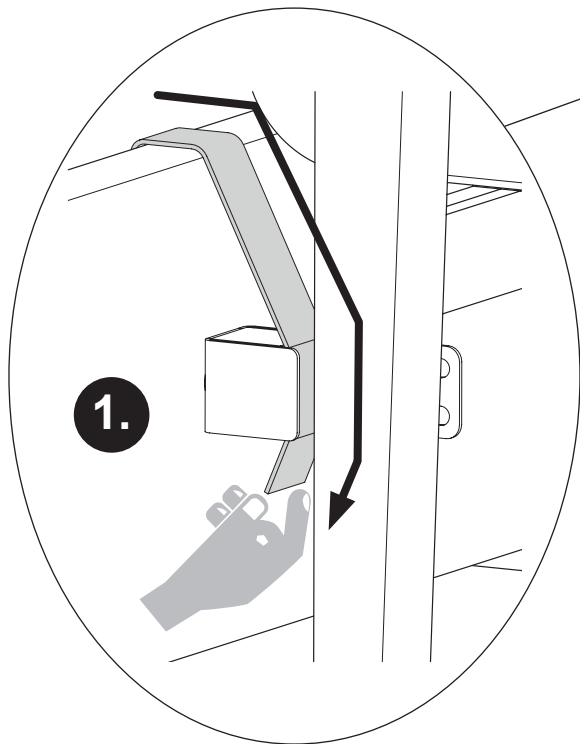
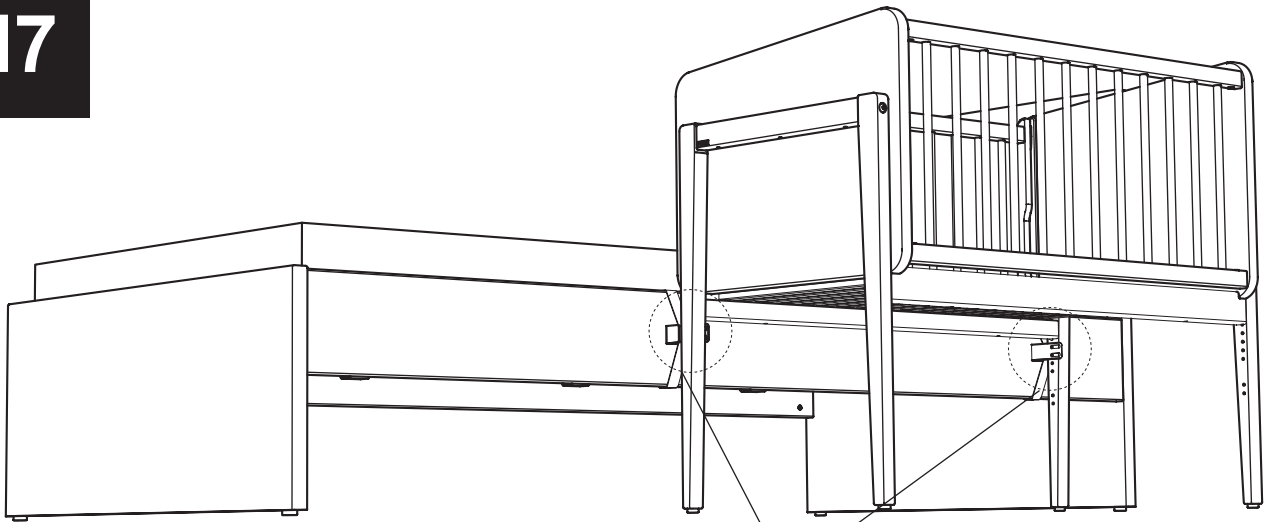

1.

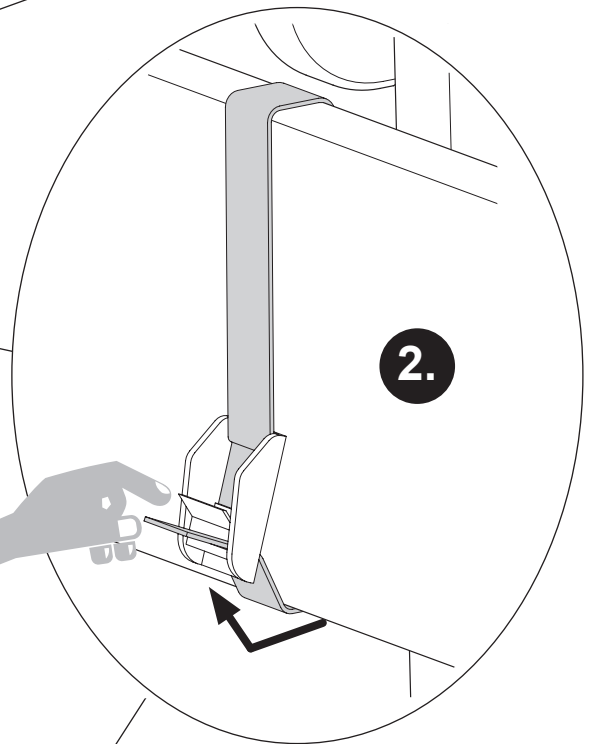

2.

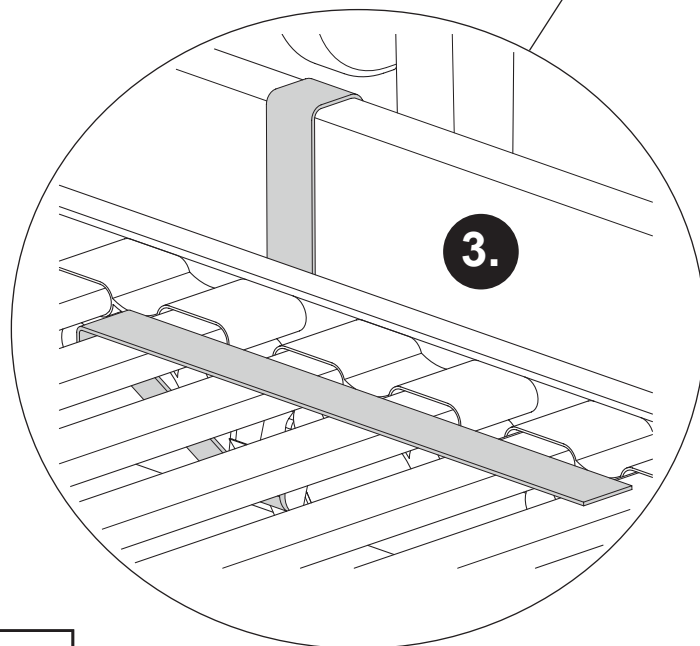

3.

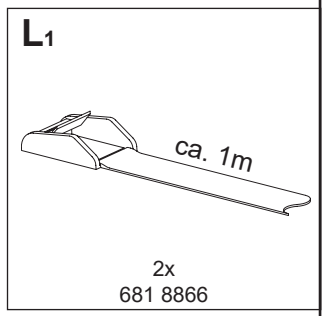

L1

ca. 1m

2x
681 8866

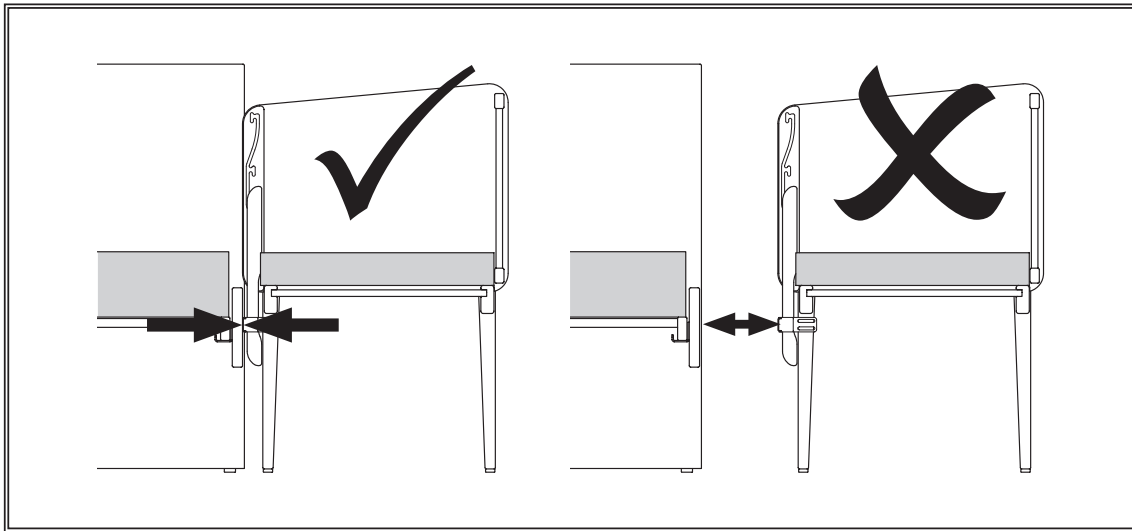

Optional

PK-Nr. 3511

L2

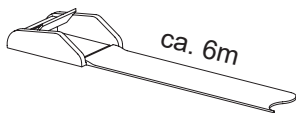

2x
1 Set 245 2501

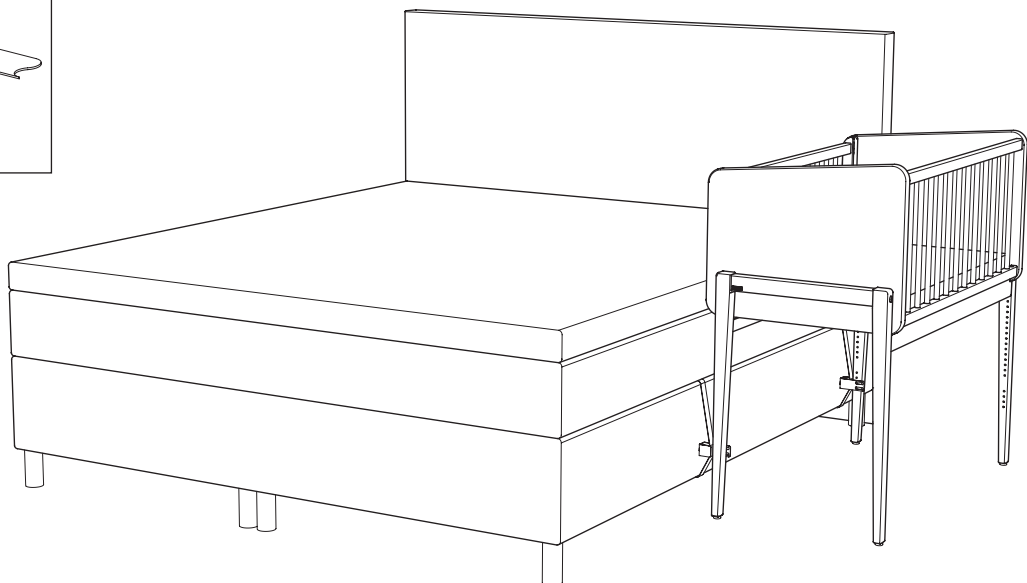

Seite 37 von 40

PK-Nr. 3510 Stand 12/2024

Gebrauchsanleitung Umbau zum Sofa

User instructions for conversion to sofa / Mode d'emploi Transformation en canapé /
Gebruiksaanwijzing ombouw tot sofa / Инструкция по эксплуатации
переоборудование в диван / 改装成沙发的用户说明

M1

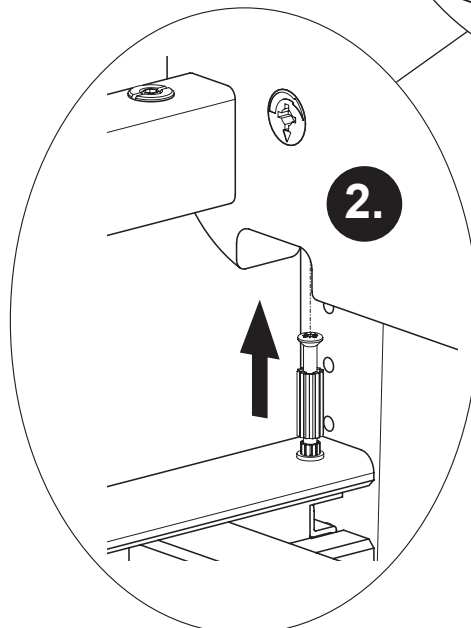
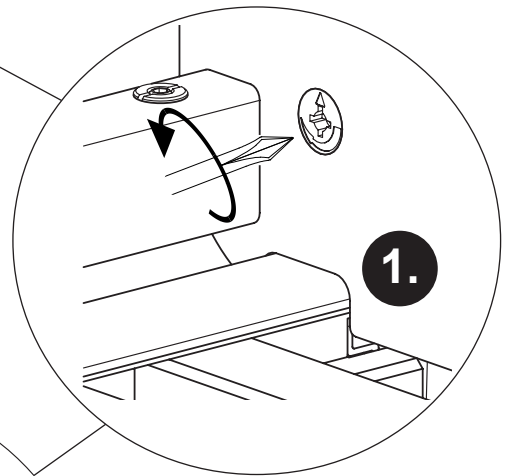
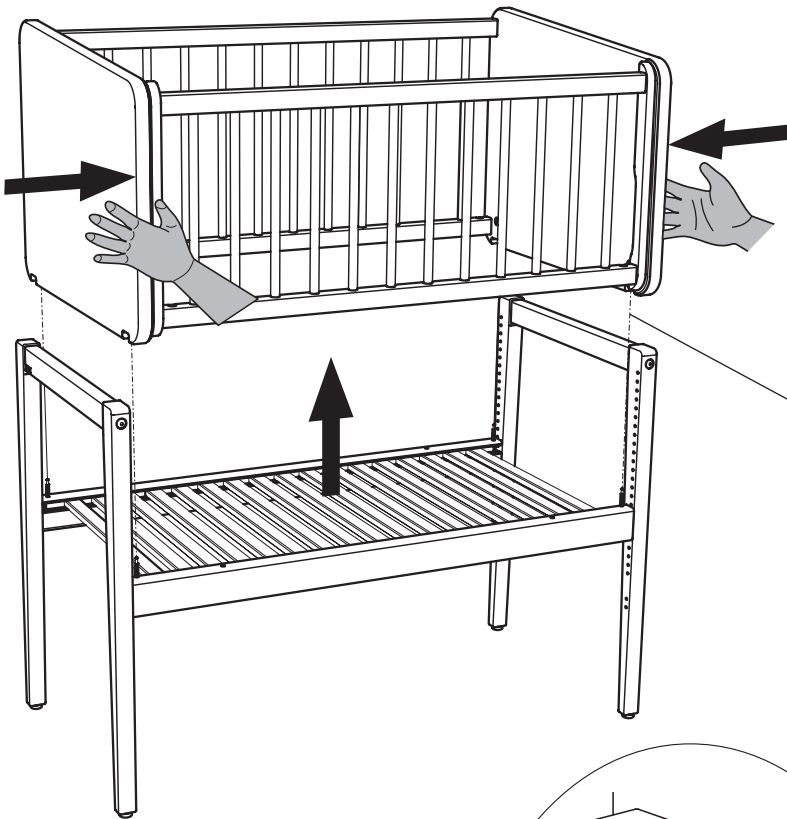
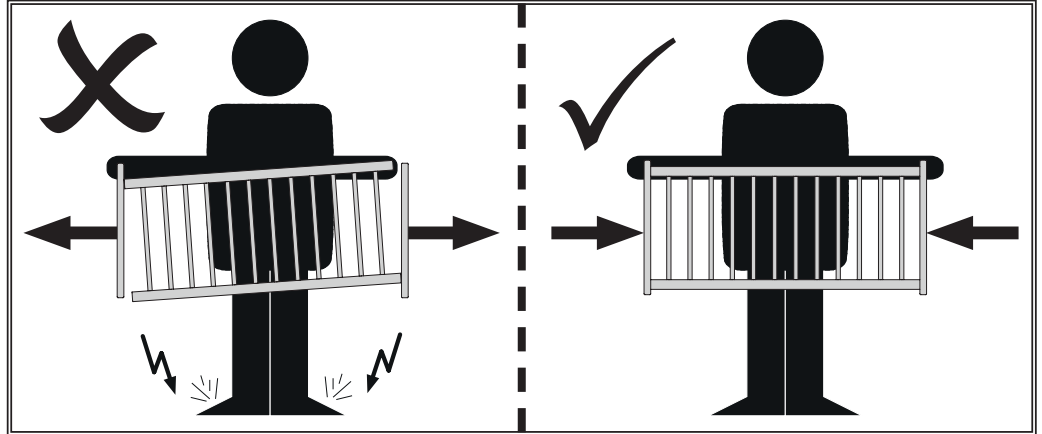

M2

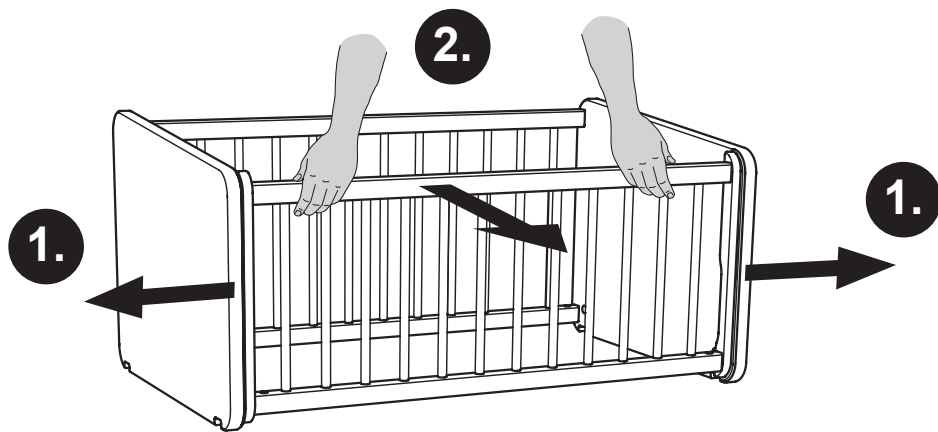

M3

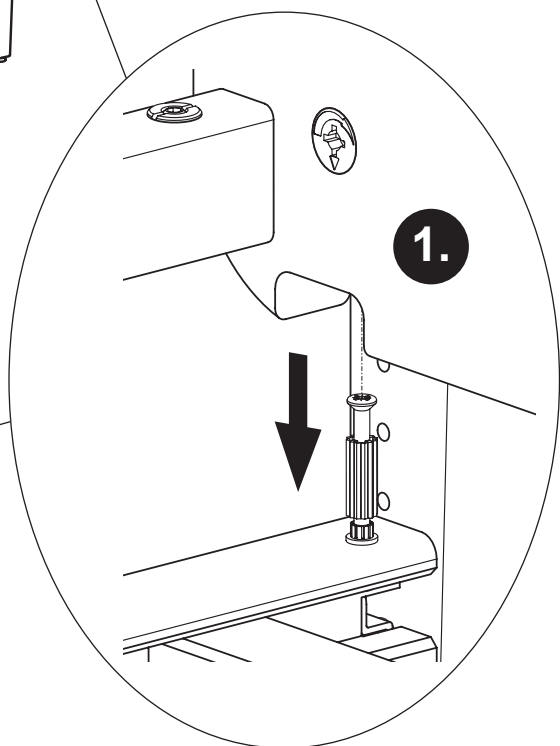
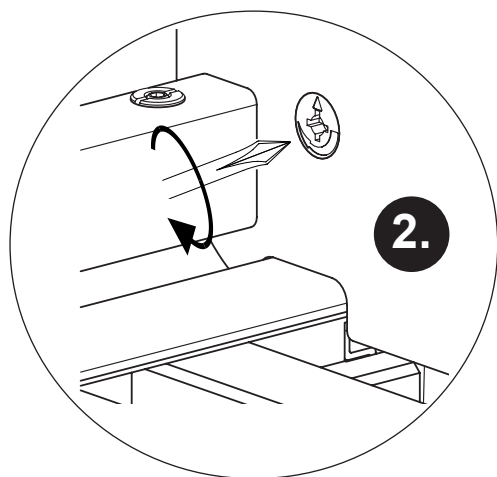
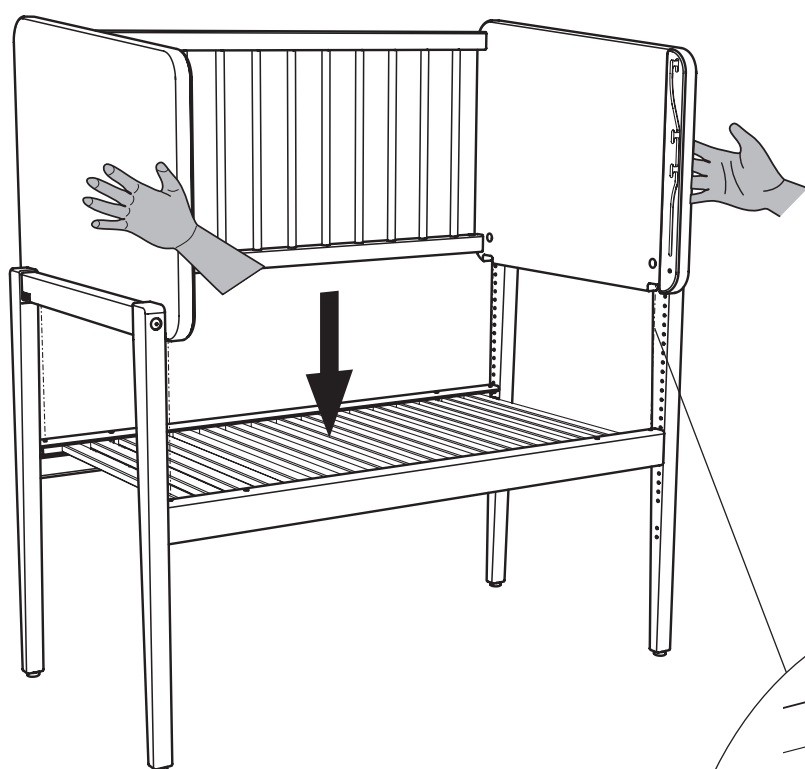

PK-Nr. 3512

Tiny Table
245 3001
245 3002
245 3008

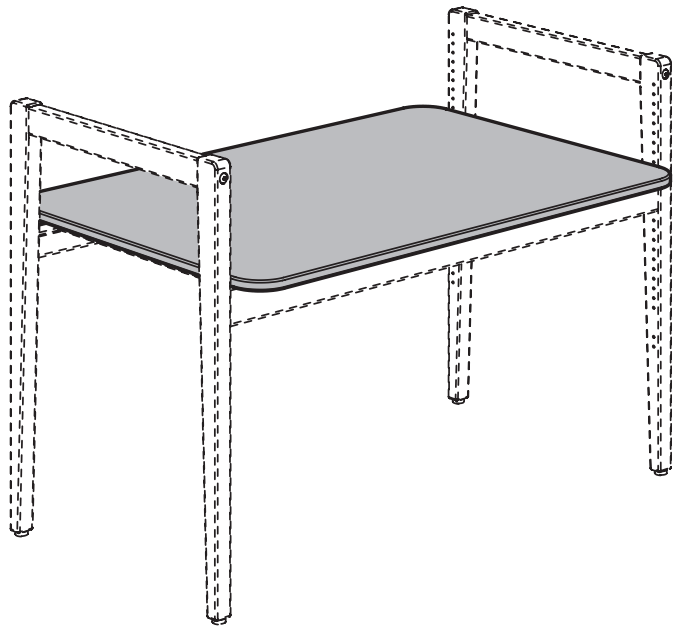

PK-Nr. 3513

Little Serve
245 3501
245 3502
245 3508

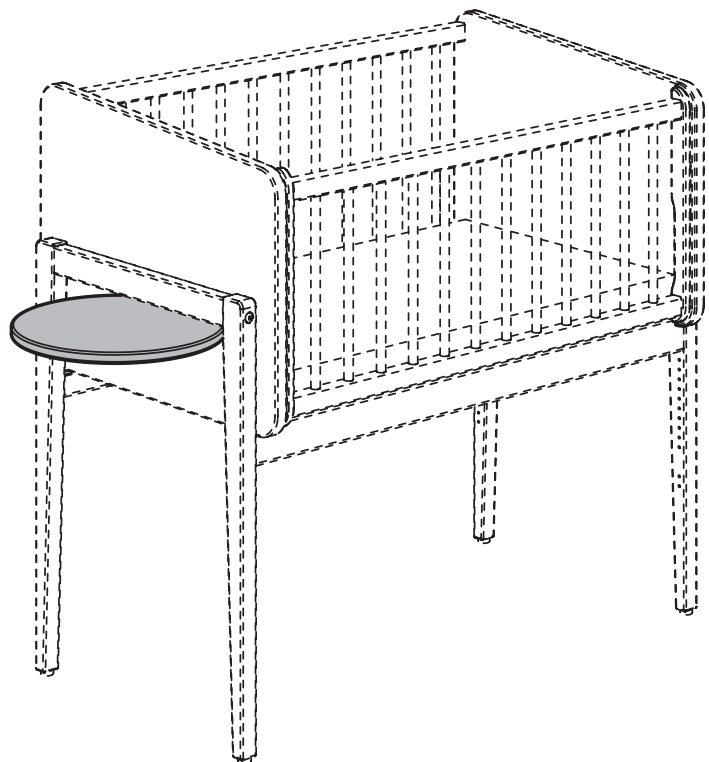

DE Gebrauchsanleitung Kinderbett **WICHTIG, FÜR SPÄTERE VERWENDUNG AUFBEWAHREN:** **SORGFÄLTIG LESEN.**

Die niedrigste Stellung des Matratzenrostes ist für Ihr Kind die sicherste. Verwenden Sie ausschließlich diese tiefste Stellung, sobald Ihr Kind in der Lage ist sich aufzusetzen. Verwenden Sie das Kinderbett nicht mehr, sobald Ihr Kind in der Lage ist aus dem Kinderbett herauszuklettern.
Verwenden Sie keine Matratze die dicker als 100 mm ist, da bei Verwendung einer dickeren Matratze der Sicherheitsabstand nicht eingehalten wird. Die gewählte Matratze muss so dick sein, dass die zu übersteigende Höhe (Matratzenoberfläche bis Oberkante der Gitterseite) in niedrigster Stellung des Bettbodens mindestens 500 mm und in höchster Stellung des Bettbodens mindestens 200 mm beträgt. Die Matratze muss eine Mindestgröße von 70 x 140 cm haben.

ACHTUNG ! Für die Sicherheit Ihres Kindes ist es sehr wichtig, dass alle Schraubverbindungen fest angezogen sind. Überprüfen Sie regelmäßig die Verbindungen. Sollten sich Verbindungen gelockert haben, ziehen Sie diese wieder nach, damit sich Ihr Kind nicht verletzen, einklemmen oder hängenbleiben kann.

WARNUNG ! Vergewissern Sie sich, dass das Kinderbett nicht in der Nähe von offenem Feuer oder starken Hitzequellen, z. B. elektrische Heizstrahler, Gasöfen, usw. aufgestellt ist.

WARNUNG ! Benutzen Sie das Kinderbett nicht mehr, wenn einzelne Teile gebrochen, zerrissen oder beschädigt sind oder fehlen. Verwenden Sie nur vom Hersteller empfohlene Ersatzteile.

WARNUNG ! Gegenstände, die als Fußhalt dienen könnten oder die eine Gefahr für das Ersticken oder Strangulieren darstellen z. B. Schnüre, Vorhang-/Gardinenkordeln, Lätzchen, usw., dürfen nicht im Kinderbett gelassen werden.

WARNUNG ! Benutzen Sie niemals mehr als eine Matratze im Kinderbett.

ACHTUNG ! Bewahren Sie beiliegende Aufbauanleitung für späteren Gebrauch und Rückfragen auf.

ACHTUNG ! Beachten Sie auch bei manchen Bett-Typen die Markierungsbohrungen (X) die auf die maximale Höhe der Matratze hinweisen !

ACHTUNG ! Eine der Gitterseiten hat herausnehmbare Sprossen. Diese Gitterseite darf zur Sicherheit Ihres Kindes nur so eingebaut werden, dass sich die Schlupfsprossen durch Hochziehen herausnehmen lassen. Wird sie andersherum eingebaut, können sich die Schlupfsprossen unbeabsichtigt lösen, wenn sich Ihr Kind an diesen hochzieht. Damit Ihr Kind gefahrlos aus dem Bett steigen kann müssen alle Schlupfsprossen entfernt werden!

Erstickungsgefahr !!!

Achten Sie bitte darauf, dass die Abdeckkappen immer fest eingedrückt sind, damit Ihr Kind diese nicht verschlucken kann. Achten Sie bitte darauf, dass sich keine Kleinteile im Kinderbett befinden, damit Ihr Kind diese nicht verschlucken kann.

ACHTUNG ! Kinderbetten ohne Rollen nicht schieben sondern zum Transport anheben !

FR Mode d'emploi Lit d'enfant **„CONFORME AUX EXIGENCES DE SECURITE EN 716 : 2017,,** **Important ! À lire attentivement ! À conserver pour une utilisation ultérieure !**

La position la plus basse du sommier garantit la plus grande sécurité pour votre enfant. Utilisez exclusivement cette position la plus profonde, dès que votre enfant est en mesure de se dresser sur le lit. N'utilisez plus le lit d'enfant, dès que votre enfant est en mesure de grimper hors du lit d'enfant.

N'utilisez aucun matelas dont l'épaisseur est supérieure à 100 mm, car la distance de sécurité n'est pas maintenue en cas d'utilisation d'un matelas plus épais. L'épaisseur du matelas choisi doit être telle, que la hauteur à franchir (surface du matelas jusqu'au coin supérieur de la barrière) soit au moins de 500 mm dans la position la plus basse et au moins de 200 mm dans la position la plus haute du fond du lit. Le matelas doit avoir au minimum les dimensions 70 x 140 cm.

ATTENTION ! Pour la sécurité de votre enfant, il est très important que tous les raccords à vis soient bien serrés. Vérifiez régulièrement les raccords. Si des raccords sont desserrés, resserrez-les pour éviter que votre enfant ne se blesse, reste coincé ou accroché.

AVERTISSEMENT ! Assurez-vous que le lit d'enfant ne soit pas installé à proximité d'un feu ouvert ou de fortes sources de chaleur, par exemple des radiateurs électriques infrarouges, des fours à gaz etc.

AVERTISSEMENT ! N'utilisez plus le lit d'enfant, s'il manque des pièces ou si des pièces sont cassées, déchirées ou endommagées. Utilisez uniquement des pièces détachées recommandées par le fabricant.

AVERTISSEMENT ! Ne pas laisser d'objets pouvant retenir le pied ou représenter un risque d'étouffement ou d'étranglement dans le lit d'enfant, par exemple cordes, cordons de rideaux, bavettes etc.

AVERTISSEMENT ! Utilisez toujours un seul matelas dans le lit d'enfant.

ATTENTION ! Conservez les instructions de montage ci-jointes pour un usage futur et des questions ultérieures.

ATTENTION ! Pour certains types de lits, respectez aussi les trous de marquage (X), qui indiquent la hauteur maximale du matelas !!

ATTENTION ! Une des barrières comporte des croisillons amovibles. Pour la sécurité de votre enfant, cette barrière doit être montée de telle sorte que les croisillons de glissement puissent être retirés par le haut. Si elle est montée dans le sens inverse, les croisillons de glissement peuvent se détacher involontairement quand votre enfant s'agrippe à eux pour se redresser. Tous les croisillons de glissement doivent être retirés, afin que votre enfant puisse sortir du lit sans danger !

Risque d'étouffement !!! Veillez à ce que les couvercles soient toujours bien enfoncés pour éviter leur ingestion par votre enfant. Veuillez vous assurer l'absence de petites pièces dans le lit d'enfant pour éviter leur ingestion par votre enfant.

ATTENTION ! Pour transporter les lits d'enfant sans roulettes, ne pas les pousser, mais les soulever !

GB Cot - Instructions for Use **Important ! Please read carefully! Keep for future reference!**

The lowest position of the slatted frame is the safest for your child. You should only use this lowest position as soon as your child is able to sit up. Do not use the cot any more as soon as your child is able to climb out of it.

Do not use any mattress which is thicker than 100 mm, as if a thicker mattress is used the safety margin is no longer complied with. The selected mattress must be thick enough that the height to be climbed over (top surface of the mattress to the upper edge of the side of the bars) in the lowest position of the base of the bed is at least 500 mm and in the highest position of the base of the bed at least 200 mm. The mattress must have a minimum size of 70 x 140 cm.

CAUTION! For the safety of your child is very important that all screw connections are tight. Please check the connections at regular intervals. If connections have come loose, please retighten them so that your child will not be injured, become trapped or caught.

WARNING! Please make sure that the cot is not positioned near an open fire or strong sources of heat, e.g. electric radiant heaters, gas ovens etc.

WARNING! Stop using the cot with individual parts are broken, torn, damaged or missing. Only use spare parts recommended by the manufacturer.

WARNING! Items which might serve as a foothold or represent a danger of suffocation or strangulation, e.g. string, curtain cords, bibs etc must not be left in the cot.

WARNING! Never use more than one mattress in the cot.

CAUTION! Keep the enclosed assembly instructions for later use or subsequent reference.

CAUTION! Noted that in some types of bed there are marking holes (X) which indicate the maximum height of the mattress!!

CAUTION: One lattice side has removable bars. For the safety of your child this lattice side may only be installed in such a way that the bars can only be removed upwards. If it is installed upside down the removable bars may become loose accidentally if your child pulls them upwards. In order that your child can climb out of the bed safely, all removable bars have to be removed!

Danger of suffocation!!!

Please ensure that the covering caps are always firmly pressed in so that your child cannot swallow them. Please also ensure that there are no small parts in the cot so that your child cannot swallow them.

CAUTION! Do not push cots without casters, but lift them in order to transport them!

NL Gebruiksaanwijzing kinderbed **Belangrijk ! Zorgvuldig lezen ! Voor later gebruik bewaren !**

De laagste positie van het matrasrasterwerk is voor Uw kind de veiligste. Gebruikt U uitsluitend deze diepste positie, zodra Uw kind in staat is zich overeind te zetten. Gebruikt U het kinderbed niet meer, zodra Uw kind in staat is uit het kinderbed te klimmen..

Gebruikt U geen matras die dikker dan 100 mm is, omdat bij gebruik van een dikkere matras de veiligheidsafstand niet wordt nagekomen. De gekozen matras moet zo dik zijn, dat de te overstijgende hoogte (matrasoppervlak tot bovenkant van de rasterzijde) in de laagste positie van de bedbodem misstens 500 mm en in hoogste positie van de bedbodem minstens 200 mm bedraagt. De matras moet een minimumgrootte van 70 x 140 cm hebben.

ATTENTIE ! Voor de veiligheid van uw kind is het heel belangrijk dat alle schroefverbindingen vast aangedraaid zijn. Controleert U regelmatig de verbindingen. Zouden de verbindingen zich hebben gelost, draait U deze weer aan, zodat U kind zich niet kan verwonden, inklemmen of blijven hangen.

WAARSCHUWING ! Overtuigt U zich, dat het kinderbed niet in de nabijheid van open vuur of sterke hittebronnen, bv.. elektrische convectoren, gashaarden enz. is opgesteld.

WAARSCHUWING ! Benut U het kinderbed niet meer, wanneer afzonderlijke delen gebroken, gescheurd of beschadigd zijn of ontbreken. Gebruikt U alleen de door de producent aanbevolen reserveonderdelen.

WAARSCHUWING ! Voorwerpen, die als voetsteun kunnen dienen of die een gevaar voor het verstikken of stranguleren vormen bv. touwen, gordijnkordelen, slabbetjes, enz. mogen niet in het kinderbed worden gelaten.

WAARSCHUWING ! Benut U nooit meer dan één matras in het kinderbed.

ATTENTIE ! Bewaart U de bijgevoegde opbouwaanwijzing voor een later gebruik en weervragen.

ATTENTIE ! Let U ook bij verschillende bedtypes op de markeringsboringen (X) die op de maximale hoogte van de matras wijzen !!

ATTENTIE ! Eén van de rasterzijden heeft uitneembare spijlen. Deze rasterzijde mag voor de veiligheid van Uw kind slechts zo worden, dat de sluijspijlen zich door omhoogtrekken laten uitnemen. Wordt deze andersom ingebouwd, kunnen de sluijspijlen zich onopzettelijk lossen, wanneer het kind zich daaraan optrekt. Opdat Uw kind zonder gevaar uit het bed kan stijgen, moeten alle sluijspijlen worden verwijderd!

Verstikkingsgevaar !!!

Let U alstublieft erop, dat de afdekkappen altijd vast zijn ingedrukt, zodat Uw kind deze niet kan inslikken. Let U alstublieft erop, dat zich geen kleine delen in het kinderbed bevinden, zodat Uw kind deze niet kann inslikken.

ATTENTIE ! Kinderbedden zonder rollen niet schuiven maar voor het transport optillen !

ES Instrucciones de uso para la cuna-cama Importante Leer cuidadosamente - Conservar para utilizaciones ulteriores

La posición inferior del fondo de la cuna es la más segura para su niño. Utilice esta posición del somier una vez que su niño pueda sentarse solo. ¡Cambie de la cuna a la cama infantil cuando su niño pueda subirse por encima de los barrotes y salir trepando de la cuna!

Use colchones con un espesor máximo de 10 cm – con un colchón más grueso no es posible mantener .los espacios de seguridad. La distancia entre la parte superior del colchón y el lado superior de las barras de la cuna debe ser al menos de 500 mm en la posición inferior del fondo de la cuna, y 200 mm en la posición superior. Tamaño de colchón recomendado: 140 x 70 cm.

¡ATENCIÓN! Para la seguridad de su niño es muy importante que todos los elementos de sujeción estén bien apretados. Controle periódicamente las uniones atornilladas. Si los elementos de sujeción están sueltos, apriételos de nuevo para que su niño no se lastime, se enganche o quede atrapado.

¡ATENCIÓN! No ponga la cuna cerca de fuegos abiertos u otras fuertes fuentes de calor como radiadores eléctricos, hornos de gas, etc.
¡ATENCIÓN! No utilice la cuna cuando alguna parte se haya roto, desgarrado o dañado, ni cuando falte alguna parte. Sólo emplee piezas de recambio recomendadas por el fabricante.
¡ATENCIÓN! No deje objetos dentro o al lado de la cuna que su niño podría utilizar como sujeción del pie, o que podrían provocar peligros de estrangulación o de asfixia, p. ej. cordones, cuerdas de cortinas, baberos etc.
¡ATENCIÓN! Nunca utilice más de un colchón en la cuna.
¡ATENCIÓN! Guarde estas indicaciones de montaje para la utilización ulterior y preguntas.
¡ATENCIÓN! ¡Preste atención a las marcas para los taladros _ en algunos modelos de cuna que indican la altura máxima del colchón!

¡ATENCIÓN! Uno de los lados de la cuna con barandilla tiene barrotes que se pueden quitar. Para la seguridad de su niño, este lado con barandilla solamente debe montarse de modo que los barrotes pueden quitarse tirándolos hacia arriba. Si se montan al revés puede ocurrir que los barrotes extraibles se suelten de manera no intencionada cuando su niño los agarra para subirse. Para que su niño pueda salir sin peligro de la cuna se deben quitar todos los barrotes extraibles para guardar el ancho mínimo de apertura necesario.

¡Peligro de asfixial
Preste atención a que las capuchas de cierre siempre estén bien apretadas para que su niño no las pueda tragar. Preste atención a que en la cuna no se encuentren piezas pequeñas para que su niño no se atragante.

¡ATENCIÓN! ¡No empujar las cunas que no tengan ruedas giratorias, alzar la cuna para el transporte!

GR

Οδηγίες χρήσης Κρεβατάκι μωρού Σημαντικό ! Διαβάστε προσεκτικά ! Φύλαξη για μελλοντική χρήση !

Η κατώτατη θέση της σχάρας στρώματος είναι και η ασφαλέστερη για το παιδί σας. Να ρυθμίζετε αποκλειστικά αυτό το κατώτατο σημείο, μόλις το παιδί σας είναι σε θέση να ανακάθεται. Μην χρησιμοποιείτε πλέον το κρεβατάκι μωρού μόλις το παιδί σας είναι σε θέση να βγαίνει σκαφαλωτά από το κρεβατάκι του.

Μην χρησιμοποιείτε στρώμα παχύτερο από 100 χιλιοστά, διότι με την χρήση παχύτερου στρώματος καταργείται πλέον η απόσταση ασφαλείας. Το επιλεγμένο στρώμα πρέπει να είναι τόσο παχύ ώστε το αναρριχητικό ύψος (επιφάνεια στρώματος έως την άνω κόχη της μπάρας προστασίας) να ανέρχεται στην κατώτατη θέση του πάτου του κρεβατιού σε τουλάχιστον 500 χιλιοστά και στην ανώτατη θέση του πάτου του κρεβατιού σε τουλάχιστον 200 χιλιοστά. Το στρώμα πρέπει να έχει ελάχιστο μέγεθος 70 Χ 140 cm.

ΠΡΟΣΟΧΗ ! Για την ασφάλεια του παιδιού σας είναι πολύ σημαντικό το στέρεο βίδωμα όλων των κοχλιώσεων. Να ελέγχετε τακτικά τα βιδώματα. Αν τα βιδώματα έχουν λασκάρει πρέπει να τα ξαναβιδώσετε στέρα, έτσι ώστε να αποκλειστεί ενδεχόμενος τραυματισμός, μάγγωμα ή σκάλωμα του παιδιού σας.

ΠΡΟΕΙΔΟΠΟΙΗΣΗ ! Βεβαιωθείτε ότι το κρεβατάκι του μωρού δεν έχει τοποθετηθεί κοντά σε ακάλυπτη φλόγα ή ισχυρές πηγές θερμότητας, π.χ. αερόθερμα, σόμπες φωταερίου, κτλ.
ΠΡΟΕΙΔΟΠΟΙΗΣΗ ! Μην χρησιμοποιείτε πλέον το κρεβατάκι του μωρού εφόσον μεμονωμένα εξαρτήματα είναι σπασμένα, σκισμένα ή λείπουν. Χρησιμοποιείτε αποκλειστικά τα ανταλλακτικά που συνιστά ο κατασκευαστής.
ΠΡΟΕΙΔΟΠΟΙΗΣΗ ! Δεν επιτρέπεται να παραμένουν στο κρεβατάκι του μωρού αντικείμενα που ενδεχομένως εξυπηρετούν σαν ποδοστήριγμα ή αποτελούν κίνδυνο ασφυξίας ή στραγγαλισμού π.χ. κορδέλες, κορδόνια κουρτινών/παραπετασμάτων, σαλιάρες, κτλ.

ΠΡΟΕΙΔΟΠΟΙΗΣΗ ! Μην χρησιμοποιείτε ποτέ άνω του ενός στρώματος στο κρεβατάκι του μωρού.
ΠΡΟΣΟΧΗ ! Φυλάσσετε τις επισυναπτόμενες οδηγίες συναρμολόγησης για μελλοντική χρήση και συμπληρωματική ενημέρωση.
ΠΡΟΣΟΧΗ ! Προσέξτε επίσης σε ορισμένους τύπους κρεβατιών τα μαρκάριασμα τρυπανισμού (**X**) που επισημαίνουν το μέγιστο ύψος του στρώματος!!

ΠΡΟΣΟΧΗ ! Μια από τις μπάρες προστασίας διαθέτει αφαιρούμενα κάγκελα. Αυτή η πλευρά μπάρας προστασίας θα πρέπει για την ασφάλεια του παιδιού σας να προσαρμοστεί αποκλειστικά έτσι ώστε τα κάγκελα διαφυγής να αφαιρούνται με πανωτράβηγμα. Αν η πλευρά αυτή προσαρμοστεί ανάποδα τότε θα μπορούσαν τα κάγκελα διαφυγής να αποσπαστούν ακούσια όταν το παιδί σας τα πανωτραβήξει. Για να μπορεί το παιδί σας να κατέβει ακίνδυνα από το κρεβατάκι θα πρέπει να απομακρυνθούν όλα τα κάγκελα διαφυγής!

Κίνδυνος πνιγμού !!!
Παρακαλούμε προσέξτε ώστε τα επικαλυπτικά καπάκια να είναι πάντα στέρα εμπιεσμένα για να μην μπορεί το παιδί σας να τα καταπιεί.
Παρακαλούμε προσέξτε ώστε να μην υπάρχουν στο κρεβατάκι κανενός είδους μικροεξαρτήματα για να μην μπορεί το παιδί σας να τα καταπιεί.

ΠΡΟΣΟΧΗ ! Τα κρεβατάκια μωρών χωρίς τροχίσκους να μην σπρώχνονται αλλά να ανασηκώνονται για την μεταφορά!

IT

Istruzioni d’uso – Lettino per bambini Importante ! Leggere attentamente ! Conservare per il successivo impiego!

La posizione più bassa del telaio a doghe è quella più sicura per il Vostro bambino. Utilizzate esclusivamente questa posizione, non appena il Vostro bambino sarà in grado di drizzarsi in piedi. Non utilizzate più il lettino, non appena il Vostro bambino sarà in grado di scavalcare le sponde ed uscire.

Non utilizzate un materasso con spessore superiore a 100 mm, poiché con l’impiego di un materasso più spesso non viene mantenuta la distanza di sicurezza. Il materasso scelto deve essere di uno spessore tale, che l’altezza da superare (dalla superficie del materasso allo spigolo superiore della sponda a pioli) nella posizione più bassa del pianale del letto sia almeno di 500 mm e nella posizione più alta del pianale del letto sia almeno di 200 mm. Il materasso deve avere una grandezza minima di 70 x 140 cm.

ATTENZIONE ! Per la sicurezza del Vostro bambino è molto importante che i collegamenti a vite siano ben serrati. Controllate regolarmente i collegamenti e, qualora dovessero allentarsi, stringeteli di nuovo, in modo tale che il Vostro bambino non possa ferirsi, restarvi incastrato o impigliato.

AVVERTENZA ! Assicuratevi che il lettino non sia collocato in prossimità di fiamme libere o intense fonti di calore, ad es. stufe elettriche, stufe a gas, ecc.
AVVERTENZA ! Non utilizzate più il lettino, quando singole parti siano rotte, strappate o danneggiate, oppure mancanti. Utilizzate solo pezzi di ricambio consigliati dal costruttore.
AVVERTENZA ! Oggetti che potrebbero fungere da appoggio per i piedi, o che rappresentano una possibile fonte di pericolo di strangolamento o soffocamento, ad es. lacci, cordicelle di tende e tendoni, bavaglioli, ecc., non devono essere lasciati nel lettino.
AVVERTENZA ! Non utilizzate mai più di un materasso nel lettino.
ATTENZIONE ! Conservare le allegate istruzioni di montaggio per il successivo utilizzo ed ev. domande.
ATTENZIONE ! Osservate anche, nel caso di alcuni tipi di letto, i fori di contrassegno (**X**) che indicano l’altezza max. del materasso!!

ATTENZIONE ! In una delle sponde, i pioli che la compongono sono estraibili. Questa sponda deve essere, per la sicurezza del Vostro bambino, montata solo in modo tale che i pioli amovibili possano essere estratti tirandoli verso l’alto. Se questa viene montata nell’altro verso, i pioli estraibili possono staccarsi involontariamente, nel caso in cui il Vostro bambino vi si aggrappi per drizzarsi in piedi. Affinché il Vostro bambino possa uscire senza pericolo dal lettino, occorre togliere tutti i pioli estraibili!

Pericolo di soffocamento !!!
Fate attenzione che i cappucci di copertura siano sempre saldamente inseriti, cosicché il Vostro bambino non li possa inghiottire. Fate attenzione che non si trovino piccoli pezzi sciolti nel lettino, cosicché il Vostro bambino non li possa inghiottire.

ATTENZIONE ! Per il trasporto, lettini senza rotelle non devono essere spinti, bensì sollevati!

CZ

Návod k použití pro dětskou postýlku Důležité ! Čtěte pozorně ! Uchovejte pro pozdější použití !

Nejnižší pozice roštu pro žíněnku je pro Vaše dítě nejbezpečnější. Jakmile je Vaše dítě schopno se posadit, nastavte výhradně tuto pozici roštu. Nepoužívejte už tuto dětskou postýlku, jestliže je Vaše dítě schopno z dětské postýlky samo vylézt. Nepoužívejte žíněnku, která je vyšší jak 100 mm, protože při použití vyšší žíněnky není zachován bezpečnostní odstup od horní hrany postýlky. Zvolená žíněnka musí být tak vysoká, aby byl bezpečnostní odstup (od povrchu žíněnky k horní hraně mřížky) v nejnižší pozici podlážky postýlky minimálně 500 mm, v nejvyšší pozici podlážky postýlky pak nejméně 200 mm. Minimální rozměry žíněnky musí být 70 x 140 cm.

POZOR ! Pro bezpečnost Vašeho dítěte je nesmírně důležité, aby byla všechna šroubovaná spojení pevně utažena. Kontrolujte pravidelně tato spojení. Pokud se šroubová spojení uvolnila, dotáhněte je, aby se Vaše dítě nemohlo poranit, přiskřípnout nebo zůstat viset.

VAROVÁNÍ ! Ujistěte se, že dětská postýlka nestojí v blízkosti otevřeného ohně nebo silných tepelných zdrojů, jako např. elektrická topná tělesa, plynová kamna, atd.
VAROVÁNÍ ! Nepoužívejte postýlku, jestliže jsou jednotlivé díly polámané, roztrhané, poškozené nebo chybí. Používejte jen výrobcem doporučené náhradní díly.
VAROVÁNÍ ! Předměty, které by mohli sloužit jako stupátko nebo předměty, které by mohly vést k udušení nebo strangulaci, jako např. provázky, šňůrky od záclonek, bryndáčky, atd., nesmí být v dětské postýlce ponechány.
VAROVÁNÍ ! Nepoužívejte v dětské postýlce nikdy víc jak jednu žíněnku.
POZOR ! Uchovejte přiložený návod k montáži pro pozdější použití a případné dotazy.
POZOR ! Dbejte u některých typů postýlek na označená vrtná místa (**X**), která upozorňují na maximální výšku žíněnky !!

POZOR ! Jedna z mřížkových postranic postýlky má vyjímatelné mříže. Tato postranice musí být pro bezpečnost Vašeho dítěte namontována tak, aby se vyjímatelné mříže daly vyjmout pouze tahem nahoru. Pokud by byla postranice namontována obráceně, mohlo by dojít k neúmyslnému uvolnění mříží, pokud by se Vaše dítě chtělo s jejich pomocí postavit. Aby mohlo Vaše dítě bezpečně opustit postýlku, musí být všechny vyjímatelné mříže vyňaty.

Nebezpečí udušení !!!
Dbejte prosím na to, aby byla všechna krycí víčka pevně zamáčknuta, aby je Vaše dítě nemohlo spolknout. Dbejte prosím na to, aby se v dětské postýlce nenacházely drobné předměty, které by Vaše dítě mohlo spolknout.

POZOR ! Dětské postýlky bez koleček nešoupat po podlaze, nýbrž je k přepravě nadzvednout!

PAIDI Möbel GmbH - Hauptstraße 87 - D-97840 Hafenlohr

EN 716 : 2017

PK-Nr. 2100 Stand 11/2011 Blatt 2/5 Ä07/2019

SK

Návod na použitie detskej postieľky

Dôležité ! Dôkladne si prečítajte ! Uschovajte si ho pre prípadné neskoršie použitie !

Najnižšie umiestnenie roštu na matrac je pre vaše dieťa najbezpečnejšie. Ako náhle sa už vaše dieťa dokáže posadiť, používajte výhradne túto najnižšiu polohu. Detskú postieľku ‘prestaňte používať’, ako náhle dokáže vaše dieťa z postieľky vyliezť von. Nepoužívajte matrac, ktorý je hrubší ako 100 mm, lebo pri použití hrubšieho matraca nebude dodržaná bezpečnosťná vzdialenosť. Zvolený matrac musí mať takú hrúbku, aby presahujúca výška (od povrchu matraca až po hornú hranu bočnice s pričkami) mala v najnižšej polohे dna postieľky minimálne 500 mm a v najvyššej polohе dna postieľky 200 mm. Matrac musí mať minimálnu veľkosť 70 x 140 cm.

POZOR !	Pre bezpečnosť vášho dieťaťa je veľmi dôležité, aby boli pevne dotiahnuté všetky skrutkové spoje. Spoje pravidelne kontrolujte. Ak by sa spoje uvoľnili, tak ich opäť dotiahnite, aby sa vaše dieťa nemohlo poraniť, zaseknúť alebo uviaznuť.
VAROVANIE!	Ubezpečte sa, že detská postieľka nie je umiestnená v blízkosti otvoreného ohňa alebo silných zdrojov tepla, napr. elektrických teplometov, plynových vykurovacích telies, atď.
VAROVANIE!	Detskú postieľku prestaňte používať, ak sú jej jednotlivé časti zlomené, roztrhnuté alebo poškodené alebo chýbajú. Používajte len náhradné diely odporúčané výrobcom.
VAROVANIE!	Predmety, ktoré by mohli poslúžiť ako opora pre nohy alebo by predstavovali nebezpečenstvo udusenia alebo uskrtenia napr. šnúrky, šnúry na závesoch/záclonách, podbradníky atď., nesmú zostať v detskej postieľke.
VAROVANIE!	Nikdy nepoužívajte v detskej postieľke viac ako jeden matrac.
POZOR !	Priložený návod na montáž si uschovajte pre prípadné neskoršie použitie a spätné otázky.
POZOR !	Rešpektujte aj vyznačenie otvorov pri mnohých typoch postielok (X) , ktoré upozorňuje na maximálnu výšku matraca !!
POZOR !	Jedna z bočnic s pričkami má vyberateľné pričky. Táto bočnica s pričkami sa kvôli bezpečnosti vášho dieťaťa musí namontovať tak, aby sa tieto pričky dali vybrať vyťahnutím smerom nahor. Ak budú namontované opačným smerom, môžu sa tieto vyberateľné pričky samovoľne uvoľniť, keď sa dieťa pomocou nich ťahá nahor. Aby vaše dieťa mohlo bezpečne z postieľky vyjsť, musia sa odstrániť všetky vyberateľné pričky!

Nebezpečenstvo udusenia !!! Dávajte pozor na to, aby boli krytky stále pevne zatlačené, aby ich vaše dieťa nemohlo prehltnúť. Dávajte pozor na to, aby sa v detskej postieľke nenachádzali žiadne malé časti, aby ich vaše dieťa nemohlo prehltnúť.

POZOR !	Detské postieľky bez koliesok neposúvajte po podlahe, ale za účelom presunu postieľku nadvihnite !
-----------------------------	---

SI

Navodilo za uporabo otroške postelje

Važno ! Skrbno prebrati ! Spraviti za poznejšo uporabo !

Za Vašega otroka je najbolj siguren najnižji položaj rešetke žimnice.Čim se Vaš otrok zna vvesti, uporabljajte izključno ta najnižji položaj. Postelje več ne uporabljajte, čim Vaš otrok posteljo zna zapustiti sam. Ne uporabite nobene žimnice, ki je debelejša kot 100 mm, ker se pri uporabi debelejše žimnice ne more zagotoviti varnostni razmak. Izbrana žimnica mora biti tako debela, da višina, ki je za premostiti (površina žimnice do zgornjegaroba strani mreže) na najnižjemu položaju dna postelje znaša najmanj 500 mm in na najvišjemu položaju dna postelje najmanj 200 mm. Žimnica mora biti velika najmanj 70 x 140 cm.

POZOR !	Za varnost Vašega otroka je zelo pomembno, da so vsi navojni spoji tesno priviti. Spoje redno preverjajte. Zrahljane spoje spet trdno privijte, da se Vaš otrok ne bi mogel poškodovati, ukleščiti ali pa obviseti.
SVARILO !	Prepričajte se, da otroška postolja ni postavljena v bližini odprtega ognja ali močnih izvirov vročine, na pr. električne infra peči, plinske peči itd.
SVARILO !	Otroške postelje ne uporabljajte več, če so posamezni deli zlomljeni, pretrgani ali poškodovani ali pa manjkajo.
SVARILO !	V otroški postelji se ne smejo pustiti stvari, ki bi lahko služile vznožni podpori ali pa predstavljajo nevarnost zadušitve ali stranguliranja, na pr. Vrvice, vrvi od zaves/zastorov, slinčki itd.
SVARILO !	V otroški postelji ne uporabite nikoli več kot eno žimnico!
POZOR !	Priloženo navodilo spravite za poznejšo uporabo ali vprašanja.
POZOR !	Pri marsikaterih tipih postelje upošteвайте označevalne izvrtine (X) , ki opozarjajo na maksimalno višino žimnice !!
POZOR !	Ena stran mreže ima letve, ki se dajo vzeti ven. Ta stran se zaradi varnosti Vašega otroka sme vgraditi le tako, da se spodrsne letve lahko vzamejo ven z dviganjem. Če se vgradi drugače, se spodrsne letve lahko nehotno razvežejo, če se Vaš otrok vzpenja po njih. Da bi Vaš otrok posteljo lahko zapustil brez nevarnosti, se morajo vse spodrsne letve odstraniti !

Nevarnost zadušitve !!! Pazite prosimo, da so vse pokrivalne kape vtisnjene zmeraj tako trdno, da jih Vaš otrok ne bi mogel pogoltniti. Patite prosimo na to, da se v otroški postelji nikoli ne nahajajo drobni delo, da jih Vaš otrok ne bi mogel pogoltniti.

POZOR !	Otroške postelje brez kotačev ne porivati, temveč jih za transport dvigniti !
-----------------------------	--

DK

Brugervejledning børneseng Vigtig ! Læs omhyggelig ! Opbevares til senere brug !

Den laveste position af fremmeristen er den mest sikre for dit barn. Så snart dit barn selv kan sætte sig op, bruges udelukkende denne lave position. Brug ikke sengen længere, når barnet formår at klatre ude af den. Brug en madras med max. 100 mm tykkelse, da en tykkere madras ville forkorte sikkerhedsafstanden. Madrassen skal kun være så tyk, at klatrehøjden (mellem madrassens overflade og øverste kant af gitteret) i laveste indstilling af sengebunden mindst er 500 mm og i højeste mindst 200 mm. Madrassen skal være mindst 70 x 140 cm.

GIV AGT !	For barnets sikkerhed er det vigtigt, at alle skruer er fastspændte. Disse skal regelmæssig checkes. Løse forbindelser skal efterspændes, så barnet ikke kan komme til skade ved at blive klemt inde eller hænge fast.
WARNING !	Sikre dig, at sengen ikke står tæt ved åben ild eller kraftige varmekilder, f. eks. el-radiatorer, varmeapparater, gasovne, etc.
WARNING !	Brug ikke sengen længere, hvis enkle dele er brudte, revet over, skadet, eller mangler. Brug udelukkende reservedele, som er godkendte af producenten.
WARNING !	Genstande, som kunne bruges til at klatre på, indebaerer fare for kvælning eller strangulering, f. eks. snore, gardinsnor, hagesmæk, osv. må ikke efterlades i barnesengen.
WARNING !	Brug aldrig mere end kun een madras i barnesengen.
GIV AGT !	Opbevar vedlagte montagevejledning til senere brug og evt. spørgsmål.
GIV AGT !	Nogle sengeversioner har borer, som afmærker (X) madrassens max. højde !!
GIV AGT !	I en af gittersiderne kan der tages stave ud. Denne side skal som sikkerhed for deres barn indbygges sådan, at de utageelige stave skal løftes op for at tage dem ud. Indbygges siden omvendt, kan stavene løse sig uhensigtsmæssig, når barnet trækker sig op på dem. For at barnet uden fare kan forlade sengen, skal alle aftagelege stave fjernes!

Kvælningsfare !!! Sikre dig, at skjuledæksler altid er presset fast på, for at undgå at barnet sluger dem. Der må aldrig være små genstande i barnesengen, ligeledes for at undgå at barnet sluger dem.

GIV AGT !	Børnesenge uden ruller ikke skubbes, men løftes ved flytning !
-------------------------------	---

SE

Instruktioner för barnsäng Viktigt! Läs noga! Spara för senare användning !

Sängbottnens lägsta höjdläge är det säkraste för ditt barn. Använd endast detta understa höjdläge så snart ditt barn kan sätta sig upp. Använd inte barnsängen längre, så snart som ditt barn kan klättra ur barnsängen. Använd inte någon madras som är tjockare än 100 mm, eftersom säkerhetsavståndet vid användande av en tjockare madras inte följs. Den utvalda madrassen måste vara så tjock att höjden därutöver (från madrassens yta till övre kanten på spjålsidan) är minst 500 mm när sängbotten är i det understa läget och minst 200 mm i sängbottnens högsta läge. Madrassens storlek måste vara minst 70 x 140 cm.

OBS. !	För ditt barns säkerhet är det mycket viktigt att skruvarna på alla sammanskruvade delar är åtdragna riktigt ordentligt. Kontrollera regelbundet att alla skruvar är åtdragna. Skulle skruvarna ha löst sig, dra åt dem igen, så att ditt barn inte kan skada sig, bli fastklämt eller hängande.
WARNING !	Se till att barnsängen inte står i närheten av en öppen eld eller vid starka värmekällor, som t.ex. elektriska värmelampor, gasspisar osv.
WARNING !	Använd inte barnsängen mer om enskilda delar är avbrutna, trasiga eller skadade, eller om delar fattas. Använd endast reservdelar som rekommenderas av tillverkaren.
WARNING !	Föremål som skulle kunna användas som fötfaste eller som kan utgöra en fara för kvävning eller strypning, t.ex. sladdar, gardin-/draperisnören, hakiappar osv, får inte lämnas i barnsängen.
WARNING !	Använd aldrig mer än en madras i barnsängen.
OBS. !	Ta vara på den bifogade monteringsanvisningen för användning senare och närmare förfrågningar.
OBS. !	Beakta även att vissa sängtyper har markeringsborringar (X) som visar den maximala madrasshöjden!!
OBS. !	En av spjålsidorna har pinnar som kan tas bort. För ditt barns säkerhet får denna spjålsida endast monteras samman på så sätt att det bara är möjligt att ta bort de lösa pinnarna genom att dra dem uppåt. Om spjålsidan monteras åt andra hållet, kan de lösa pinnarna oavsiktligt lossna när ditt barn drar sich upp längs dem. För att ditt barn ska kunna stiga ur sängen på ett säkert sätt måste alla de lösa pinnarna tas bort!

Kvævningsrisk !!! Var god och kontrollera att skyddshåttorna alltid är fast intryckta, så att ditt barn inte kan svälja dessa. Var god och kontrollera att det inte finns några smådelar i barnsängen, så att ditt barn inte kan svälja dessa.

OBS. !	Barnsängar utan hjul ska inte släpas utan lyftas vid transport !
----------------------------	---

FI

Lastensängyn käyttöohjeet

Tärkeää ! Lue huolellisesti ! Säilytä ohjeet myöhempää käyttöä varten !

Lapsen turvallisuuden kannalta on parasta, jos säle pohja on alimmassa asennossa. Kun lapsi alkaa istua, käytä ainoastaan alinta asentoa. Kun lapsi pystyy kiipeämään ulos sängystä, älä käytä vuodetta enää vauvasänkynä. Älä käytä 100 mm paksumpaa patjaa, sillä tätä paksumman patjan käyttö alittaa turvallisuusvälimatkan yläreunaan. Valitse patja siten, että laidan yli kiipeämisen korkeus (mitta patjan yläreunasta pinnasivun yläreunaan) on vähintään 500 mm pohjan ollessa alimmassa asennossa ja vähintään 200 mm sen ollessa ylimmässä asennossa. Patjan minimimitat ovat 70 x 140 cm.

HUOM !	Lapsesi turvallisuuden kannalta on tärkeää, että kaikki ruuvi-liitännät ovat tiukasti kiinni. Tarkasta liitännät säännöllisesti. Jos liitännät löystyvät, kiristä ne estääksesi lapsesi loukkaantuminen, puristuminen tai kiinni takertuminen.
VAROITUS !	Huolehdi siitä, ettei sänky ole avotulen tai voimakkaan lämpölähteen kuten esim. lämpösäteilijän, kaasulämmitimen tms. läheisyydessä.
VAROITUS !	Älä käytä lastensankyä, jos jokin sen osista on murtunut, vioittunut tai puuttuu. Käytä ainoastaan valmistajan suosittelemia varaosia.
VAROITUS !	Älä jätä sellaisia esineitä sänkyyn, jotka voivat toimia kiipeilyalustana tai jotka voivat aiheuttaa tukehtumisen tai kuristuksen vaaraa kuten esim. narut, verhon kiinnitysnauhat, ruokalaput tms.
VAROITUS !	Älä koskaan käytä sängyssä useampaa patjaa kerrallaan.
HUOM !	Säilytä oheiset kokoamisohjeet myöhempää käyttöä tai mahdollisia kysymyksiä varten.
HUOM !	Noudata sänkyyn porattuja merkkauksia (X) jotka osoittavat patjan maksimikorkeuden, mikäli sänkytyyppi on varustettu niillä.
HUOM !	Sängyn toinen sivu on varustettu irrotettavilla pinnoilla. Lapsen turvallisuuden kannalta on tärkeää, että tämä puoli asennetaan siten, että pinnat voidaan irrottaa ainoastaan vetämällä ne ylös. Jos sivu asennetaan toisin päin, saattavat pinnat irrota, kun niistä otetaan tukea. Jotta vuoteesta poistuminen olisi vaaraton, tulee kaikki pinnat irrottaa!
Tukehtumisvaara !!!	Pidä huolta siitä, että peitenastat ovat aina lujasti kiinni paikoillaan, etteivät ne joudu lapsen suuhun. Pidä myös huolta siitä, ettei sängyssä ole pieniä esineitä, jotka saattaisivat joutua lapsen suuhun.
HUOM !	Älä siirrä sänkyä työntämällä, jos sänkyä ei ole varustettu rullilla ! Siirrä sänkyä tässä tapauksessa nostamalla !

HR

Uputa za upotrebu za dječji krevet Važno ! Pažljivo čitati ! Sačuvati za kasniju upotrebu !

Najniža pozicija rešetke madraca je za dijete najsigurnija. Upotrijebite isključivo ovu najnižu poziciju, čim je vaše dijete u stanju sjediti. Dječji krevet više nemojte upotrebljavati, čim je vaše dijete u stanju izaći iz dječjeg kreveta. Nemojte koristiti madrac koji je deblji od 100 mm, jer se kod upotrebe jednog debljeg madraca ne može održati sigurnosni razmak. Odabrani madrac mora biti tako debeo, da nadmašujuća visina (površina madraca do gornjeg ruba rešetke) na najnižoj poziciji pada kreveta iznosi najmanje 500 mm a najviša pozicija pada kreveta najmanje 200 mm. Madrac mora imati najmanju veličinu od 70 x 140 cm.

PAŽNJA ! Za sigurnost vašeg djeteta je vrlo važno, da su svi vijčani spojevi čvrsto stegnuti. Provjeravajte redovito spojeve. Ukoliko se spojevi olabave, ove morate ponovno stegnuti kako se vaše dijete ne bi povrijedilo, ukleščilo ili da se ne bi zakaćilo.

POZOR! Osigurajte da dječji krevet ne bude postavljen u blizini otvorene vatre ili jakih izvora topline, npr. kod ogrjevnih zračila, plinskih peći itd.
POZOR ! Dječji krevet nemojte više koristiti ako su pojedini dijelovi slomljeni, pokidani ili oštećeni ili ako nedostaju. Upotrijebite samo rezervne dijelove preporučene od strane proizvođača.
POZOR ! Predmeti koji bi mogli služiti kao potpora za noge ili koji predstavljaju opasnost za gušenje ili davljenje npr. konopi, zavjese/vrpce zavjesa, podbradnici itd. se ne smiju ostavljati u dječjem krevetu.
POZOR ! U dječjem krevetu nemojte nikada koristiti više od jednog madraca.
PAŽNJA ! Sačuvajte priloženu uputu za montažu u svrhu kasnije upotrebe ili za slučaj ako budete imali pitanja.
PAŽNJA ! Kod pojedinih tipova kreveta obratite i pažnju na markirajuće bušotine **(X)** koje upućuju na maksimalnu visinu madraca !

PAŽNJA ! Jedna strana rešetke posjeduje prečke na vađenje. Ova strana rešetke se zbog sigurnosti vašeg djeteta smije samo tako ugraditi, da se prečke za provlačenje mogu izvaditi vučom uvis. Ako se ona ugradi na suprotan način prečke za provlačenje se mogu nenamjerno olabaviti ako ih vaše dijete vuče uvis. Da bi vaše dijete bezopasno moglo izaći iz kreveta, moraju sve prečke za provlačenje biti odstranjene!

Opasnost od gušenja !!! Molimo pazite na to, da pokrivne kape budu uvijek čvrsto ugurane kako ih vaše dijete ne bi moglo progutati. Molimo da pazite na to, da se u dječjem krevetu ne nalaze nikakvi sitni dijelovi, kako ih vaše dijete ne bi moglo progutati.

PAŽNJA !	Dječje krevete bez kotura nemojte gurati već kod transporta podići !
------------------------------	---

SK

PAIDI Möbel GmbH - Hauptstraße 87 - D-97840 Hafenlohr

EN 716 : 2017

PK-Nr. 2100 Stand 11/2011 Blatt 3/5 Ä07/2019

PL

Instrukcja użycia łóżka dziecięcego Ważne ! Przeczytać dokładnie ! Przechować do późniejszego wykorzystania !

Najniższe ustawienie stelaża do materaca jest dla Waszego dziecka najbezpieczniejsze. Proszę stosować wyłącznie to najniższe ustawienie, gdy tylko Wasze dziecko zacznie siadać. Proszę nie używać łóżka dziecięcego od chwili, gdy Wasze dziecko będzie w stanie wydostać się z niego na zewnątrz.

Proszę nie stosować materaca grubszego niż 100 mm, ponieważ używając grubszego materaca nie zachowuje się odstęp bezpieczeństwa. Wybrany materac musi być na tyle gruby, by wysokość do pokonania (od powierzchni materaca do górnej krawędzi boku łóżka z kratą) w najniższej pozycji dna łóżka wynosiła co najmniej 500 mm, a w najwyższej pozycji dna łóżka co najmniej 200 mm. Materac musi mieć wymiary co najmniej 70 x 140 cm.

UWAGA !	Dla bezpieczeństwa Waszego dziecka bardzo ważne jest, by wszystkie połączenia na śruby były mocno dokręcone. Proszę regularnie sprawdzać te połączenia. Gdyby się poluzowały, proszę je z powrotem dokręcić, by Wasze dziecko nie mogło się skaleczyć, przyciąć lub zaczepić.
OSTRZEŻENIE !	Proszę upewnić się, że łóżko dziecięce nie zostało postawione w pobliżu otwartego ognia lub silnych źródeł ciepła, np. grzejników elektrycznych, pieców gazowych, itd.
OSTRZEŻENIE !	Proszę nie używać więcej łóżka dziecięcego, jeśli pojedyncze części są złamane, zerwane lub uszkodzone lub jeśli ich brak. Proszę stosować tylko części zamienne, polecane przez producenta.
OSTRZEŻENIE !	Przedmioty, które mogłyby służyć jako podwyższenie pod stopy lub przedstawiający niebezpieczeństwo udławienia lub strangulacji, np. sznurki, sznury do zaston/ironek, śliniaczki, itd., nie mogą być zostawiane w łóżku dziecięcym.
OSTRZEŻENIE !	Proszę nigdy nie używać więcej niż jednego materaca w łóżku dziecięcym.
UWAGA !	Proszę przechować załączoną instrukcję montażu do późniejszego wykorzystania i w razie pytań wyjaśniających.
UWAGA !	W przypadku niektórych typów łóżek proszę zwrócić uwagę na nawiercenia znakujące (X) , które wskazują na maksymalną wysokość materaca!!
UWAGA !	Jeden z boków z kratą ma wyjmowane szczeble. Dla bezpieczeństwa Waszego dziecka bok ten wolno zamontować tylko tak, by wyjmowane szczeble dały się wyjąć przez wyciągnięcie ich do góry. Jeśli bok ten zostanie wbudowany na odwrót, to wyjmowane szczeble mogą wypaść w sposób niezamierzony, gdy Wasze dziecko będzie się na nich podciągało. By dziecko mogło bezpiecznie wyjść z łóżka, muszą być usunięte wszystkie wyjmowane szczeble!

Niebezpieczeństwo udławienia !!!

Proszę uważać na to, by zaślepki zawsze były mocno wciśnięte, aby Wasze dziecko nie mogło ich połknąć. Proszę uważać na to, by w łóżku dziecięcym nie znajdowały się małe części, aby Wasze dziecko nie mogło ich połknąć.

UWAGA !	Nie przesuwać łóżek dziecięcych bez rolek, lecz podnieść je do transportu !
-----------------------------	--

HU	Használati útmutató gyermekágyhoz Fontos! Gondosan olvassa el! Őrízze meg későbbi felhasználásral
	A matracács legalsó helyzete a legbiztosabb gyermeke számára. Kizárólag ezt a legalsó helyzetet használja, amint a gyermeke képes lesz rá, hogy felálljon. Ne használja többé a gyermekágyat, amint gyermeke képes lesz kimászni a gyermekágyból. Ne használjon 100 mm-nél vastagabb matracot, mert vastagabb matrac használatá esetéén nem tartható be a biztonsági távolság. A kiválasztott matrac olyan vastag legyen, hogy az áthidalandó magasság (a matrac felületétől a rácsos oldal felső széléig) az ágy aljának legalacsonyabb helyzetében legalább 500 mm, az ágy aljának legmagasabb helyzetében pedig legalább 200 mm legyen. A matrac minimális méretének 70 x 140 cm-nek kell lennie.
FIGYELEM!	Gyermekének biztonsága érdekében nagyon fontos, hogy minden csavarkötés erősen meg legyen húzva. Rendszeresen ellenőrizze a kapcsolódásokat. Ha kapcsolódások lazultak meg, újra húzza meg ezeket, hogy gyermeke ne sérülhessen meg, ne csúpdőhessen be, vagy ne akadhasson fenn.
FIGYELMEZTETÉS!	Győződjön meg arról, hogy a gyermekágy ne nyílt láng vagy erős hőforrások, pl. elektromos hőszugárzók, gázkályhák, stb. közelében legyen elhelyezve.
FIGYELMEZTETÉS!	Ne használja többé a gyermekágyat, ha egyes elemei eltörték, megrongálódtak, megsérültek, vagy hiányoznak. Csak a gyártó által javasolt pótalkatrészeket használja.
FIGYELMEZTETÉS!	Nem szabad olyan tárgyakat hagyni a gyermekágyban, amelyek lábtartóként szolgálhatnak, vagy amelyek fulladás vagy megfőjtás veszélyét hordozzák, pl. zsinórok, függöny-/sótétlítőzsinórok, partedik, stb.
FIGYELMEZTETÉS!	Soha ne használjon egynél több matracot a gyermekágyban.
FIGYELEM!	Őrízze meg a mellékelt felállítási útmutatót későbbi használat vagy felvilágosítás-kérés céljára.
FIGYELEM!	Néhány matrac típusnál vegye figyelembe a (X) jelölőfuratokat is, amelyek a matrac maximális magasságára utalnak!!
FIGYELEM!	A rácsos oldalak egyikén kivehető lécek vannak. Ezt a rácsos oldalt gyermekének biztonsága érdekében csak úgy szabad beépíteni, hogy a csúszó léceket felfelé húzva lehessen kivenni. Ha fordítva építi be, a csúszó lécek véletlel nül kilazulhatnak, ha gyermeke ezeken felhúzódkodik. Minden csúszó lécel el kell távolítani, hogy gyermeke veszélytelenül mászhasson ki az ágyból.
Fulladásveszély!!!	Ügyeljen arra, hogy a fedőkupakok mindig erősen be legyenek nyomva, hogy gyermeke le ne nyelhesse ezeket. Ügyeljen arra, hogy ne legyenek apró alkatrészek a gyerekágyban, hogy gyermeke le ne nyelhesse ezeket.
FIGYELEM!	A görgő nélkül gyermekágyakat ne tolja, hanem szállításhoz emelje meg!

RO	Îndicații de utilizare pat pentru copil Important ! Citiți cu atenție ! Păstrați fișa pentru utilizare ulterioară!
	Poziția cea mai joasă a ramei saltelei este pentru copil poziția cea mai sigură. Folosiți exclusiv poziția cea mai joasă a ramei saltelei din momentul în care copilul este în stare să se ridice singur în șezut. Nu mai folosiți patul pentru copil din momentul în care copilul este în stare să iasă din pat prin cățărare. Nu folosiți nici o saltea care este mai groasă de 100 mm deoarece prin utilizarea unei saltele mai groase nu se mai poate menține distanța de siguranță pînă la marginea de sus a patului. Salteaua aleasă trebuie să aibă o grosime adecvată astfel încât înălțimea de siguranță (de la suprafața saltelei pînă la marginea de sus a panoului cu gratii) să fie de cel puțin 500 mm atunci când fundul patului este fixat în poziția cea mai joasă și de cel puțin 200 mm când fundul patului este fixat în poziția cea mai înaltă. Lungimea și lățme saltelei trebuie să fie de minimum 70 x 140 cm.
ATENȚIE !	Pentru siguranța copilului dvs. este foarte important ca toate șuruburile de îmbinare să fie foarte bine strânse. Controlați cu regularitate toate îmbinările. Dacă acestea se slăbesc strângeți-le din nou bine așa încât copilul să nu se rănească, să nu rămână agățat sau blocat.
AVERTIZARE !	Asigurați-vă că patul copilului nu este așezat în apropierea unei surse deschise de foc sau a unei surse de căldură puternică, ca de ex. calorifer electric, sobă cu gaze, etc.
AVERTIZARE !	Nu mai folosiți patul atunci când părți din el s-au rupt, s-au smuls, s-au deteriorat ori lipsesc. Folosiți numai piesele de schimb recomandate de producător.
AVERTIZARE !	Nu lăsați în pat obiecte care ar putea folosi copilului ca sprijin pentru ridicare din pat sau care reprezintă un pericol de sufocare sau de strangulare, ca de ex. șireturi, șnururi de la perdele sau draperii, babetji, etc.
AVERTIZARE !	Nu folosiți niciodată mai mult de o saltea în patul copilului.
ATENȚIE !	Păstrați foaia alăturată cu indicațiile de montaj pentru o utilizare ulterioară sau pentru informații suplimentare.
ATENȚIE !	Vă rugăm să respectați găurile de marcaj (X) care la anumite tipuri de pat indică înălțimea maximă a saltelei !!
ATENȚIE !	Unul din panourile cu gratii are gratii demontabile. Pentru siguranța copilului dvs. acest panou cu gratii trebuie să fie în așa fel montat încât demontarea acestor gratii de acces să se facă în partea superioară prin tragerea lor în sus. Dacă panoul este montat invers aceste gratii de acces se pot desface necontrolat atunci când copilul dvs. trage de ele în sus. Pentru a permite copilului dvs. să coboare din pat fără pericol, trebuie demontate toate gratiile de acces!
Pericol de sufocare !!!	Fiți atenți la capacele de protecție care trebuie să fie bine fixate astfel încât copilul dvs. să nu aibă posibilitatea să le înghită. Aveți grijă să nu ajungă în pat piese de dimensiuni mici astfel încât copilul dvs. să nu aibă posibilitatea să le înghită.
ATENȚIE !	Paturile fără roțile nu se împing pentru transportare ci se ridică !

BG	Ръководство за употреба на детско креватче Важно ! Прочетете внимателно ! Запазете за по-нататъшна употреба !
	Най-ниското положение на скарата за матрака е най-сигурното за Вашето дете. Използвайте само това най-ниско положение, веднага щом забележите, че Вашето дете може да сяда. Не използвайте повече детското креватче, когато Вашето дете е в състояние да изпъзли от него. Не използвайте матрак, който е по-дебел от 100 мм, тъй като при използването на по-дебел матрак не може да се спази безопасното разстояние. Избраният матрак трябва да има такава дебелина, че горната височина (повърхността на матрака до горния ръб на решетката) да е най-малко 500 мм, когато дъното на леглото се намира в най-ниско положение и най-малко 200 мм, когато дъното на леглото се намира в най-високото положение. Матрактът трябва да има минимален размер от 70 x 140 см.
ВНИМАНИЕ !	За безопасността на Вашето дете е много важно да са добре затегнати всички болтови съединения. Контролирайте редовно съединенията. Ако тези съединения са се разхлабили, затегнете ги отново, за да не може Вашето дете да се нарани, да се закачи или притисне.
ПРЕДУПРЕЖДЕНИЕ !	Уверете се, че детското креватче не е поставено в близост до открит огън или силни източници на отопление, напр. електрически камини, газови печки и др.
ПРЕДУПРЕЖДЕНИЕ !	Не използвайте повече детското креватче, когато отделните елементи са се счупили, скъсали или повредили или липсват изцяло.
ПРЕДУПРЕЖДЕНИЕ !	Използвайте само препоръчаните от производителя резервни части.
ПРЕДУПРЕЖДЕНИЕ !	Предмети, които биха могли да захванат крака или които представляват опасност от задъшаване или обесване напр. шнурове, шнурове за пердета/завеси, лигавчета и др., не трябва да бъдат оставени в детското креватче.
ПРЕДУПРЕЖДЕНИЕ !	Никога не използвайте повече от един матрак в детското креватче.
ВНИМАНИЕ !	Запазете приложената инструкция за монтаж за по-късна употреба и възникнали въпроси.
ВНИМАНИЕ !	При някои видове легла обърнете внимание на маркировъчните отвори (X) , които указват максималната височина на матрака !!
ВНИМАНИЕ !	При една от страните с решетка могат да се изваждат отделни пръчки от нея. За безопасност на Вашето дете тази страна трябва да се монтира така, че пръчките да могат да се издърпват само отгоре. Ако тя се монтира по друг начин, пръчките могат да се измъкнат неволно докато дете Ви се тегли за тях. За да може детето Ви да излезе безопасно от креватчето си, трябва да се отстранят всички пръчки на решетката!
Опасност от задъшаване !!!	Обърнете внимание на това капачките да са поставени винаги здраво, за да не може детето Ви да ги погълне. Обърнете внимание на това в детското креватче да не се намират малки детайли, за да не може детето Ви да ги погълне.
ВНИМАНИЕ !	Не бутайте при транспортиране детските креватчета без колелца, а ги повдигайте !

LT	Vaikiškos lovelės naudojimo instrukcija Svarbu! Atidžiai perskaitykite! Išsaugokite vėlesniam naudojimui!
	Saugiausia Jūsų vaikai bus, jei lovelės dugno groteleje įmontuosite į žemiausią padėtį. Klokite čiužinį į šią žemiausią padėtį, kol vaikas išmoks atsisėsti. Nebenaudokite vaikiškos lovelės, vos tik Jūsų vaikas bus pajėgus iš jos išsiropšti. Nenaudokite storesnio nei 100 mm čiužinio. Jei čiužinys storesnis, nebus išlaikomas reikalingas saugus atstumas. Pasirinktas čiužinys turi būti tokio storio, kad įveiktinas aukštis (nuo čiužinio viršutinės dalies iki virbų sienelės viršutinio krašto), kai lovelės dugnas yra įmontuotas žemiausioje padėtyje, būtų ne mažesnis nei 500 mm, o kai dugnas įmontuotas aukščiausioje padėtyje – ne mažesnis nei 200 mm. Čiužinio dydis turi būti mažiausiai 70 x 140 cm.
DĖMESIO!	Kad vaikas būtų saugus, yra labai svarbu tvirtai suveržti visus varžtus. Reguliariai tikrinkite varžtų sujungimus. Jei varžtai atsilaisvintų, vėl juos priveržkite, kad Jūsų vaikui nekiltų pavojus susižeisti, užsikabinti ar įstrigti.
PERSPĖJIMAS!	Įsitikinkite, kad arti lovelės nėra atviros ugnies arba stiprių kaitinimo šaltinių, pvz.: elektrinio šildytuvo, dujinių krosnelių ir t.t.
PERSPĖJIMAS!	Nenaudokite vaikiškos lovelės, jei sulūžo ar suplyšo atskiros jos dalys, jei jos buvo pažeistos arba jei jų nebėra. Naudokite tik gamintojo rekomenduojamas atsargines dalis.
PERSPĖJIMAS!	Negalima lovelėje palikti daiktų, į kuriuos galima būtų įsispirti kojomis arba kurie gali kelti grėsmę Jūsų vaikui uždusti arba pasismaugti, pvz.: virvelių, užuolaidų surišimo juostelių, seiliniųukų ir t.t.
PERSPĖJIMAS!	Niekuomet nekllokite į lovelę daugiau nei vieno čiužinio.
DĖMESIO!	Saugokite šią pridėtą naudojimo instrukciją vėlesniam naudojimui, taip pat jei iškiltų klausimų.
DĖMESIO!	Atkreipkite dėmesį į ant kai kurių lovų tipų išgręžtas žymas (X) , nurodancias maksimalų čiužinio aukštį!
DĖMESIO!	Vienoje lovelės sienelėje sudėti išimami virbai. Šią sienelę dėl Jūsų vaiko saugumo reikia įstatyti taip, kad virbus būtų galima išimti tik traukiant juos į viršų. Jei sienelę įstatysite kitaip, vaikui patempus virbus į viršų, jie gali netikėtai išsikabinti. Kad vaikas galėtų saugiai išlipti iš lovelės, visus ištraukiamus virbus reikia išimti!
Pavojus uždusti!	Atkreipkite dėmesį, kad apsauginiai dangteliai visuomet būtų tvirtai užspausti ir nenukristų, kad vaikas jų neprarytų. Lovelėje niekuomet nepalikite smulkių daiktų, kuriuos vaikas galėtų praryti.
DĖMESIO!	Vaikiškos lovelės be ratukų nestumkite; jei reikia ją perkelti į kitą vietą, pakelkite ir neškite!

PAIDI Möbel GmbH - Hauptstraße 87 - D-97840 Hafenlohr	EN 716 : 2017	PK-Nr. 2100 Stand 11/2011 Blatt 4/5 Ä07/2019
--	-----------------------------------	---



婴儿床-使用说明 重要！请仔细阅读！并保留为日后参考！

床板的最低位置是对您的孩子最安全的位置，当您的孩子可以坐起来时只可以使用此最低位置，而当您的孩子可以攀爬出来的时候就请不要再使用此婴儿床了。请不要使用任何厚度大于10mm的床垫，如使用了过厚的床垫安全系数会受到影响。所挑选的床垫厚度必须要足够到（床垫的表面到侧边条的上边缘）最低位置时的距离最少为500mm，最高位置时的距离最少为200mm。床垫尺寸须为70X140cm。

注意！ 请保持所有连接螺丝锁紧。请定时检查连接处，如出现螺丝松动的情况请立即锁紧，以免导致您的孩子受伤。

警告！ 请不要将此婴儿床放置在接近火源或温度较高处，如电暖气或瓦斯炉。
警告！ 当婴儿床上的零件出现破裂，损坏或缺失时请停止使用。请不要使用任何非制造商 推荐的备用零件。
警告！ 请不要将任何可能导致窒息的物品放置在婴儿床上，如线绳，围嘴等。
警告！ 此婴儿床只可使用一个床垫，请不要使用超过一个床垫。
注意！ 请保留所附带的组装说明为日后使用或参考。
注意！ 请注意在有些床上会有被标记了（X）的孔，那是指示床垫的最大高度。

注意！ 只有一侧有可移除的围杆。为了您孩子的安全有可移除围杆的那一侧只可以按照向上移除的方式安装，如安装反了，当您的孩子往下拉时围杆会突然的松开。为了您孩子的安全，当需要爬出时必需移除所有的可移围杆才可以安全爬出。

窒息危险！！
请确认所有的端塞都是紧紧压进去的，以免被孩子误食，也不要将小的部件放在床上，以免被孩子误食后导致窒息。

注意！ 请不要在没有脚轮时推动婴儿床，当需要移动时请提起来移动。



Инструкция по эксплуатации детской кровати. Важно ! Внимательно прочитать ! Сохранить для дальнейшего использования !

Нижняя позиция высоты решетки самая безопасная для Вашего малыша. Используйте самую нижнюю высоту, как только малыш научится сам садиться. Не используйте больше детскую кровать, когда малыш сможет сам вылезать из нее.

Не используйте матрас высотой более 100 мм, так как при использовании более высокого матраса не соблюдается безопасная высота. Высота с матрасом на нижней позиции не должна превышать 500 мм, а на высшей позиции 200 мм до конца кровати. Размер матраса должен быть 70 x 140 см.

ВНИМАНИЕ ! Для безопасности Вашего малыша очень важно, чтобы все болтовые соединения были плотно затянуты. Перепроверяйте регулярно соединения. Если соединения расшатались, затяните их, чтобы Ваш малыш не поранился.

ОСТОРОЖНО ! Не располагайте детскую кровать вплотную к источникам тепла или света.
ОСТОРОЖНО ! Не используйте детскую кровать, если отдельные детали повреждены или отсутствуют. Используйте новые запасные детали только от производителя!
ОСТОРОЖНО ! Предметы, которые представляют опасность для ребенка, например шнуры, нагрудники и другие вещи, в которых малыш может запутаться или задохнуться, нельзя оставлять в кровати.
ОСТОРОЖНО ! Не используйте более одного матраса для детской кровати.
ВНИМАНИЕ ! Сохраните прилагающуюся инструкцию по сборке для дальнейшего использования и вопросов.
ВНИМАНИЕ ! Обратите внимание, что у некоторых видов кроватей отверстия для крепления (X) указывают на максимальную высоту матраса.

ВНИМАНИЕ ! У одной из сторон детской кровати есть съемные прутья. Для безопасности Вашего малыша эта сторона должна быть встроена так, чтобы прутья вынимались движением вверх. Если встроить наоборот, то прутья могут выпасть, если малыш будет за них дергать. Чтобы малыш мог безопасно вылезать из кровати, все съемные прутья должны быть вынуты.

ОПАСНОСТЬ УДУШЕНИЯ !!!
Обратите внимание на то, что заглушки должны быть всегда плотно прикреплены, чтобы Ваш малыш случайно их не проглатил. Также в кровати не должны находиться мелкие вещи, чтобы малыш их не проглатил.

ВНИМАНИЕ ! Детскую кровать без роликов не толкать, а приподнимать для переноски!