

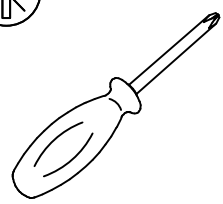

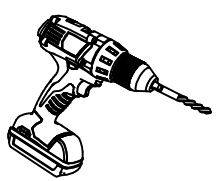

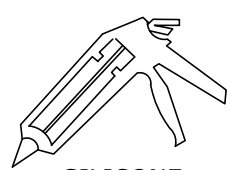

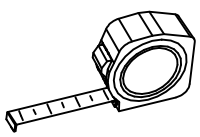

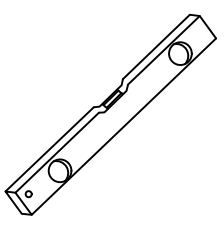
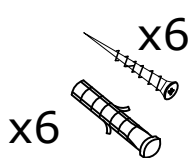
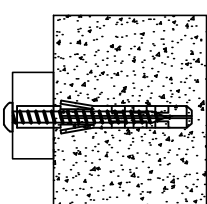

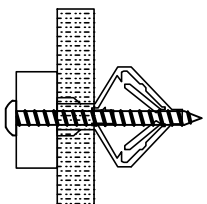

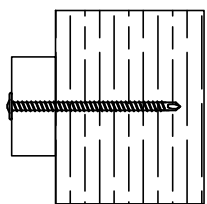

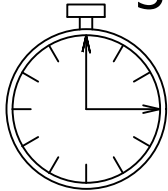
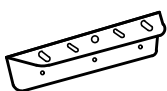
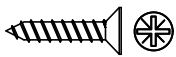
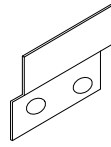
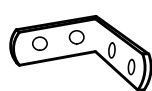
CITY 60  
CITY 80  
CITY 100

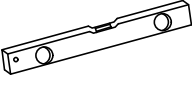
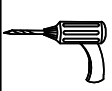
- [RO]** Mobilierul trebuie fixat de perete. Pachetul nu contine diblurile si suruburile de fixare pe perete. Acestea se aleg in functie de tipul peretelui. Se vor folosi kituri de montaj speciale pentru fixarea lavoarului existente in magazinele de specialitate. Pentru fixarea lavoarului de corp utilizati silicon sanitar. Daca nu esti sigur solicita ajutor calificat. Racordarea la rețeaua apă/canal a mobilierului este obligatoriu sa fie executata exclusiv de personal autorizat. Distribuitor: S.C. Savinidue S.R.L.
- [EN]** The furniture must be fixed to the wall. The package does not contain the wall fixing dowels and screws. These are chosen depending on the type of wall. Special mounting kits for fixing the washbasin available in specialist stores will be used. To fix the washbasin to the body, use sanitary silicone. If you are not sure, ask for qualified help. The connection of the furniture to the water/sewer network must be carried out exclusively by authorised personnel. Distribuitor: S.C. Savinidue S.R.L.
- [IT]** Il mobile deve essere fissato alla parete. La confezione non contiene tasselli e viti per il fissaggio a parete. Questi vengono scelti in base al tipo di parete. Per il fissaggio del lavabo verranno utilizzati appositi kit di montaggio, disponibili nei negozi specializzati. Per fissare il lavabo al corpo, utilizzare silicone sanitario. In caso di dubbi, chiedere assistenza qualificata. Il collegamento del mobile alla rete idrica/fognaria deve essere effettuato esclusivamente da personale autorizzato. Distributore: S.C. Savinidue S.R.L.
- [HU]** A bűtört a falhoz kell rögzíteni. A csomag nem tartalmazza a fal rögzítő tipliket és csavarokat. Ezeket a fal típusától függően kell kiválasztani. A mosdó rögzítéséhez speciális rögzítőkészleteket kell használni, amelyek szaküzletekben kaphatók. A mosdó testhez rögzítéséhez szaniter szilikont használjon. Ha nem biztos benne, kérjen szakképzett segítséget. A bútor víz-/csatornahálózathoz való csatlakoztatását kizárólag képzett szakember végezheti. Elosztó: S.C. Savinidue S.R.L.
- [GR]** Τα έπιπλα πρέπει να στερεωθούν στον τοίχο. Η συσκευασία δεν περιέχει τα ούπα και τις βίδες στερέωσης στον τοίχο. Αυτά επιλέγονται ανάλογα με τον τύπο του τοίχου. Θα χρησιμοποιηθούν ειδικά kit στερέωσης για τη στερέωση του νιπτήρα που διατίθενται σε εξειδικευμένα καταστήματα. Για να στερεώσετε τον νιπτήρα στο σώμα, χρησιμοποιήστε σιλικόνη υγιεινής. Εάν δεν είστε σίγουροι, ζητήστε εξειδικευμένη βοήθεια. Η σύνδεση των επίπλων στο δίκτυο ύδρευσης/αποχέτευσης πρέπει να πραγματοποιείται αποκλειστικά από εξουσιοδοτημένο προσωπικό. Διανομέας: S.C. Savinidue S.R.L.
- [DE]** Das Möbelstück muss an der Wand befestigt werden. Dübel und Schrauben zur Wandbefestigung sind nicht im Lieferumfang enthalten. Diese werden je nach Wandbeschaffenheit ausgewählt. Zur Befestigung des Waschbeckens werden spezielle, im Fachhandel erhältliche Montagesets verwendet. Zur Befestigung des Waschbeckens am Korpus verwenden Sie Sanitärsilikon. Im Zweifelsfall wenden Sie sich an qualifiziertes Fachpersonal. Der Anschluss des Möbelstücks an das Wasser-/Abwassernetz darf ausschließlich von autorisiertem Fachpersonal durchgeführt werden. Verteiler: S.C. Savinidue S.R.L.
- [FR]** Le meuble doit être fixé au mur. Les chevilles et vis de fixation murale ne sont pas incluses dans le colis. Le choix de ces éléments dépend du type de mur. Des kits de fixation spéciaux pour la fixation du lavabo, disponibles en magasin spécialisé, seront utilisés. Pour fixer le lavabo au corps, utilisez du silicone sanitaire. En cas de doute, faites appel à un professionnel. Le raccordement du meuble au réseau d'eau/d'égout doit être effectué exclusivement par un professionnel agréé. Distributeur: S.C. Savinidue S.R.L.
- [NL]** Het meubel moet aan de muur worden bevestigd. De verpakking bevat geen muurbevestigingspluggen en schroeven. Deze worden gekozen afhankelijk van het type muur. Er worden speciale montagesets gebruikt voor de bevestiging van de wastafel, verkrijgbaar in speciaalzaken. Gebruik sanitaire siliconen om de wastafel aan de behuizing te bevestigen. Vraag bij twijfel om deskundige hulp. De aansluiting van het meubel op het waterleidingnet/riool mag uitsluitend worden uitgevoerd door bevoegd personeel. Distributeur: S.C. Savinidue S.R.L.
- [SK]** Nábytok musí byť pripevnený k stene. Balenie neobsahuje hmoždinky a skrutky na upevnenie na stenu. Tie sa vyberajú v závislosti od typu steny. Na upevnenie umývadla sa použijú špeciálne montážne sady, ktoré sú dostupné v špecializovaných predajniach. Na upevnenie umývadla k korpusu použijete sanitárny silikón. Ak si nie ste istí, požiadajte o odbornú pomoc. Pripojenie nábytku k vodovodnej/kanalizačnej sieti musí vykonať výlučne autorizovaný personál. Distribútor: S.C. Savinidue S.R.L.
- [SR]** Намештај мора бити причвршћен за зид. Паковање не садржи тилпе и завртње за причвршћивање на зид. Они се бирају у зависности од врсте зида. Користиће се посебни комплекти за монтажу умиваоника доступни у специјализованим продавницама. За причвршћивање умиваоника за тело користите санитарни силикон. Ако нисте сигурни, потражите квалификовану помоћ. Прикључак намештаја на водоводну/канализациону мрежу мора да изврши искључиво овлашћено особље. Дистрибутер: S.C. Savinidue S.R.L.
- [ES]** El mueble debe fijarse a la pared. El paquete no incluye los tacos ni los tornillos de fijación. Estos se eligen según el tipo de pared. Se utilizarán kits de montaje especiales para la fijación del lavabo, disponibles en tiendas especializadas. Para fijar el lavabo al cuerpo, utilice silicona sanitaria. Si tiene dudas, solicite ayuda profesional. La conexión del mueble a la red de agua/alcantarillado debe ser realizada exclusivamente por personal autorizado. Distribuidor: S.C. Savinidue S.R.L.
- [PT]** O móvel deve ser fixado à parede. A embalagem não inclui buchas e parafusos para fixação à parede. Estes são escolhidos de acordo com o tipo de parede. Serão utilizados kits de montagem especiais para a fixação do lavatório, disponíveis em lojas especializadas. Para fixar o lavatório ao corpo, utilize silicone sanitário. Em caso de dúvida, procure ajuda qualificada. A ligação do móvel à rede de água/esgotos deve ser efetuada exclusivamente por pessoal autorizado. Distribuidor: S.C. Savinidue S.R.L.
- [DA]** Møblerne skal fastgøres til væggen. Pakken indeholder ikke vægbeslag og skruer. Disse vælges afhængigt af vægtypen. Der anvendes specielle monteringsæt til fastgørelse af håndvasken, som kan købes i specialforretninger. Brug sanitær silikone til at fastgøre håndvasken til væggen. Hvis du er i tvivl, kan du bede om kvalificeret hjælp. Tilslutning af møblet til vand-/kloaknettet må udelukkende udføres af autoriseret personale. Distributør: S.C. Savinidue S.R.L.
- [SV]** Möbeln måste fästas i väggen. Paketet innehåller inte väggfästen och skruvar. Dessa väljs beroende på väggtyp. Speciella monteringsset för fixering av handfatet, som finns i specialbutiker, kommer att användas. För att fästa handfatet i stommen, använd sanitetssilikon. Om du är osäker, be om kvalificerad hjälp. Anslutningen av möbelen till vatten-/avlöpsnätet får endast utföras av behörig personal. Distributör: S.C. Savinidue S.R.L.
- [PL]** Mebel należy przymocować do ściany. Zestaw nie zawiera kołków i wkrętów do mocowania do ściany. Należy je dobrać w zależności od rodzaju ściany. Do montażu umywalki należy użyć specjalnych zestawów montażowych dostępnych w sklepach specjalistycznych. Do montażu umywalki należy użyć silikonu sanitarnego. W razie wątpliwości należy zwrócić się o pomoc do wykwalifikowanego personelu. Podłączenie mebla do sieci wodno-kanalizacyjnej może być wykonane wyłącznie przez osoby posiadające odpowiednie uprawnienia. Dystrybutor: S.C. Savinidue S.R.L.
- [CS]** Nábytek musí být připevněn ke zdi. Balení neobsahuje hmoždinky a šrouby pro upevnění na zeď. Ty se volí v závislosti na typu zdi. Pro upevnění umyvadla se použijí speciální montážní sady, které jsou k dostání ve specializovaných prodejnách. K upevnění umyvadla k tělesu použijte sanitární silikon. V případě pochybností požádejte o odbornou pomoc. Připojení nábytku k vodovodní/kanalizační síti musí být provedeno výhradně autorizovaným personálem. Distributor: S.C. Savinidue S.R.L.
- [NO]** Møblene må festes til veggen. Pakken inneholder ikke veggfesteplugger og skruer. Disse velges avhengig av veggtype. Spesielle monteringssett for feste av servanten, som er tilgjengelige i spesialforretninger, vil bli brukt. For å feste servanten til veggen, bruk sanitær silikon. Hvis du er usikker, be om kvalifisert hjelp. Tilkobling av møblene til vann-/avløpsnettet må utføres utelukkende av autorisert personell. Distributør: S.C. Savinidue S.R.L.
- [HR]** Namještaj se mora pričvrstiti na zid. Pakiranje ne sadrži tiplje i vijke za pričvršćivanje na zid. Odabiru se ovisno o vrsti zida. Koristit će se posebni montažni setovi za pričvršćivanje umivaonika dostupni u specijaliziranim trgovinama. Za pričvršćivanje umivaonika na tijelo upotrijebite sanitarni silikon. Ako niste sigurni, zatražite stručnu pomoć. Spajanje namještaja na vodovodnu/kanalizacijsku mrežu mora izvršiti isključivo ovlašteno osoblje. Distributer: S.C. Savinidue S.R.L.
- [SL]** Pohištvo mora biti pritrjeno na steno. Paket ne vsebuje moznikov in vijakov za pritrditev na steno. Ti se izberejo glede na vrsto stene. Uporabljeni bodo posebni montažni kompleti za pritrditev umivalnika, ki so na voljo v specializiranih trgovinah. Za pritrditev umivalnika na ohišje uporabite sanitarni silikon. Če niste prepričani, poiščite usposobljeno pomoč. Priključitev pohištva na vodovodno/kanalizacijsko omrežje mora izvesti izključno pooblaščen osebje. Distributer: S.C. Savinidue S.R.L.

			 SILICONE	
			 x6 <b>Fx6</b>	
 Ø8 	 Ø8 	 Ø5 		
		 30m		
 <b>A x 1</b>	 3.5X16 <b>Bx10</b>	 <b>Cx2</b>	 <b>Dx4</b>	 3.5X30 <b>Ex4</b>

REQUIRED			6x 	SILICONE 	INCLUDED	 A x 1	 B x 10	 C x 2	 Dx4	 Ex4
----------	---	---	---	---	----------	--	--	---	---	---

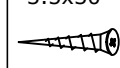
1.

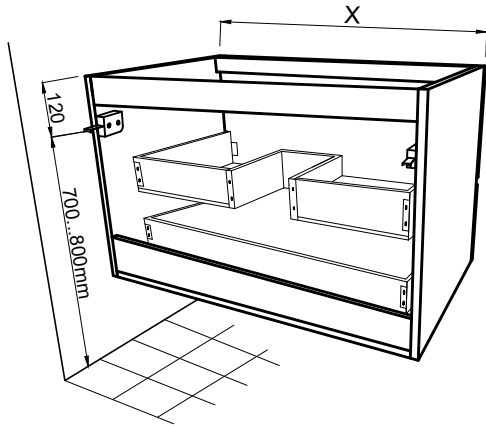

2.

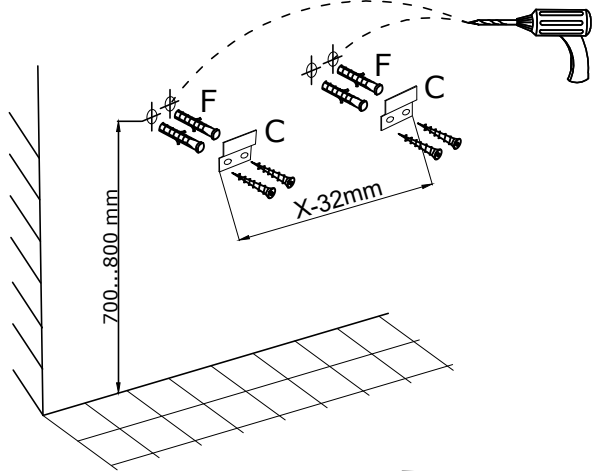

3.

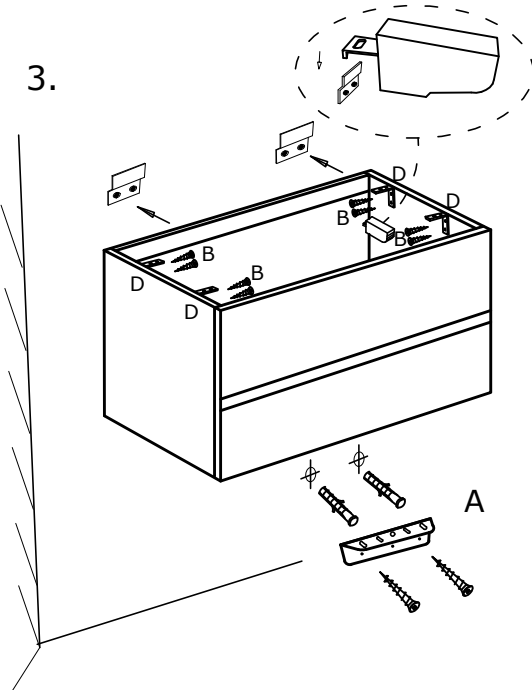

4.

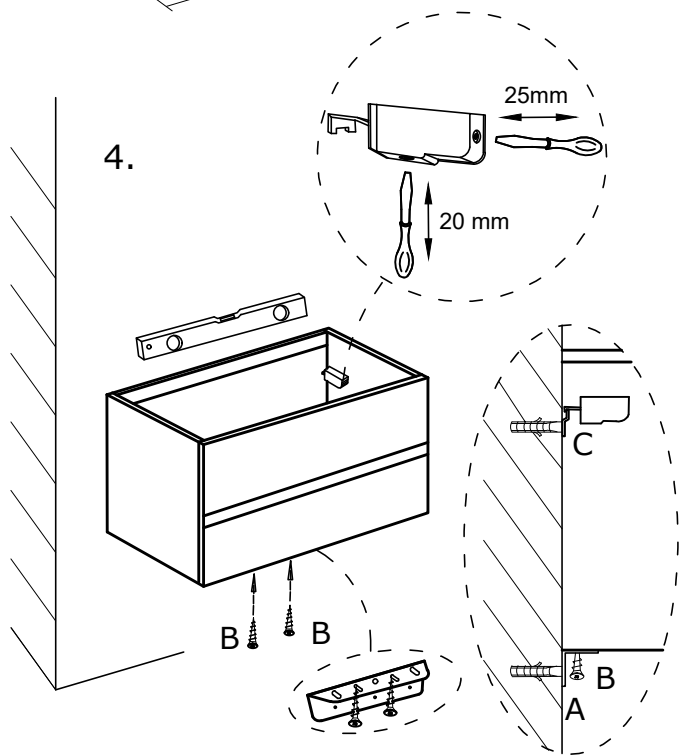

5.

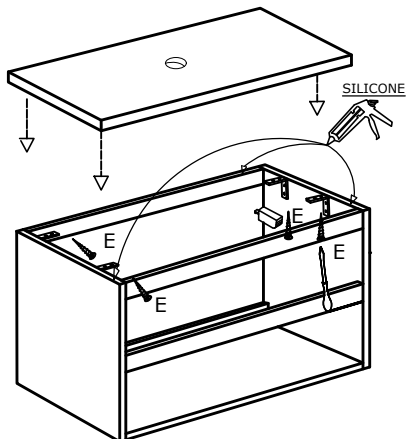

6.

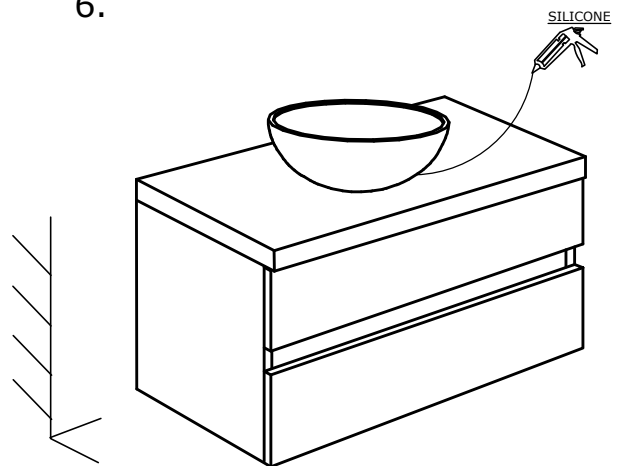

## DE TRANSPORT / LAGERUNG / HANDHABUNG-MONTAGE / INSTALLATION-WARTUNG:

1. Der Transport erfolgt mit abgedeckten, sauberen Mitteln und mit geeigneten Mitteln zur Befestigung und zum Schutz der Badezimmermöbel. Vermeiden Sie eine Beschädigung der Möbel während der Handhabung und Transport;

2. Das Bewegen von Möbelkorpussen erfolgt nur durch Anheben; die Befestigung des Möbelkorpus zum Heben erfolgt vom Sockel aus;



3. Der Anschluss der Möbel an das Strom- und Wasser-/Abwassernetz darf ausschließlich durch das Personal erfolgen für solche Operationen befugt sind.

4. Im Falle einer Reklamation wird der Käufer nachweisen, dass die Elektroinstallation von einer autorisierten natürlichen oder juristischen Person. Andernfalls übernimmt der Hersteller keine Verantwortung für die Fehlfunktion am Mobiliar oder für sonstige Schäden jeglicher Art, die durch unsachgemäße Installation der Elektroinstallation verursacht wurden an die Möbel;



5. Möbelkorpuse müssen auf waagerechten Flächen ohne Unebenheiten aufgestellt werden. Platzierung von Möbeln auf Oberflächen Unebenheiten erzeugen Spannungen in den Gelenkbereichen, die zu einer Verformung des Körpers oder einem Versagen der Mechanismen führen. Schließen von Türen und Schubladen. Bei diesen auch im Laufe der Zeit auftretenden Mängeln handelt es sich nicht um Herstellungsfehler; Nicht Wir empfehlen, die Möbel über dem Bodenablauf zu montieren;



6. Stellen Sie keine Gegenstände mit einem Gesamtgewicht von mehr als 2–2,5 kg auf die Spüle.



7. Stellen Sie keine nassen, heißen Gegenstände auf die Möbeloberflächen; bei Spritzern mit Wasser oder anderen Substanzen (Alkohol, Tee, Aceton, Tinte usw.) sofort mit weichen, saugfähigen, leicht angefeuchteten Textilien abwischen. Vermeiden Sie Stöße am Waschbecken thermisch und metallisch;



8. Die Möbel werden nur in belüfteten Räumen aufbewahrt, die vor Sonneneinstrahlung und Kontakt mit Wasser geschützt sind. Möbel es ist für den Innenbereich konzipiert;



9. Ein Mindestabstand von 50 cm zu Wasserquellen wird empfohlen. Vermeiden Sie direkten Kontakt der Möbel mit Wasser. Es ist so konzipiert, dass es normalen Feuchtigkeitsbedingungen (Dampf, versehentliches Spritzen) standhält. Ständige Exposition gegenüber einer hohen Luftfeuchtigkeit führt zu Schäden an den Möbeln (Aufquellen), die nicht durch den Zuschuss abgedeckt sind;



10. Stellen Sie die Badezimmermöbel entfernt von Wärmequellen (Heizung usw.) auf. Der allgemeine Sicherheitsabstand beträgt 20 cm, der besondere Schutzabstand beträgt nur für Holzmöbel 30 cm;



11. Es wird empfohlen, die Möbel so oft wie nötig und nur mit weichen, trockenen und sauberen Materialien abzuwischen. Nach jedem Entfernen Sie Spuren von überschüssigem Wasser oder anderen Rückständen auf den Teilen des Möbels/Waschbeckens nur mit einem weichen, trockenen Tuch. Fett- oder Flüssigkeitsspuren werden sofort mit einem trockenen Tuch abgewischt;

12. Für die Pflege von Metallkomponenten, Griffen und Beschlägen ist die Verwendung von Schleifmitteln (Schwämmen) erforderlich (scharfe, Lösungsmittel, Verdüner usw.);

13. Es wird empfohlen, die Sanitärinstallation der Badezimmermöbel regelmäßig zu überprüfen, um Eventualitäten vorzubeugen (Wasserverlust, der im Laufe der Zeit zu Möbelschäden führen könnte).

# DE INSTALLATIONS-, SICHERHEITS- UND WARTUNGSANWEISUNGEN FÜR LED-BELEUCHTETE SPIEGEL:

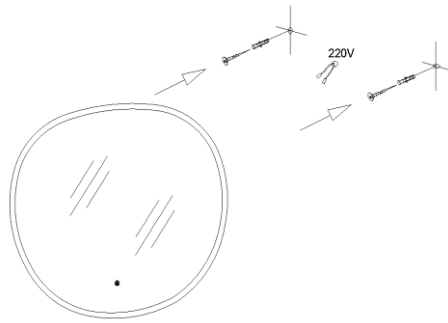

Warnung!!! Dies ist ein elektrisches Produkt. Um die Gefahr von Bränden, Verbrennungen, Verletzungen und Stromschlägen zu vermeiden, befolgen Sie bitte die folgenden Anweisungen:



## Installation

- Es wird empfohlen, die Installation von autorisiertem Personal durchführen zu lassen.
- Behandeln Sie den Spiegel vorsichtig, stellen Sie ihn nicht senkrecht auf eine harte Oberfläche (z. B. Fliesen) und stellen Sie ihn nicht auf Metallgegenstände wie Schlüssel, Münzen, Büroklammern und Schmuck, um die Gefahr eines Bruchs/Rissbildung zu vermeiden.
- Der Montageort muss über ein Stromkabel mit Anschluss an das 220-230V / 50 Hz Netz verfügen und eine sichere Befestigung der Dübel und Schrauben ermöglichen. Es werden für Ihre Wand passende Dübel und Schrauben ausgewählt.
- Achten Sie auf die Position der Löcher in der Wand, damit diese nicht mit vergrabenen Elektrokabeln oder Wasser-/Abwasserleitungen zusammenfallen.



## Anschließen an das Stromnetz

- Es wird empfohlen, den Anschluss an das Stromnetz von autorisiertem Personal durchführen zu lassen.
- Während des Anschlusses muss das Stromnetz getrennt sein. Die Stromversorgung erfolgt erst nach Abschluss des Anschluss- und Montagevorgangs.
- Für den Anschluss werden Steckverbinder aus der Verpackung oder andere Typen verwendet, die eine sichere Verbindung und die erforderliche Schutzart gewährleisten.



## Wartung

- Schalten Sie den Spiegel immer aus, bevor Sie ihn reinigen.
- Reinigen Sie den Spiegel mit einem weichen, feuchten Tuch. Das Tuch fängt Staubpartikel auf, wischt Flecken weg und verhindert Kratzer.
- Verwenden Sie für die Spiegeloberfläche geeignete Reinigungsmittel; Verwenden Sie keine aggressiven oder scheuernden Substanzen.
- Benetzen Sie die Rückseite des Spiegels, wo sich die Stromkreise befinden, nicht mit Spritzern.